

DACIA SPRING

100% ELECTRIC



GATAVS DZĪVEI

Drosmīgs, pārlicinošs un savienots – jaunais Dacia Spring 100% electric jūs sagaida ar modernu, robustu dizainu un plašu, atjautīgi veidotu salonu. Radīts, lai palīdzētu atklāt dzīves priekus, tas ir gatavs pārsteigt savus īpašniekus.



**225 KM NOBRAUKUMA
REZERVE⁽¹⁾**

**10,1 COLLAS
MULTIVIDES DISPLEJS**

**30 kW LĪDZSTRĀVAS ĀTRĀS
UZLĀDES LIGZDA**

**KLASĒ LABĀKĀ
BAGĀŽAS IETILPĪBA:
308 LITRI⁽²⁾**

**YOUCLIP
STIPRINĀJUMA
SISTĒMA**

⁽¹⁾ WLTP kombinētajā ciklā.

⁽²⁾ 288 dm³ (VDA standarts).

INTERAKTĪVĀ IZVĒLNE

01. DIZAINS

02. BRAUKŠANAS PRIEKŠS

03. MULTIVĪDE

04. SALONA TELPA

**05. BRAUKŠANAS
PALĪGSISTĒMAS**

**06. APRĪKOJUMS UN
PIEDERUMI**

PILNĪBĀ IZMAIŅĪTS, VALDZINOŠS

Apveltīts ar izteiksmīgu izskatu un bagātīgu salona aprīkojumu, Dacia drosmīgais elektromobilis piesaista uzmanību un rada intrigu. Spēcīgais un stilīgais kompakta SUV izskats izceļas un pārliecina no jebkura skatu leņķa – ar lielu klīrensu, spārnu un priekšējā režģa aizsardzību, kā arī 15 collu diskus.



Simboliskā Y formas gaismas signatūra piešķir enerģiju Spring priekšdaļai, kas ir vienlīdz gatava gan iekarot pilsētu, gan atklāt lauku apvidu.



Urbānās dzīves iedvesmots priekšējais bampers



LED gaismas ar Y formas signatūru



Sānu aizsardzība

JAUNS SALONA DIZAINS

Salonā, kur viss atrodas pa rokai, galvenā uzmanība pievērsta ergonomikai, estētikai un uztveramajai kvalitātei. Krāsainie elementi un izgaismotās vadības ierīces piešķir interjeram individuālu raksturu.



Priekšējā paneļa funkcionālais dizains ir veidots ap 10,1 collas multivides displeju un 7 collu digitālo instrumentu paneli, kurā pieejama visa nepieciešamā informācija. Jaunais transmisijas pārslēgs e-shifter, jaunais augstumā regulējams stūresrats un oriģinālais polsterējums veido īpašu automobiļa stilu.

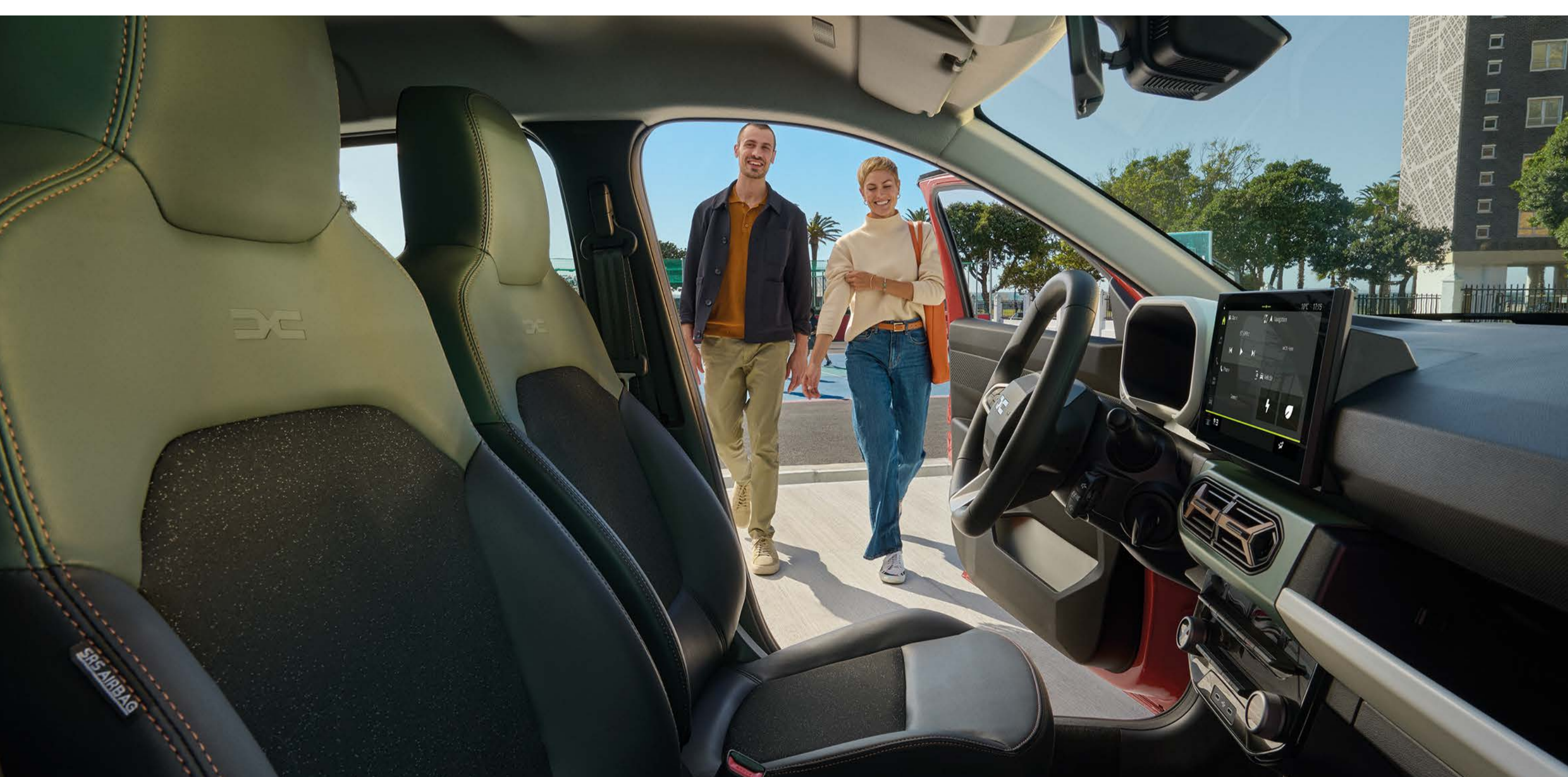

Jaunais transmisijas pārslēgs e-shifter

[KONFIGURĒT UN PASŪTĪT](#)

IZVĒLNE

BRAUKŠANAS PRIEKŠS

Klusa un aizraujoša braukšana – ar jauno Dacia Spring elektriskā mobilitāte kļūst pieejama ikvienam! Modelis ir pieejams 65 ZS dzinēju.



Jūs varat ar pilnu uzlādi nobraukt 225 km WLTP kombinētajā ciklā vai 305 km WLTP pilsētas ciklā, turklāt ar ātro lādētāju 20–80% uzlādei ir nepieciešamas tikai 45 minūtes. Jaunais rekuperatīvās bremzēšanas režīms B Mode atgūst enerģiju, kad atlaižat akceleratora pedāli un bremzējat, padarot braukšanu vēl efektīvāku un ērtāku. Papildus tam jūs varat izmantot divvirzienu uzlādes V2L (Vehicle to load) tehnoloģiju, kas ļauj uzlādēt un darbināt elektroierīces, izmantojot jūsu Spring akumulatorā uzkrāto enerģiju.

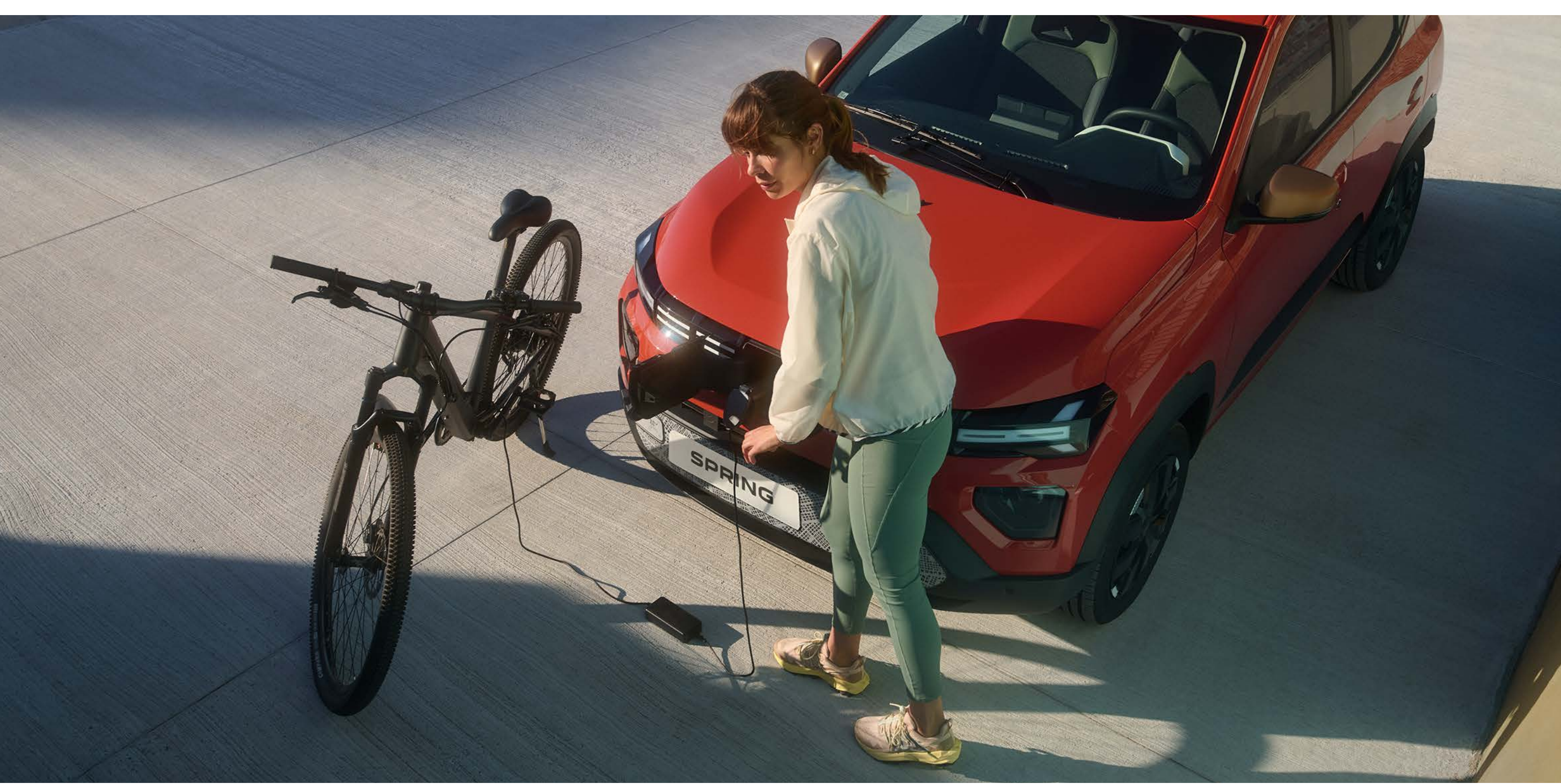

Enerģijas padeve ārējai ierīcei, izmantojot divvirzienu V2L uzlādi (Vehicle to load)

* Līdzstrāvas 30 kW ātrās uzlādes ligzda pieejama kā papildaprīkojums Expression un Extreme versijām (ar 65 ZS dzinēju).

[KONFIGURĒT UN PASŪTĪT](#)

[IZVĒLNE](#) ^

VĒL SAVIENOTĀKS

Jūsu braucieni noritēs bez aizķeršanās, pateicoties multivides sistēmai Media Nav Live. Tās lielajā 10,1 collas skārienekrānā ir pieejama navigācija ar pastāvīgi atjauninātām kartēm un reāllaika satiksmes informāciju (8 gadu periodā).

Lai padarītu jūsu braucienus vēl vieglākus un ērtākus, multivides sistēma nodrošina viedtālrunu bezvadu spoguļfunkciju (ar Android Auto™ vai Apple CarPlay™). Visbeidzot jūs iegūsiet visu nepieciešamo informāciju par braukšanu un patēriņu jaunajā 7 collu digitālajā borta datorā.



Izmantojiet ērtus savienotos pakalpojumus arī uzlādes plānošanai un automobiļa salona iepriekšējai sasildīšanai vai atdzesēšanai*. To visu jūs varat izdarīt no sava viedtālruna.



Vienmēr aktuāla navigācija ar reāllaika satiksmes informāciju



MY Dacia lietotne

* Funkcija pieejama versijās ar centrālo 10,1 collas displeju (atkarībā no valsts).
Android Auto™ ir Google LLC preču zīme.
Apple CarPlay™ ir Apple Inc. preču zīme.

KONFIGURĒT UN PASŪTĪT

IZVĒLNE ^

KOMPAKTS UN IETILPĪGS

Piedāvājot četras komfortablas sēdvietas, jaunais Dacia Spring nepakļaujas salona telpas likumiem. Rūpīgi izstrādātais salons piedāvā vairākus sīklietu glabāšanas nodalījumus, kuru kopējais tilpums sasniedz 32,7 litrus. Jaunas iespējas nodrošina arī lieliskais piederumu klāsts, kas ietver 3 litru glabāšanas nodalījumu priekšējā panelī, ekskluzīvu glāžu turētāju, kā arī atjautīgu papildu bagāžnieku zem priekšējā pārsega, kas kopējo bagāžas ietilpību palielina par 35 litriem.



Ar labāko bagāžas nodalījuma ietilpību savā klasē (308 litru) un daudzfunkcionālo YouClip stiprinājuma sistēmu jaunais Dacia Spring padarīs jūsu ikdienas gaitas vēl vieglākas.



Daudzfunkcionālā YouClip stiprinājuma sistēma



35 litru priekšējais bagāžnieks pieejams kā papildaprīkojums

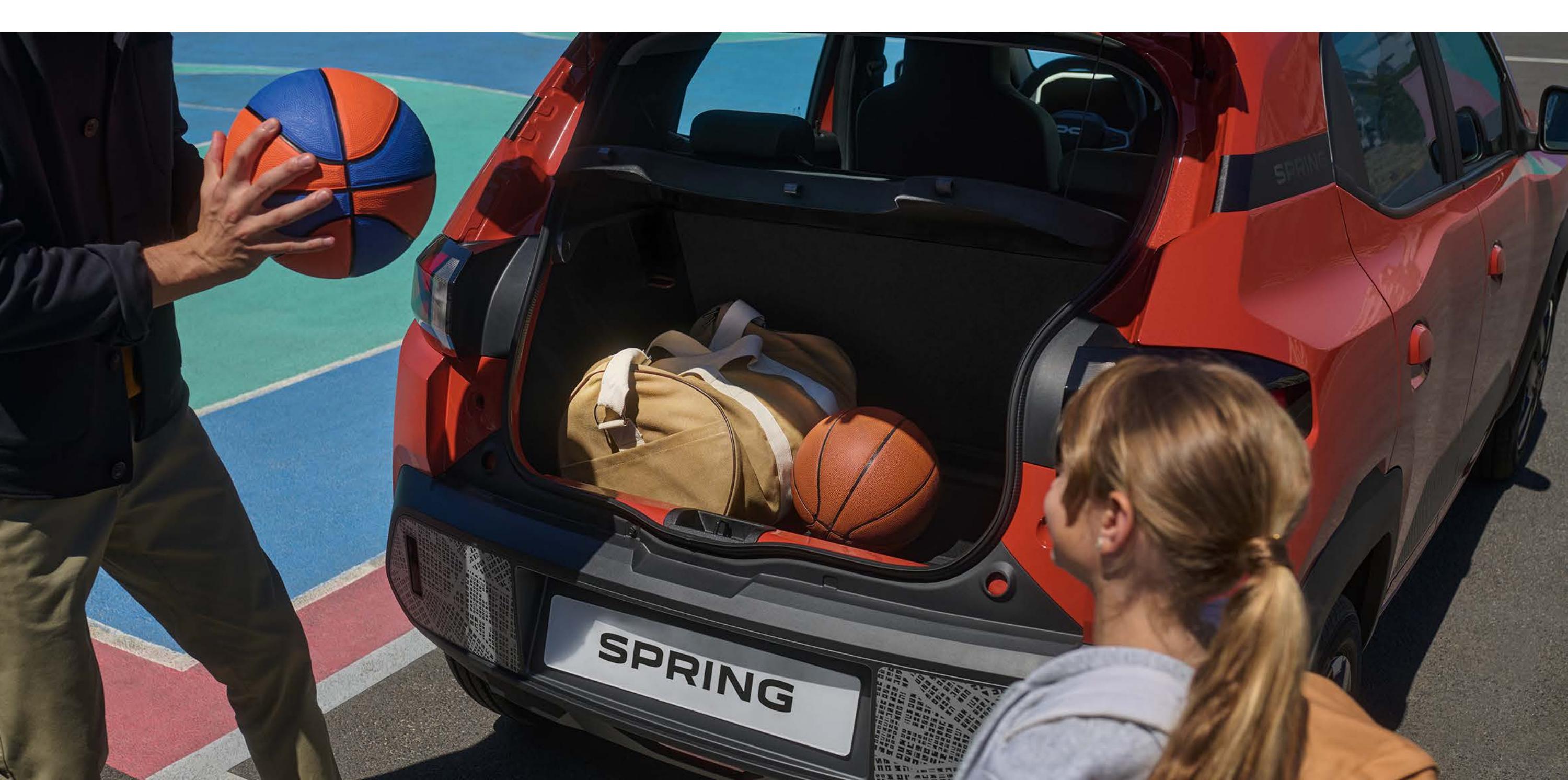

Klasē lielākais bagāžas nodalījums ar 308 litru tilpumu

[KONFIGURĒT UN PASŪTĪT](#)

[IZVĒLNE](#) ^

BRAUCIET PILNĪGĀ DROŠĪBĀ

Jaunais Dacia Spring piedāvā vairākas jaunas braukšanas palīgsistēmas, kas vēl vairāk atvieglo braukšanu un vienlaikus pastāvīgi paaugstina jūsu drošību. Izmantojot jauno My Safety pogu, dažas no funkcijām var aktivizēt vai izslēgt jebkurā laikā. Ar Dacia jūs varat braukt mierīgu prātu.

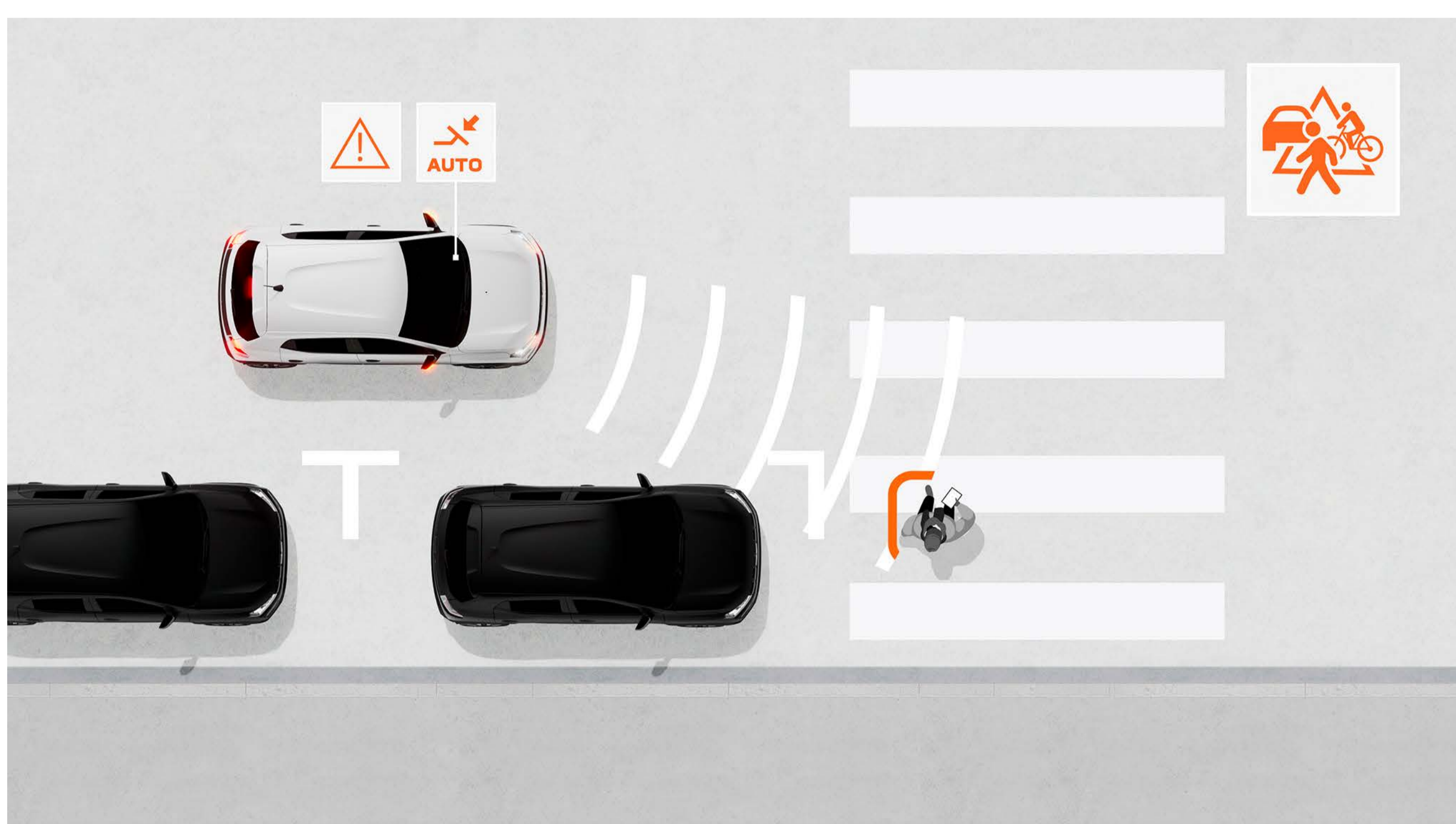

AUTOMĀTISKĀ AVĀRIJAS BREMZĒŠANA AR GĀJĒJU/VELOSIPĒDISTU NOTEIKŠANU

Sistēma novērš frontālās sadursmes risku ar citiem transportlīdzekļiem, gājējiem un velosipēdistiem taisnā virzienā un krustojumos. Tā brīdina autovadītāju un nepieciešamības gadījumā automātiski bremzē automobili.

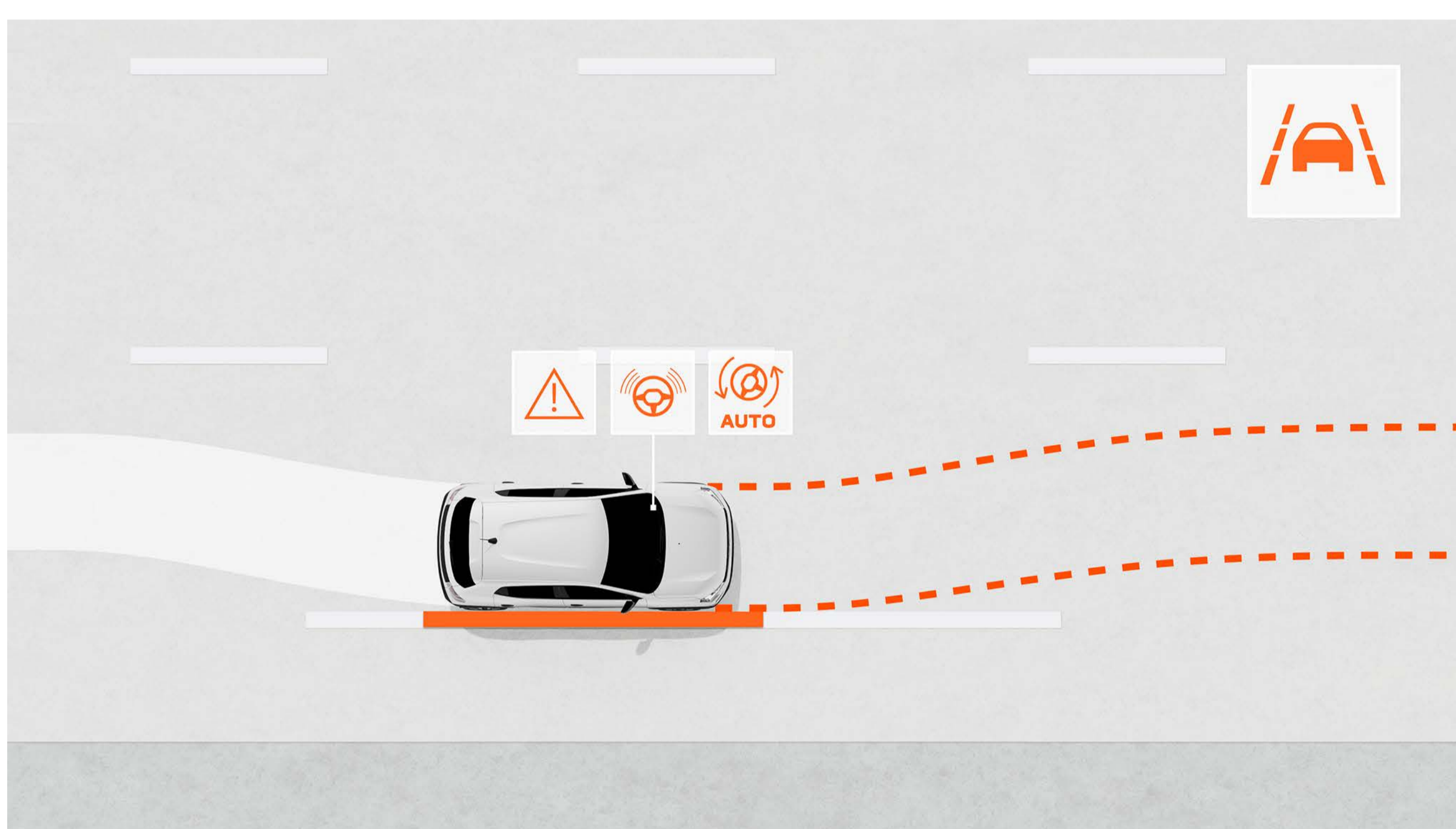

JOSLAS IETURĒŠANAS ASISTENTS

Šī palīgsistēma uzrauga automobiļa kustību savā joslā un nepieciešamības gadījumā to automātiski korigē.



AUTOVADĪTĀJA NOGURUMA BRĪDINĀJUMS

Šī sistēma brīdina vadītāju par nogurumu un mudina paņemt atpūtas pauzi.

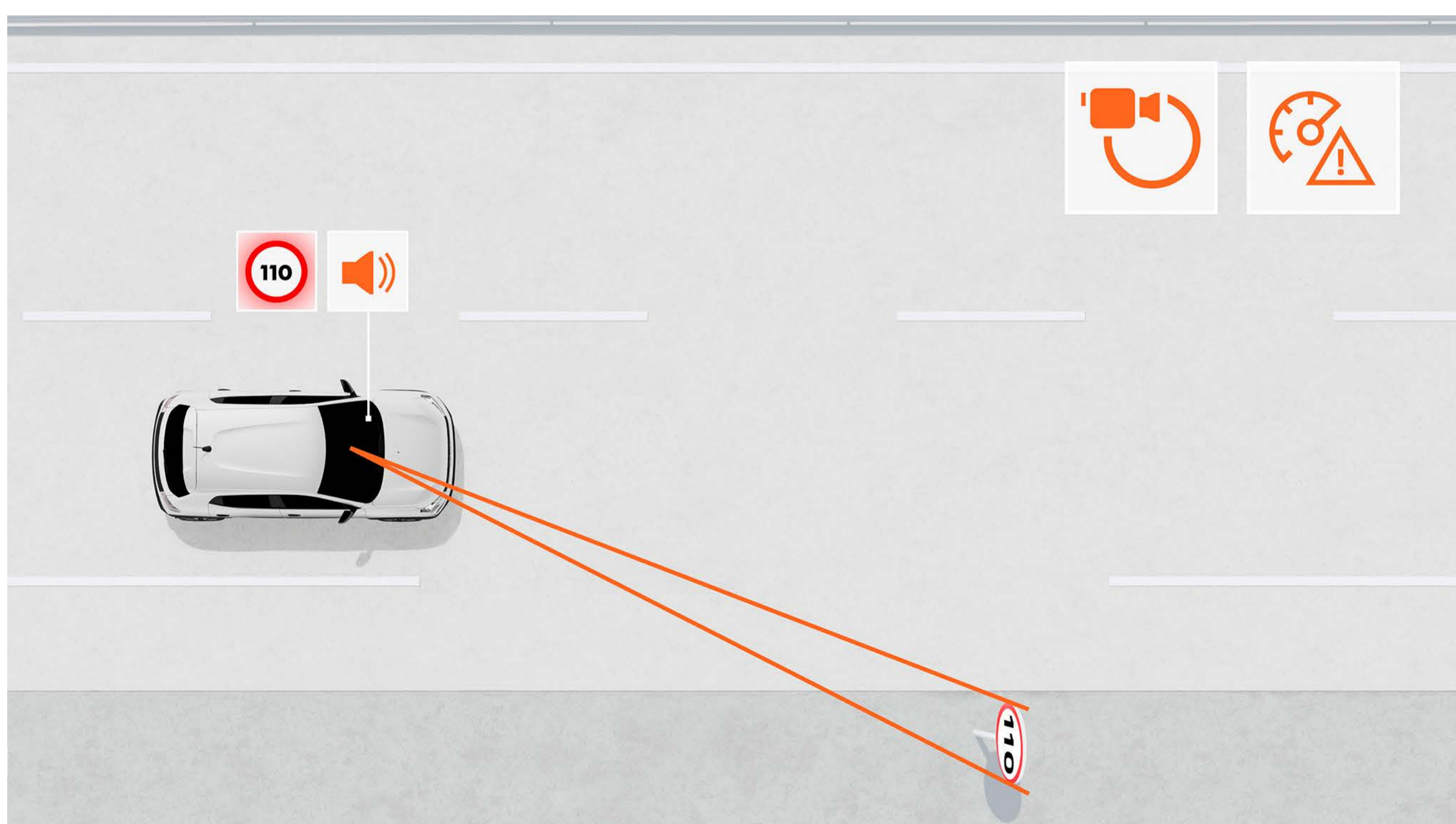

CEĻA ZĪMJU NOTEIKŠANA AR ĀTRUMA PĀRSNIEGŠANAS BRĪDINĀJUMU

Šī sistēma reāllaikā parāda atļauto braukšanas ātrumu un brīdina vadītāju par tā pārsniegšanu ar vizuāliem un audiāliem signāliem (var izslēgt).

ATKLĀJIET APRĪKOJUMU

KRĀSU PALETE

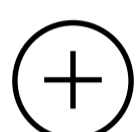

IZPILDĪJUMI



PIEDERUMI



DZINĒJI

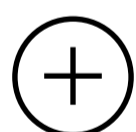

STANDARTA UN PAPILDU APRĪKOJUMS

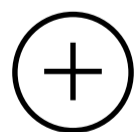

IZMĒRI

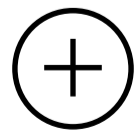

06. KRĀSU PALETE

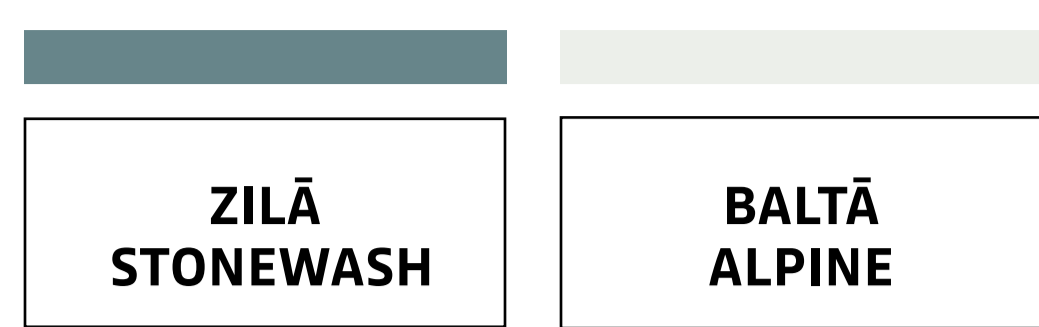

SARKANĀ BRICK⁽¹⁾



BRŪNĀ SAFARI⁽¹⁾



PEĻĒKĀ DIAMOND⁽²⁾



HAKI⁽¹⁾



ZILĀ STONEWASH⁽¹⁾



BALTĀ ALPINE⁽¹⁾

⁽¹⁾ Standarta krāsa.
⁽²⁾ Metāliskā krāsa.
Attēli nav līgumiski saistoši.

06. APRĪKOJUMS UN PIEDERUMI

EXPRESSION



PAMATAPRĪKOJUMS EXPRESSION

EKSTERJERA DIZAINS

- Priekšējā un aizmugurējā bampera dekoratīvās uzlikas Grey Megalithe krāsā
- Sānu aizsargi
- Ārējie durvju rokturi virsbūves krāsā
- 15 collu diski ar Resia uzlikām

INTERJERA DIZAINS

- Divu toņu auduma polsterējums Twilight (gaišpelēks + grafīts) ar reljefu Dacia logotipu
- Iekšējo durvju rokturi Acier Grey krāsā

KOMFORTS

- Manuāli regulējama gaisa kondicionēšana

PAPILDAPRĪKOJUMS

- Techno pakotne: Media Nav Live ar 10,1" skārienekrānu, tiešsaistes navigācija ar reāllaika satiksmes informāciju
- Atpakaļskata kamera, 2 USB ligzdas, viedtālrunu bezvadu spoguļfunkcija
- 30 kW līdzstrāvas ātrās uzlādes sistēma (CCS ligzda)

EXTREME



PAMATAPRĪKOJUMS EXTREME = EXPRESSION +

EKSTERJERA DIZAINS

- Copper Brown pakotne: durvju spoguļu korpusi, 15 collu disku uzlikas Danube un aizmugurējā Dacia emblēma
- Sānu uzlīmes ar uzrakstu Spring
- Dekoratīvās uzlīmes uz priekšējā un aizmugurējā bampera

INTERJERA DIZAINS

- Auduma polsterējums Fusion apvienojumā ar MicroCloud materiālu, reljefs Dacia logotips
- Gumijas priekšējie grīdas paklājiņi un durvju sliekšņu uzlikas ar topogrāfiskiem motīviem
- Centrālo un sānu ventilācijas atveru dekors vara krāsā

KOMFORTS

- Divvirzienu V2L uzlāde ar strāvas padevi ārējām ierīcēm
- Atpakaļskata kamera
- Elektriski regulējami sānu spoguļi
- Elektriski aizmugurējie logi

MULTIVIDE UN AUDIO SISTĒMA

- Media Nav Live multivides sistēma ar 10,1 collas skārienekrānu, tiešsaistes navigāciju, reāllaika satiksmes informāciju un viedtālrunu bezvadu spoguļfunkciju
- 2 izgaismotas USB ligzdas

SAVIENOTIE PAKALPOJUMI

- borta un attālinātā uzlādes programmēšana ar MY Dacia lietotni, kas papildus ļauj:
 - noteikt automobiļa atrašanās vietu
 - pārbaudīt uzlādes statusu
 - plānot uzlādi
 - attālināti ieslēgt gaisa kondicionētāju vai apsildi (iepriekš iestatīta automobilī)

PAPILDAPRĪKOJUMS

- 30 kW līdzstrāvas ātrās uzlādes sistēma (CCS ligzda)
- priekšējie parkošanās sensori

KONFIGURĒT UN PASŪTĪT

IZVĒLNE 

06. PAPILDAPRĪKOJUMS



JUMTA RELIŅI AR DEKORATĪVĀM UZLIKĀM

Piešķiriet savam automobilim bezceļnieka stilu, uzstādot jumta reliņus ar īpašu dekoru.



GLABĀŠANAS NODALĪJUMS PRIEKŠĒJĀ PANELĪ

Radiet brīvības atmosfēru un piešķiriet papildu praktiskumu savam Dacia Spring, izvēloties 3 litru glabāšanas nodalījumu no mūsu piederumu klāsta. Tāpat kā salona dekoratīvie elementi, nodalījums ir baltā krāsā, turklāt tas ir lieliski integrēts priekšējā panelī.



PRIEKŠĒJAIS BAGĀŽAS NODALĪJUMS

Izvēlieties papildu bagāžas nodalījumu ar 35 litru tilpumu, lai maksimāli efektīvi izmantotu brīvo telpu zem priekšējā pārsega. Tā ir ideāla vieta uzlādes kabeļu glabāšanai – izvietoti šeit, tie neaizņems vietu bagāžas nodalījumā.



ROKU BALSTS

Padariet savus braucienus vēl komfortablākus un vienlaikus iegūstiet papildu glabāšanas nodalījumu, kurā varēsiet ērti novietot nelielus personīgos priekšmetus.



DUBULTĀ BAGĀŽAS NODALĪJUMA GRĪDA

Grīdas panelim, kura forma ir perfekti pielāgota bagāžniekam, ir trīs nodalījumi, kuros var glabāt uzlādes kabeļus un citus priekšmetus, piemēram, aptieciņu.



3D GLĀŽU TURĒTĀJS

Padariet savu Dacia Spring centrālo konsoli vēl ērtāku ar mūsu unikālo 3D drukas glāžu turētāju.

06. DZINĒJS

Electric 65

DZINĒJS	
Elektromotora tehnoloģija	Sinhronais motors ar pastāvīgajiem magnētiem
Maksimālā jauda kW EEK pie motora ātruma (apgr./min)	48 pie 4057–6000
Maksimālais griezes moments Nm EEK (m/kg) pie dzinēja ātruma (apgr./min)	113 pie 500–4057
PĀRNESUMKĀRBA	
Pārnesumkārbas tips	Viena pārnesuma reduktors
AKUMULATORI	
Izmantojamā ietilpība (kWh)	26,8
Tehnoloģija	Litija jonu
VEIKTSPĒJA	
Maksimālais ātrums (km/h)	125
0–100 km/h	13,7
0–50 km/h	3,86
SERTIFICĒTĀ WLTP* SNIEDZAMĪBA	
Sertificētā sniedzamība WLTP pilsētas ciklā (kWh/km)	305
Sertificētā sniedzamība WLTP kombinētajā ciklā (kWh/km)	225
SERTIFICĒTAIS WLTP* ELEKTROENERĢIJAS PATĒRIŅŠ	
Sertificētais patēriņš kombinētā ciklā (km)	135
Sertificētais patēriņš pilsētas ciklā (km)	115
UZLĀDES LAIKS	
Borta lādētājs	Vienfāzes 2–7 kW
2,3 kW kontaktligzda (vienfāzes, 10 A) (20–100%)	10 h 50 min.
Pastiprinātā kontaktligzda (16 A kabelis pieejams kā papildaprīkojums) / privātā uzlādes stacija 3,7 kW (vienfāzes, 16 A) (20–100%)	6 h 50 min.
Privātā uzlādes stacija 7,4 kW (vienfāzes, 32 A) (20–100%)	4 h
Līdzstrāvas ātrās uzlādes terminālis 125 A (20–80 %)	45 min**
ENERĢIJAS TAUPĪŠANAS FUNKCIJAS	
ECO režīms	Jā
ŠASIJA - STŪRES SISTĒMA UN BALSTIEKĀRTA	
Priekšējā balstiekārta	Pseido Makfersona sistēma
Aizmugurējā balstiekārta	H tipa vērpes sija ar spirālveida atsperēm
Stūres iekārtas tips	Ar pastiprinātāju
Apgrīšanās aplis, no apmales līdz apmalei (m)	9,63
Stūresrata apgrīzieni (no atdures līdz atdurei)	3,36
BREMŽU SISTĒMA	
Priekšā: ventilējami diski Ø (mm)	238
Aizmugurē: trumuļi Ø (mm)	170
Bremžu pastiprinātājs (collas)	8
RITEŅI UN RIEPAS	
Riepu izmēri	165/65 R15
Riteņi	15 collu diski
SVARS (KG)	
Maksimālā pašmasa	984
Pašmasa – priekšējā ass/aizmugurējās ass	539/455
Kravnesība	331/381
Pilna masa	1315

* WLTP (vispasaules harmonizētais standarts vieglo automobiļu degvielas/enerģijas patēriņa un izmešu noteikšanai): šis jaunais protokols nodrošina rezultātus, kas ir daudz tuvāki reālajai ikdienas ekspluatācijai salīdzinājumā ar iepriekš izmantoto NEDC protokolu. Sniedzamība un degvielas/enerģijas patēriņš tiek apstiprināti saskaņā ar reglamentētu standarta metodi. Tā ir vienāda visiem ražotājiem un ļauj salīdzināt automobiļus.

** papildaprīkojums.

KONFIGURĒT UN PASŪTĪT

IZVĒLNE 

06. APRĪKOJUMS UN PIEDERUMI

	EXPRESSION	EXTREME
EKSTERJERA DIZAINS		
Automātiskie LED dienas gaitas lukturi	•	•
Aizmugurējie lukturi ar Dacia Y formas gaismas signatūru	•	•
Ārējie durvju rokturi	Virsbūves krāsā	Virsbūves krāsā
Durvju spoguļi	Melni	Vara krāsā
15 collu tērauda diski	Resia	Danube
Sānu uzlīmes uz durvīm	•	•
Sānu uzlīmes ar uzrakstu Spring	-	•
Dacia uzraksts uz bagāžnieka pārsega	Balts	Vara krāsā
INTERJERA DIZAINS		
Sānu ventilācijas atveru ietvari	Tēraudpelēki	Vara krāsā
Durvju rokturi	Tēraudpelēki	Tēraudpelēki
Sēdekļu pārvalki	Divu toņu auduma polsterējums "Twilight" ar reljefu Dacia logotipu	Auduma polsterējums "Fusion" apvienojumā ar MicroCloud materiālu, reljefs Dacia logotips, brūnas šuves
Gaisa kondicionētāja vadības pogu ietvari	Tēraudpelēki	Tēraudpelēki
AKTĪVĀ UN PASĪVĀ DROŠĪBA		
Ceļa zīmju atpazīšana ar ātruma brīdinājumu	•	•
Ārkārtas izsaukums (E-call)	•	•
Bremžu pretbloķēšanas sistēma (ABS) + avārijas bremzēšanas palīgsistēma (AFU) ar avārijas apstāšanās signālu	•	•
Automātiskā avārijas bremzēšana ar gājēju/velosipēdistu/motociklu noteikšanu	•	•
Joslas maiņas brīdinājums	•	•
Joslas ieturēšanas palīgsistēma	•	•
Vadītāja noguruma brīdinājums	•	•
My Safety poga vieglai palīgsistēmu pārvaldībai ⁽¹⁾	•	•
Priekšējais/aizmugurējais Rescue Code® QR kods	•	•
Elektroniskā stabilitātes kontrole (ESC) ar palīgsistēmu braukšanai kalnā (HSA)	•	•
Vadītāja priekšējais drošības spilvens	•	•
Pasažiera priekšējais drošības spilvens (atslēdzams)	•	•
Plecu un aizkarveida sānu drošības spilveni	•	•
Priekšējās un aizmugurējās drošības jostas ar pirotehnisko spriegotāju	•	•
Riepu spiediena noteikšanas sistēma	•	•
Riepu piepumpēšanas komplekts	•	•
ISOFIX bērnu sēdekliņu stiprinājumi aizmugurējos sēdekļos	•	•
Manuālā stāvbremze	•	•
BRAUKŠANAS UN VADĪBAS RĪKI		
Stūres pastiprinātājs	•	•
3 YouClip stiprinājuma punkti saderīgu piederumu nostiprināšanai ⁽¹⁾	•	•
Konfigurējams 7 collu digitālais instrumentu panelis un 13 funkciju borta dators	•	•
Vizuāls un audiāls brīdinājums par drošības jostām priekšā un aizmugurē	•	•
Eco režīms	•	•
Kruīza kontrole un ātruma ierobežotājs	•	•
Aizmugurējie parkošanās sensori	•	•
Priekšējie parkošanās sensori	-	○
Atpakaļskata kamera	○ (daļa no pakotnes)	•

• pieejams kā standarta aprīkojums; α pieejams kā papildaprīkojums; - : nav pieejams.

⁽¹⁾ Konfigurējamajām braukšanas palīgsistēmām.

REDZAMĪBA

Aizmugurējā loga apsilde	•	•
--------------------------	---	---

Elektriski durvju spoguļi	-	•
---------------------------	---	---

KOMFORTS

Manuāli regulējama apsildes un gaisa kondicionēšanas sistēma	•	•
--	---	---

Speciāls rekuperatīvās bremzēšanas režīms (B režīms un transmisijas pārslēgs e-shifter)	•	•
---	---	---

Centrālā atslēga ar tālvadības funkciju	•	•
---	---	---

Elektriski priekšējie logi	•	•
----------------------------	---	---

Elektriski aizmugurējie logi	-	•
------------------------------	---	---

Augstumā regulējams stūresrats	•	•
--------------------------------	---	---

Priekšējā lasīšanas gaisma	•	•
----------------------------	---	---

12 V rozete priekšā	•	•
---------------------	---	---

1/1 attiecībā nolokāms aizmugurējais sēdeklis	•	•
---	---	---

MULTIVIDE UN AUDIO SISTĒMA

New Media Control: DAB digitālais radio, 1 USB-C ligzda, 2 skaļruņi, Bluetooth® savienojums ar vadības bloku pie stūres, jauna Dacia Media Control viedtālruņa lietotne	•	-
---	---	---

New Media Nav Live: multivides sistēma ar 10,1 collas skārienekrānu, savienotā navigācija ar automātisku karšu atjaunināšanu, reāllaika satiksmes informāciju un bīstamo zonu info 8 gadu periodā*, DAB digitālais radio, viedtālruņa spoguļfunkcija ar USB kabeli vai Wi-Fi, 2 USB-C ligzdas, Bluetooth® savienojums, vadības bloks pie stūres, 2 skaļruņi, Dacia lietotņu veikals un attālināto pakalpojumu pakotne	○ (sk. Savienotos pakalpojumus)	•
---	---------------------------------	---

UZLĀDE

Uzlādes kabelis ar type 2 spraudni privātajai un publiskajām uzlādes stacijām	○	
---	---	--

FlexiCharger kabelis uzlādei no elektrotīkla rozetes	•	
--	---	--

Kombinētā līdzstrāvas ligzda (30 kW) ātrajai uzlādei	○	○
--	---	---

SAVIENOTIE PAKALPOJUMI

Savienoto pakalpojumu pakotne (ar vadību My Dacia lietotnē) iekļauta 8 gadu lietošanas periodam: - Atrast manu automobili (attālināta atrašanās vietas noteikšana kartē) - Mana borta datora dati (nobraukums, atlikusī sniedzamība, uzlādes stāvoklis u.c.) - Uzlādes plānošana - Attālinātas darbības: temperatūras iestatīšana, uzlāde u.c.	○ (sk. Savienotos pakalpojumus)	•
--	---------------------------------	---

FOTA (Firmware Over The Air): atjauninājumu uzstādīšana tieši automobilī bez servisa apmeklēšanas (līdz 5 gadiem).	○ (sk. Savienotos pakalpojumus)	•
--	---------------------------------	---

PAKOTNES

Techno pakotne: Media Nav Live + atpakaļskata kamera + savienotie pakalpojumi	○	•
---	---	---

Android Auto™ ir Google LLC reģistrēta preču zīme.

Apple CarPlay™ ir Apple Inc. reģistrēta preču zīme.

⁽¹⁾ Pielāgojamām braukšanas palīgsistēmām.

KONFIGURĒT UN PASŪTĪT

IZVĒLNE 

06. IZMĒRI

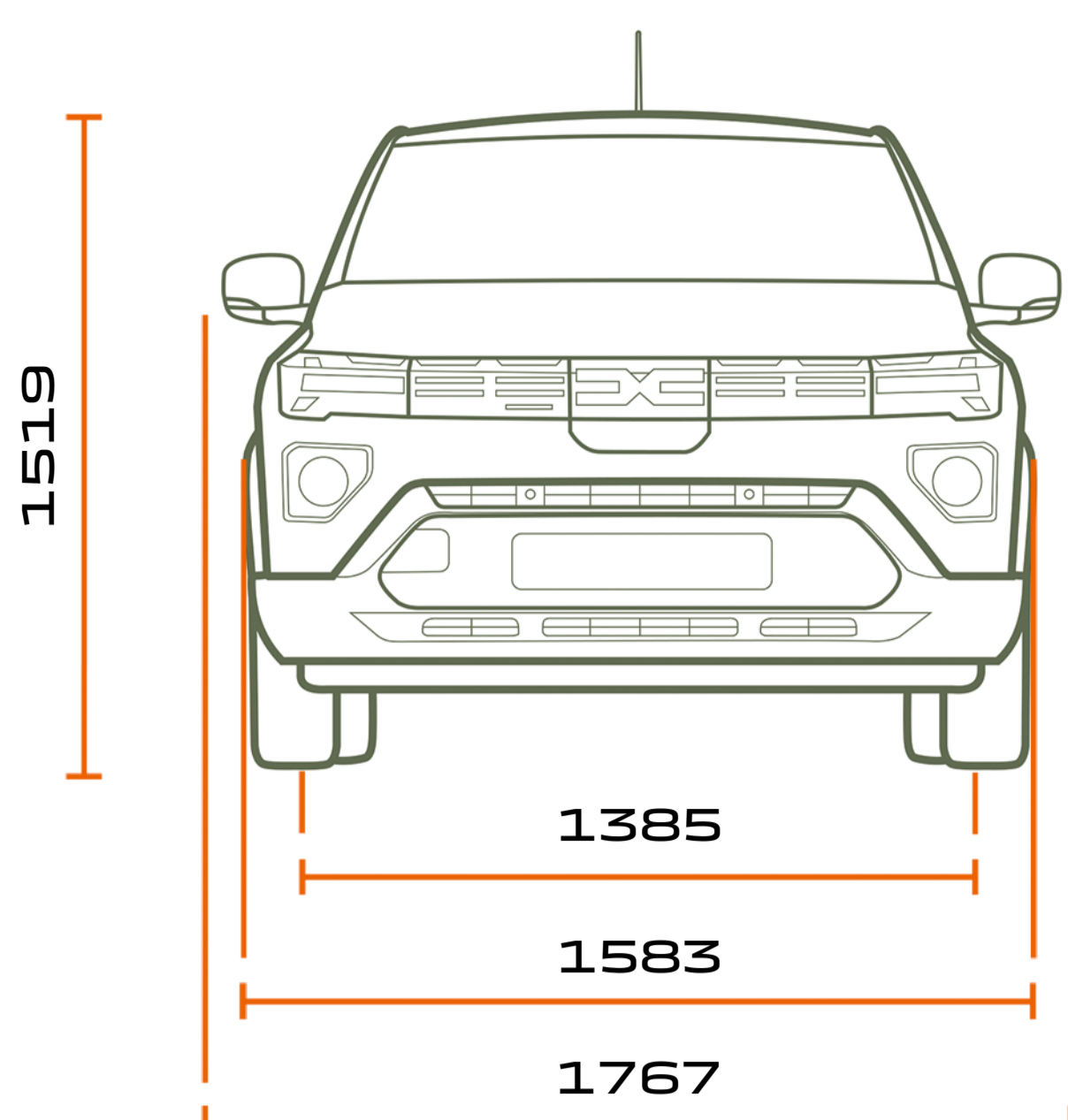

SKATS NO PRIEKŠPUSES

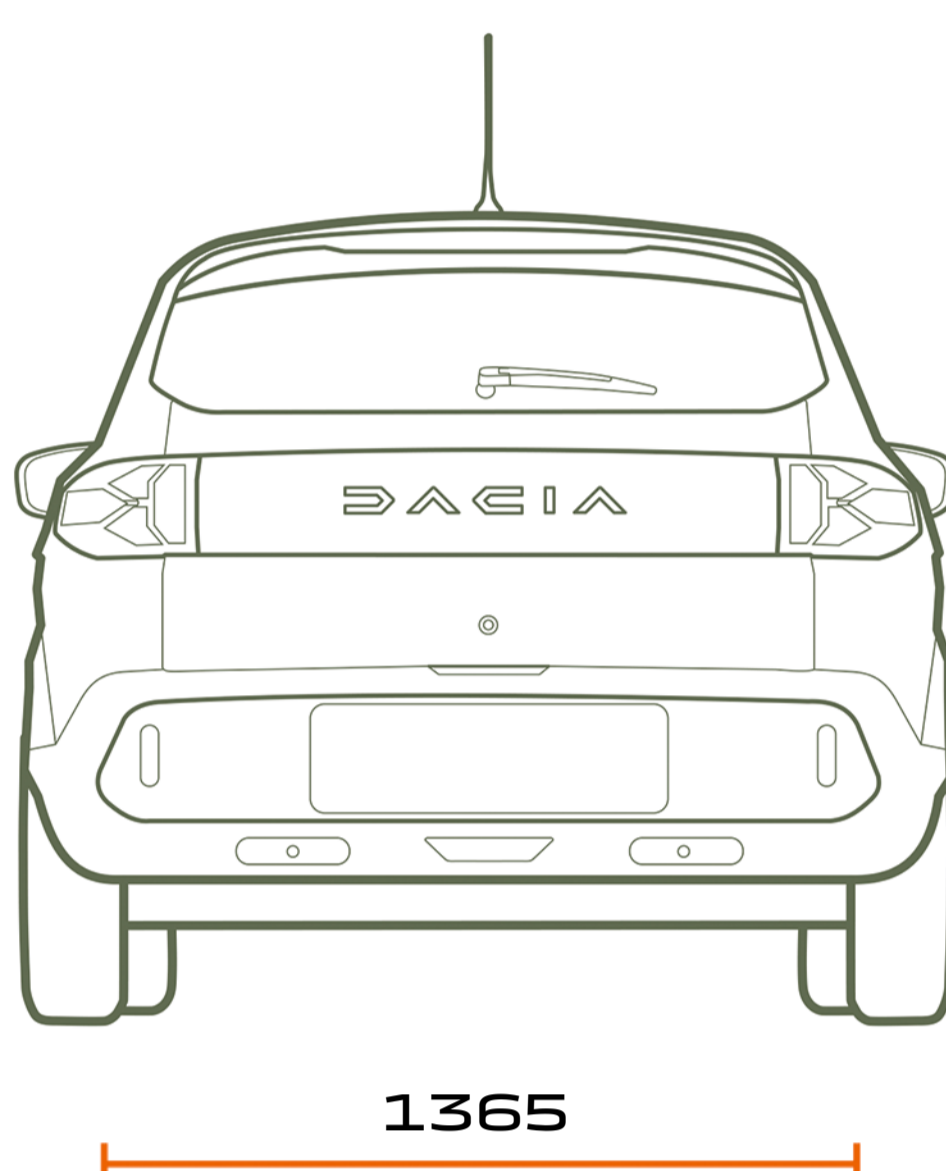

SKATS NO AIZMUGURES

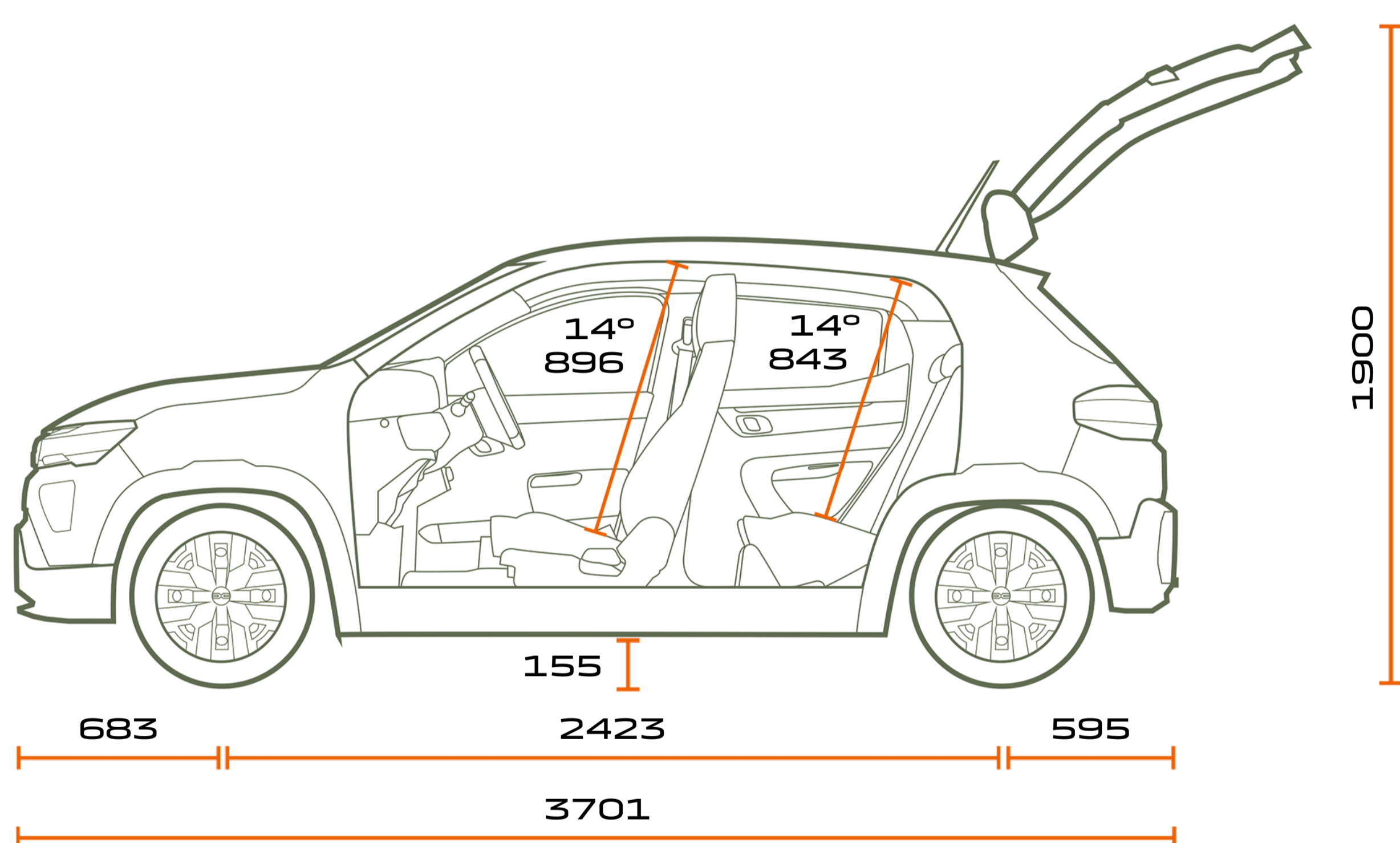

SKATS NO SĀNIEM

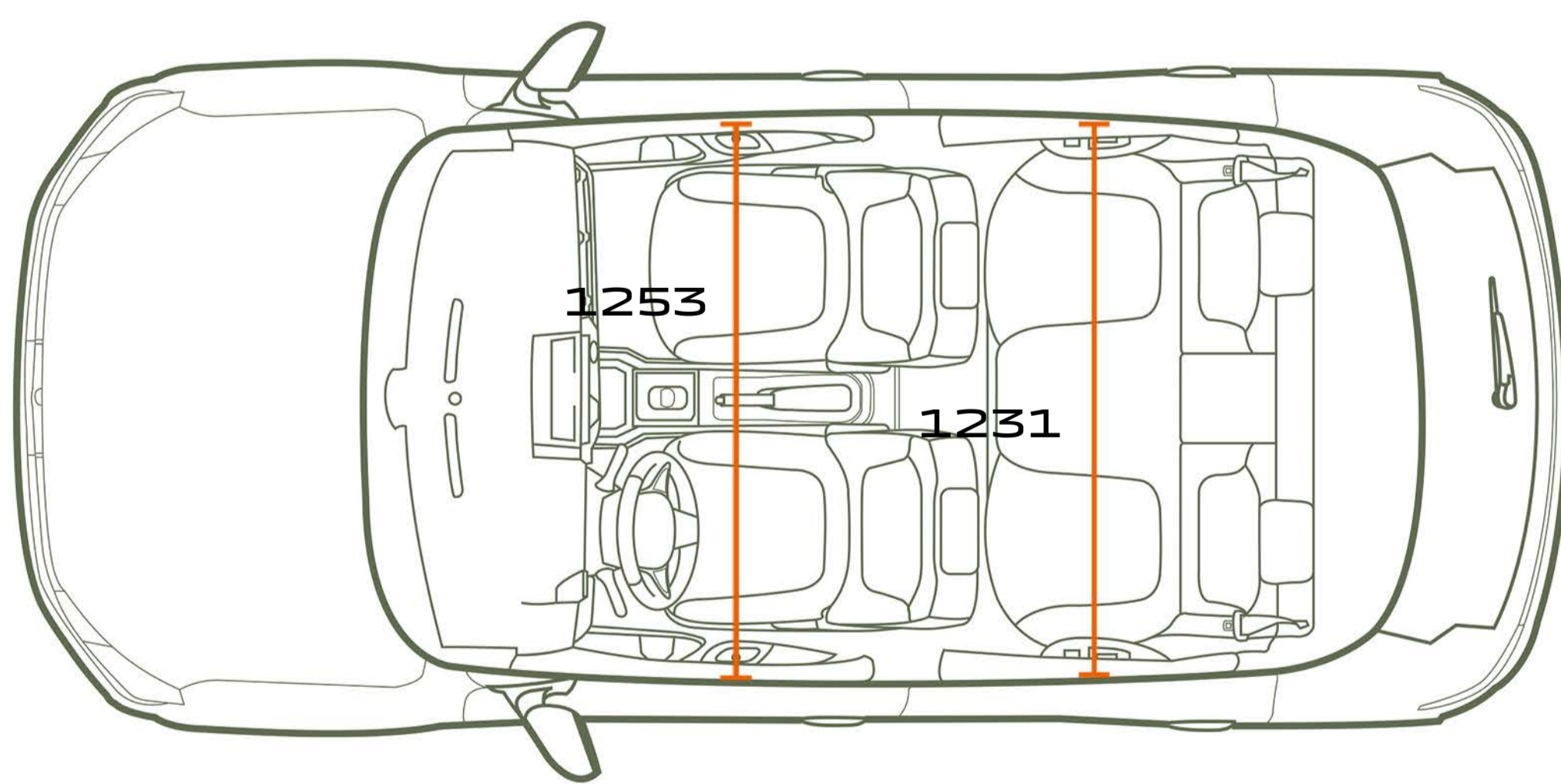

SKATS NO AUGŠAS

BAGĀŽAS NODALĪJUMA TILPUMS (dm³ - VDA STANDARTS/LITRI)

Minimālais bagāžas nodalījuma tilpums (ISO 3832 standarts)

288/308

Maksimālais tilpums aiz 1. rindas sēdekļiem, ja 2. rindas sēdekļi ir nolocīti (ISO 3832 standarts)

975/1004

Izmēri, mm

KONFIGURĒT UN PASŪTĪT

IZVĒLNE ^

DACIA



Tika veikti visi piesardzības pasākumi, lai nodrošinātu, ka šīs brošūras saturs ir precīzs un aktuāls tās publicēšanas brīdī. Šis dokuments ir izveidots, izmantojot pirmsizlaides modeļus un prototipus. Saskaņā ar nepārtrauktas produktu uzlabošanas politiku Dacia patur tiesības jebkurā laikā mainīt aprakstītās un piedāvātās specifikācijas, transportlīdzekļus un piederumus. Par visām šādām izmaiņām Dacia dīļeriem tiek paziņots pēc iespējas drīzāk. Atkarībā no pārdošanas valsts versijas var atšķirties un var nebūt pieejams noteikts aprīkojums (standarta, papildu vai piederumi). Lai iegūtu jaunāko informāciju, lūdzu, konsultēties ar Dacia zīmola pārstāvi. Ar mediju saistītu iemeslu dēļ šajā dokumentā norādītās krāsas var nedaudz atšķirties no faktiskā krāsojuma vai salona apdares krāsām. Visas tiesības aizsargātas. Šīs brošūras vai tās daļas reproducēšana jebkurā formātā un ar jebkādiem līdzekļiem ir aizliegta bez iepriekšējas rakstiskas Dacia atļaujas.

DACIA iesaka  Castrol

PUBLICIS: BAM (BEN & MARTIN), © RENAULT MARKETING 3D-COMMERCE 10 2024

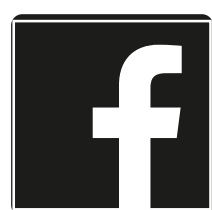

**KONFIGURĒT
UN PASŪTĪT**

**IZMĒGINĀJUMS
BRAUKŠANA**

**ĀTRAST
PĀRDEVĒJS**

IZVĒLNE 