

DACIA

# DACIA JOGGER

VERSION HYBRID 140



LIELĀKS,  
LABĀKS,  
JOGGER



# JAUNA ĢIMENES AUTO FORMULA

Universāla garums, kompaktvena ietilpība un SUV robustais stils. Jaunais Jogger apvieno labāko, ko sniedz dažādas kategorijas, un piedāvā to ģimenes automobilī ar 5 līdz 7 sēdvietām. Daudzpusīgs, gatavs piedzīvojumiem un pieejams, jaunais Jogger pilnībā iemieso Dacia garu.



# RADĪTS AIZBĒGŠANAI NO IKDIENAS

Paaugstināts klīrenss, marķētas riteņu arkas, modulāri jumta stieņi, Dacia Jogger ir izturīgs dizains, kas pielāgojas visiem ceļiem un ir paredzēts ģimenes dzīvei.

Izdzīvojiet piedzīvojumu pilnībā ar tā Extreme aprīkojuma līmeni ar vēl pārlicinošāku garu: vara brūniem spoguļiem, vieglmetāla diskām un Shiny Black haizivs antenu. Unikāls stils, ko iezīmē atšķirīgi elementi ar topogrāfiskiem rakstiem, lai to labāk atpazītu.



Laikam labi atbilstošs "Y" gaismas signāls iezīmē tā piederību jaunajai Dacia paaudzei. Tā LED tuvās gaismas apgaismo intensīvāk naktī. Aizmugurē vertikālais lukturu novietojums piedāvā plašu bagāžas nodalījuma durvju atvērumu, kas optimizē piekļuvi bagāžniekam.



**16" vieglmetāla diskām un topogrāfiskā raksta uzlīme**



**Vara brūni sānu spoguļu vāciņi**



**Vara brūns Dacia logotips uz aizmugurējām durvīm**



## DAUDZ VAIRĀK NEKĀ FUNKCIONĀLS

Dacia Jogger interjera dizains ir tikpat funkcionāls, cik patīkams. Tā platais panelis un izsmalcinātā tekstila sloksne\* akcentē telpas iespaidu.

Apakšējā zona nodrošina ērtu piekļuvi klimata kontrolei un braukšanas palīgierīcēm. Aizmugurē izbaudiet iespaidīgo modularitāti.

Lai iegūtu 100% elegantu un dinamisku stilu, ļaujiet sevi piesaistīt jaunajam Extreme aprīkojuma līmenim: galvas balsti un mazgājams TEP MicroCloud jauktais polsterējums ar vara brūnām šuvēm un reljefu Dacia emblēmu, vara brūnas priekšējo durvju sloksnes, atpakaļgaitas kamera, regulējams gaisa kondicionieris, bezatslēgas piekļuves karte, gumijas paklājiņi un ārdurvju sliekšņi ar topogrāfiskiem rakstiem.

Pateicoties Extended Grip funkcijai, jums jebkuri ceļa apstākļi pārvarāmi, jo tā nodrošina labāku saķeri uz sarežģītas ceļa virsmas (svaigs sniegs, smiltis, dubļi utt.).

\* Atkarībā no versijas.



**Extended Grip poga**

# IZBAUDIET BRAUKŠANU HIBRĪDA VERSIJĀ

Dacia atkal atbilst laikam un vienkāršo jūsu ikdienu ar Jogger HYBRID 140. Ar savu automātisko pārnesumkārbu un elektrisko braukšanu līdz pat 80% pilsētā tas nodrošina mierīgu un ekonomisku braukšanu, samazinot degvielas patēriņu patēriņš līdz 40%.



Atmosfēra un tehnoloģijas padara jūsu braucienu patīkamu: automātiskā pārnesumkārbā vieglai un vienmērīgai braukšanai, jauns 7 collu digitālo instrumentu ekrāns, augsta centrālā konsole ar elkoņu balstu un elektriskā stāvbremze. Izmantojot Jogger HYBRID 140, iegūstiet novatorisku aprīkojumu un optimizētu komfortu.



**Automātiskā pārnesumkārbā**

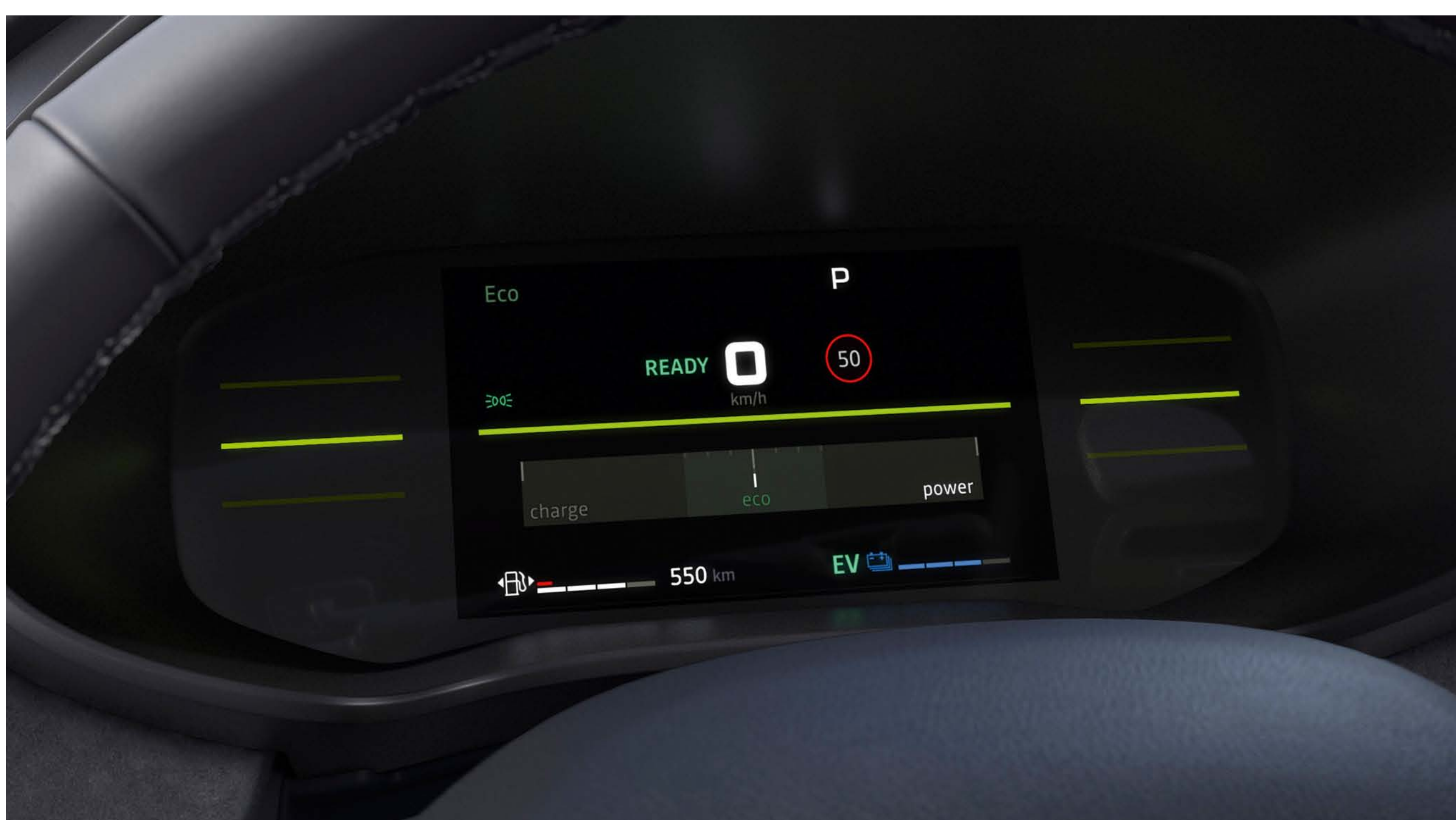

**7" krāsu digitālais ekrāns ar braukšanas režīma informāciju**



# HIBRĪDĀ ATKLĀJIET VAIRĀK BRĪVĪBU

Aizmirstiet par savienojumiem, bet baudiet elektriskās priekšrocības, pateicoties hibrīdam, kas uzlādējas braukšanas laikā. Dacia tehnoloģija Jogger HYBRID 140 apvieno iekšdedzes dzinēja dinamismu ar elektromotora dinamiku. Brauciet pilsētās elektriskajā režīmā līdz 80% laika un ietaupiet līdz 40% degvielas\*.

Papildus samazinātajām CO2 emisijām jūs iegūsit arī zemākas lietošanas un uzturēšanas izmaksas. Automātiskā pārnesumkārbā piedāvā inteligentu abu dzinēju vadību, nodrošinot jaudīgu, vienmērīgu un klusāku braukšanu. Dacia hibrīds ir vienkāršs.

\* Atkarībā no braukšanas apstākļiem.

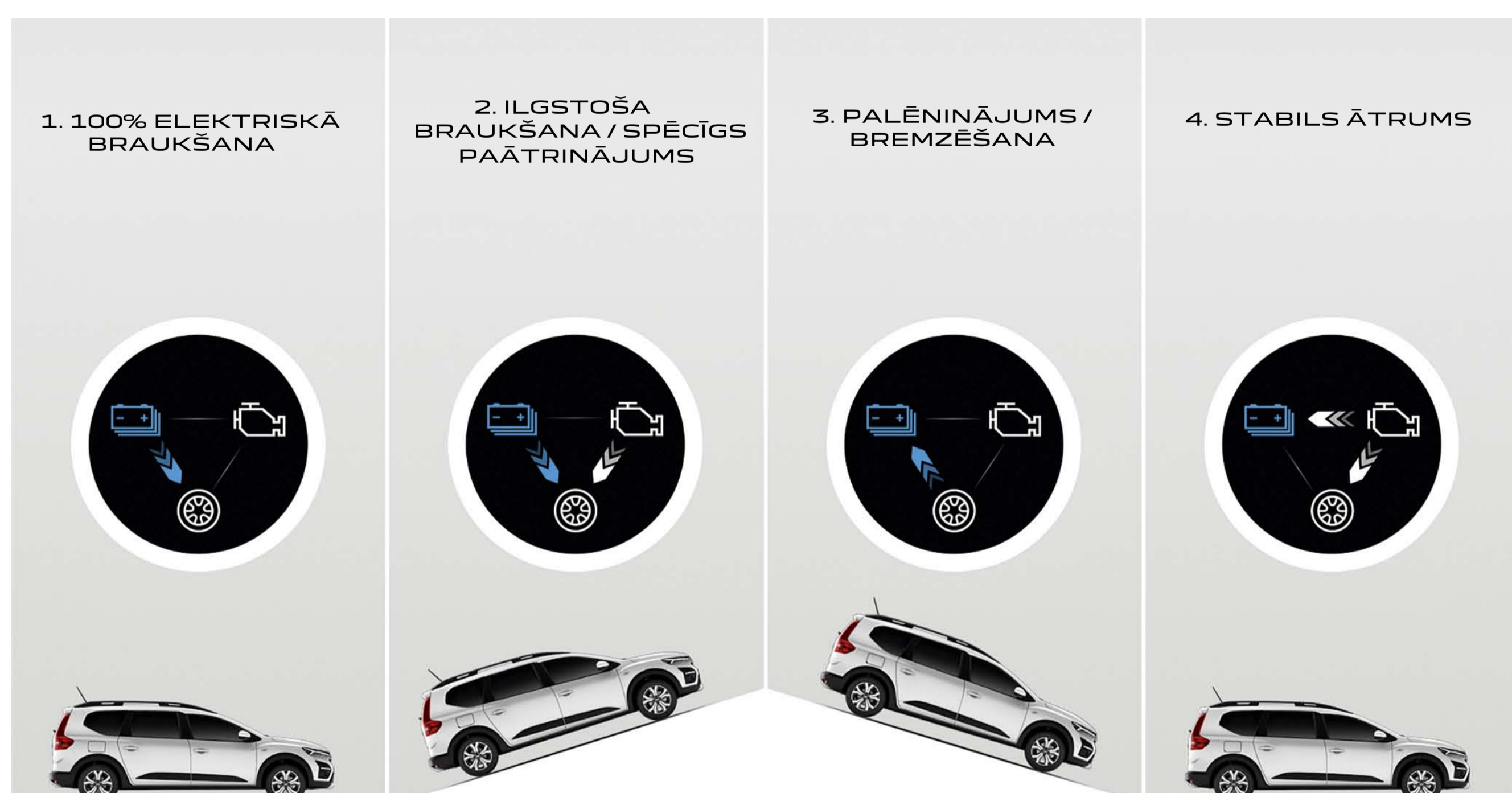

1. 100% elektriskā piedziņa: tikai elektromotors dzen riteņus.
2. Ilgstoša braukšana / spēcīgs paātrinājums: siltuma un elektromotori darbojas vienlaicīgi.
3. Palēninājums/bremzēšana: elektromotors uzlādē akumulatoru.
4. Stabils ātrums: iekšdedzes dzinējs darbojas ar savu optimālo ātrumu, lai nodrošinātu automobiļa kustību un vadību, reizē uzlādējot akumulatoru.

# VIENMĒR CEĻOT LABĀK

Vairāk vietas un daudzpusības, pateicoties unikālajiem Jogger konstruktīvajiem risinājumiem: 23 litru ietilpības noderīgas ikdienas uzglabāšanas vietas un vairākas aprīkojuma versijas, lai apmierinātu visas jūsu vajadzības. Trīs multimediju moduļi un vairāki jaunākās paaudzes braukšanas palīgīdzekļu piedāvājumi.





# KOMFORTS RĒKINĀTS UZ 7

Dacia Jogger ir ģimenes sajūta, visa ģimene, neaizmirstot nevienu. Lai to izdarītu, tas piedāvā vienāda līmeņa komfortu visām rindām. Tā veidotie sēdekļi (regulējamie priekšpusē) – nodrošina 7 pasažieriem netraucētu pārvietošanos. Atšķirību ietekmē arī pārdomātas detaļas un apdzīvojamība.



Otrajā rindā viss ir paredzēts, lai augtu kopā ar ģimeni: nolokāmi aviācijas\* tipa galdiņi ar glāžu turētājiem un īpaši praktiski Isofix stiprinājumi bērnu sēdekļiem. Ierasta piekļuve trešajai rindai, kur divos atsevišķos sēdekļos ar elkoņu balstiem bez kompromisiem var izmitināt divus pieaugušos ar dāsnu vietu ceļgaliem. Glabāšanas telpa ir sadalīta visā pasažieru nodalījumā, lai ikviens no tās varētu gūt labumu. Dacia Jogger piešķir jūsu dzīvei jaunu dimensiju.

\* Atkarībā no versijas.



**Nolokāmi aviācijas tipa galdiņi aizmugurē**



## MODULARITĀTES REKORDS

Neatkarīgi no dienas projekta, Dacia Jogger piedāvā unikālu apjomu un daudzpusību: noņemami trešās rindas aizmugurējie sēdekļi 7 sēdvietu versijā, 1/3-2/3 salokāms 3 sēdvietu sēdekļu sēdeklis otrajā rindā un vairākas iespējamās konfigurācijas. 2, 3, 4, 5, 6 vai 7 vietas atbilstoši jūsu vajadzībām. Īsts Šveices armijas nazis!

Runājot par bagāžnieku, izbaudiet tilpumu līdz 2094 litriem\* un iekraušanas augstumu, kas ļauj ievietot visu, ko paņemat līdzī. Un tā hibrīda versijā visa apdzīvojamība un modularitāte tiek saglabāta, pateicoties gudrai akumulatora uzstādīšanai zem grīdas.

Uzticieties Dacia Jogger, lai vienkāršotu savus piedzīvojumus pilsētā vai tālā ceļojumā.

\* 1819 dm<sup>3</sup> VDA standartā, 5-vietīgā versija un salokāmi soli.



**Hibrīdā telpa un modularitāte ir identiska ar citiem dzinējiem**

# BĒGŠANA LĪDZ NAKTS BEIGĀM

Pieklūstiet tuvāk dabai, izmantojot Dacia InNature Sleep komplektu. Šis komplekts sastāv no kastes 3 in-1, un tajā ir viegli uzstādāma izvelkama gulta. Mazāk nekā divās minūtēs pārveidojiet savu Dacia Jogger par guļamistabu diviem.



Pavadiet komfortablas nakts uz tā 190 x 130 cm matrača. Ir pievienotas aptumšojošas žalūzijas, lai garantētu privātumu, kā arī tumsu. Gulta nesalocīta vai nesalocīta, jums ir 220 litru uzglabāšanas kaste. Noņemams plaukts aizmugurē arī ļauj ērti rīkot pikniku. Nepieciešama plašāka bāzes nometne? Ārējā telts ierīce tiek savienota ar Jogger, kad tiek atvērts bagāžnieka vāks. Atklājiet bēgšanu zem jauniem apvāršņiem. Sleep komplekts ir pieejams visām Jogger versijām.



**Necaurspīdīgas aptumšojošas žalūzijas**



**Āra telts, ko var savienot ar Jogger**



## IZVĒLĒTIES SAVAS MULTIMĒDIJU PREFERENCES

Dacia Jogger ietver trīs pilnīgus multivides piedāvājumus, jūs varat izvēlēties savu aprīkojuma līmeni: gudrā jaunā Media Control, kas tiek vadīta no viedtālruņa un integrēta informācijas paneļa dizainā, ļauj kontrolēt radio, mūziku, Bluetooth savienojumu<sup>®</sup>, USB, telefonija. Multivides displejs savam 8 collu skārienekrānam pievieno balss atpazīšanu. Media Nav papildina savu funkcionalitāti ar integrētu navigāciju.

Media Display un Media Nav ir saderīgi ar Android Auto™ un Apple CarPlay™ viedtālruņu replikāciju. Pēdējais ir pieejams ar vadu multivides displejā un Wi-Fi programmā Media Nav. Izbaudiet arī uzlabotu skaņu, pateicoties sešiem visā salonā izvietotajiem skaļruņiem, kas pieejami Media Nav.

Android Auto™ ir Google Inc. preču zīme.

Apple CarPlay™ ir Appel Inc. preču zīme.



**Jauna multivides vadība**



**Multivides displejs**

# BRAUC DROŠI

Uzņēmumā Dacia drošība vienmēr ir bijusi mūsu rūpju pamatā. Dacia Jogger ir veidots uz jaunākās platformas, kas izstrādāta mūsu transportlīdzekļiem, un tai ir pastiprināta virsbūves struktūra un jaunās paaudzes braukšanas palīgīdzekļi. Izmantojot pogu Mana drošība, varat deaktivizēt dažus no šiem palīgīdzekļiem. Ar Dacia brauciet ar droši.

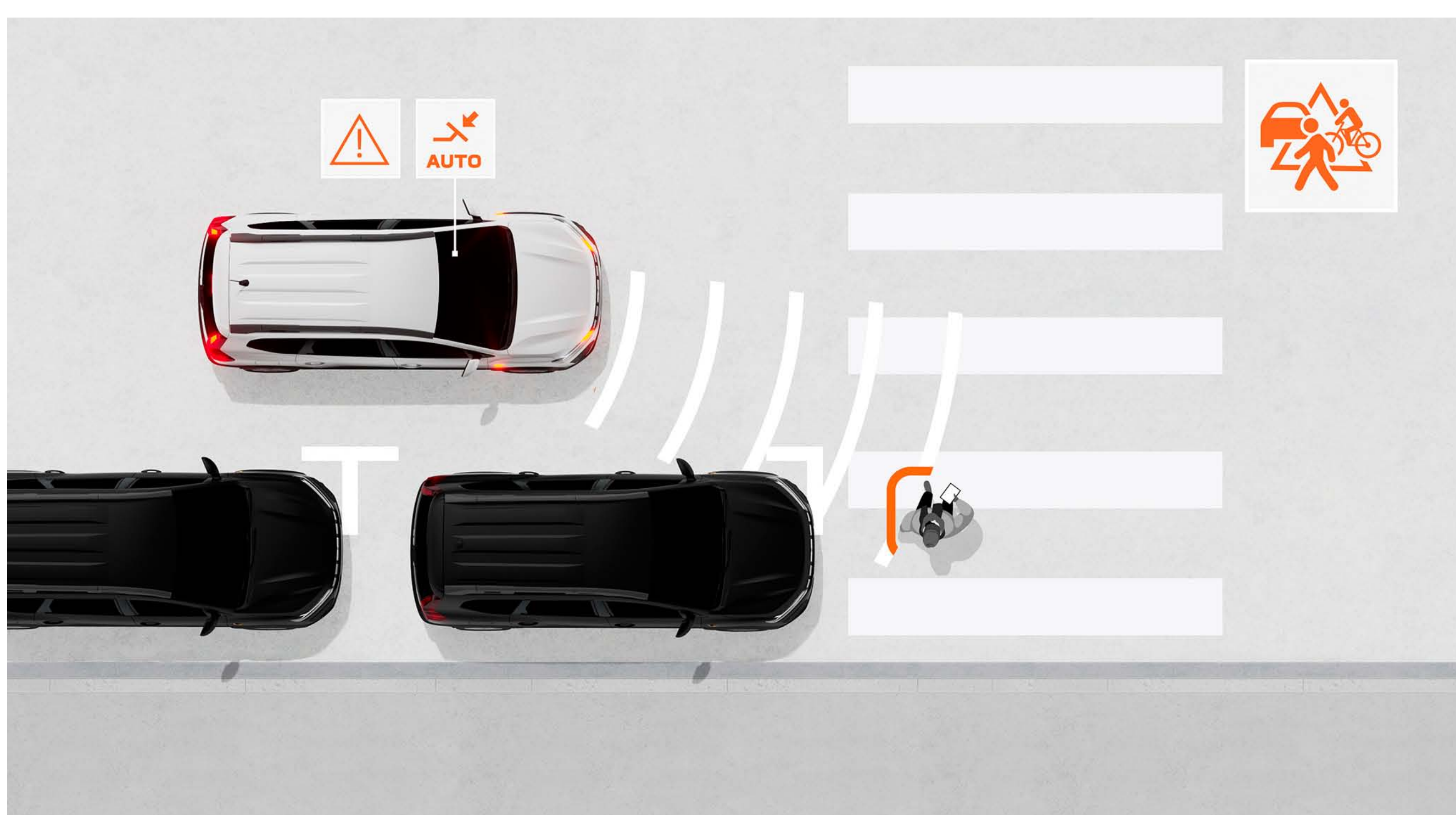

## AUTOMĀTISKĀ AVĀRIJAS BREMZĒŠANA (AEBS) AR GĀJĒJA UN RITEŅBRAUCĒJA NOTEIKŠANAS FUNKCIJU

Šī sistēma novērš frontālās sadursmes risku, kurā ir iesaistīti citi transportlīdzekļi, gājēji vai velosipēdisti taisnā līnijā vai krustojumos. Tas brīdina vadītāju un vajadzības gadījumā var automātiski nobremzēt transportlīdzekli.

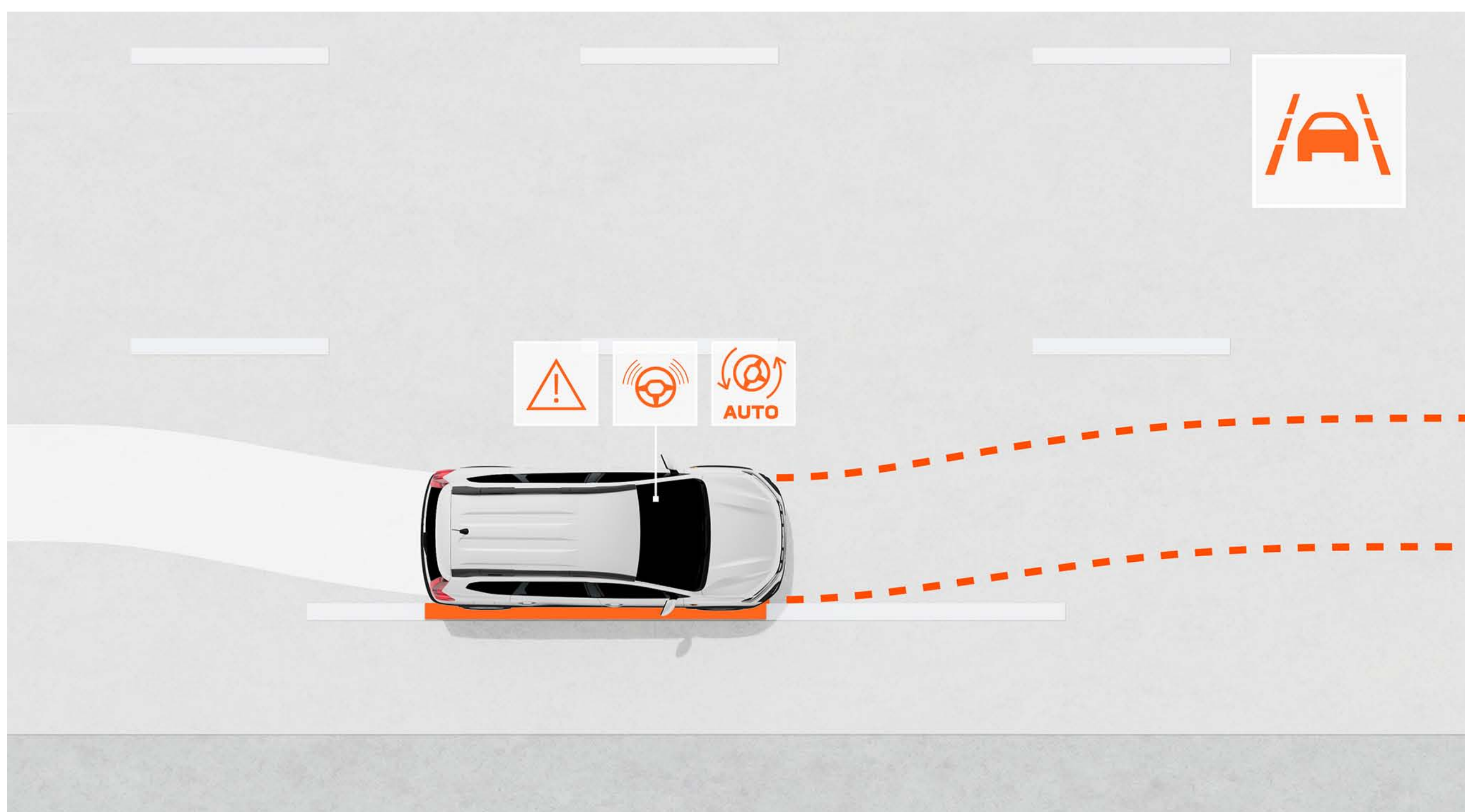

## PALĪDZĪBA JOSLAS TURĒŠANĀ

Šī deaktivizējamā palīdzība uzrauga transportlīdzekļa trajektoriju savā joslā un vajadzības gadījumā korigē to, automātiski iedarbinot stūri.

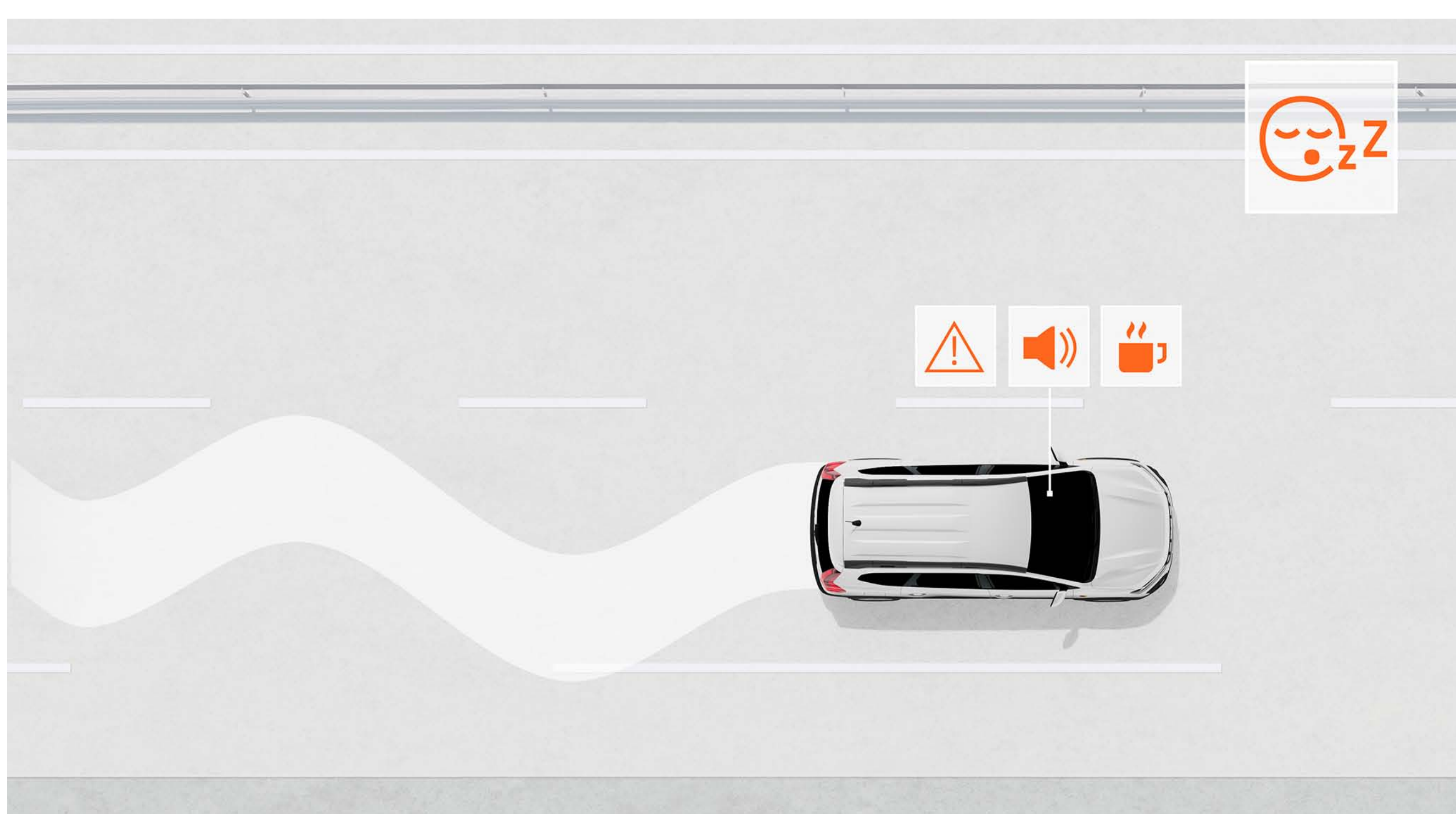

## VADĪTĀJA UZMANĪBAS UZRAUDZĪBAS SISTĒMA

Šis palīgīdzeklis brīdina vadītāju, ja tiek konstatēts nogurums, analizējot vairākus parametrus, tostarp stūres rata kustības, lai mudinātu viņu ieturēt pārtraukumu.

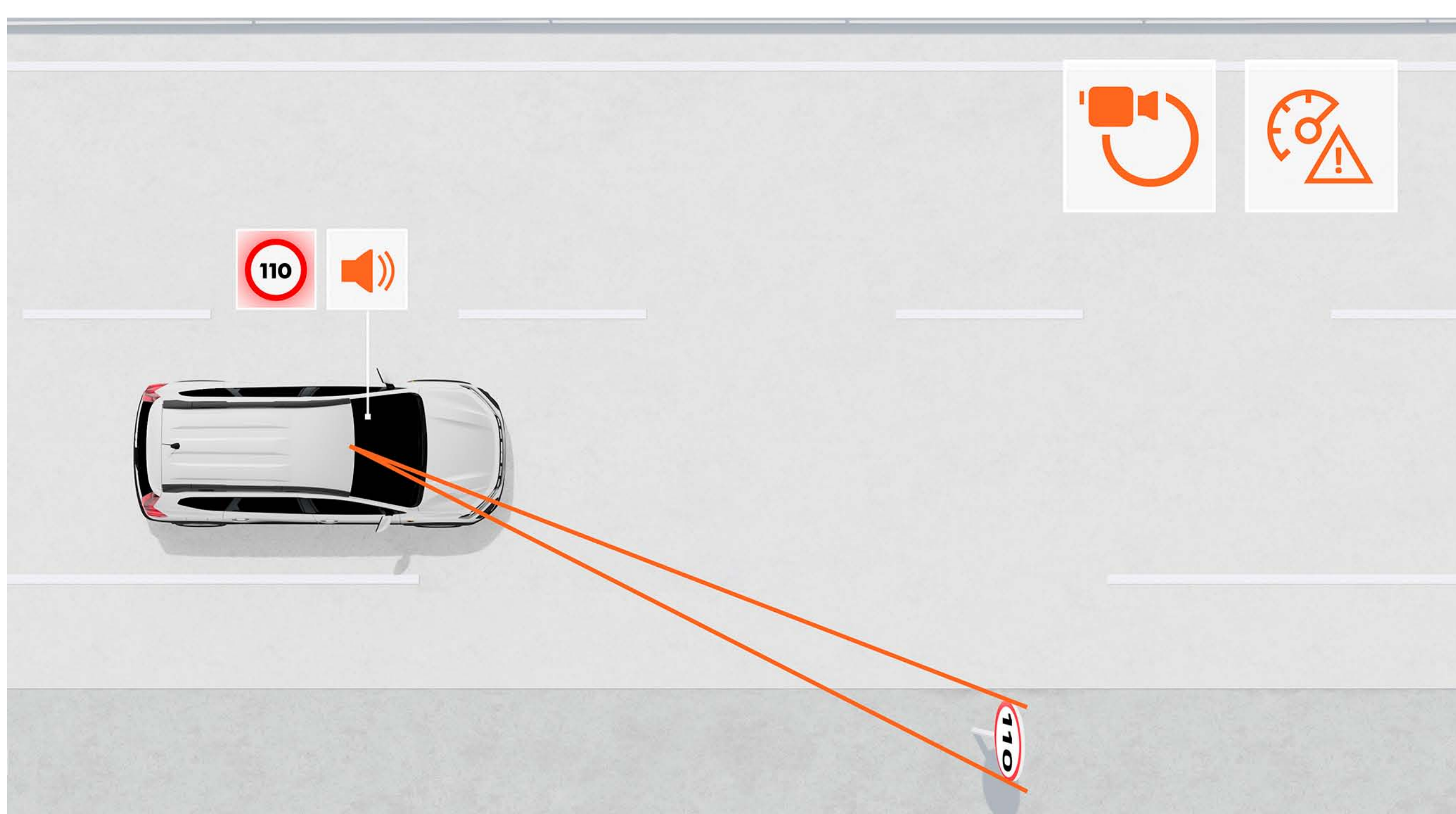

## SĀTIKSMES ZĪMJU PAZĪŠANA AR BRĪDINĀJUMU PAR ĀTRUMA PĀRSNIEGŠANU

Šī sistēma reāllaikā un ļoti uzticami norāda maksimālo ātrumu uz izvēlētajā ceļa un brīdina vadītāju par apdzīšanu, izmantojot vizuālus un skaņas brīdinājumus (var deaktivizēt).

# KRĀSAS



TERAKOTA BRŪNA <sup>(1)\*</sup>



CEDRE ZAĻA <sup>(1)\*</sup>



LEDĀJU BALTA <sup>(2)</sup>



PĒRLMELNA <sup>(1)</sup>



SLĀNEKĻA PEĻĒKA <sup>(1)</sup>



KHAKI ZAĻA <sup>(2)\*</sup>



PILSĒTAS PEĻĒKA <sup>(2)\*</sup>

(1) Metāliska krāsa. (2) Necaurspīdīga krāsa.

\*Nav pieejama ESSENTIAL versijai.

# PAMATA APRĪKOJUMS

## ESSENTIAL

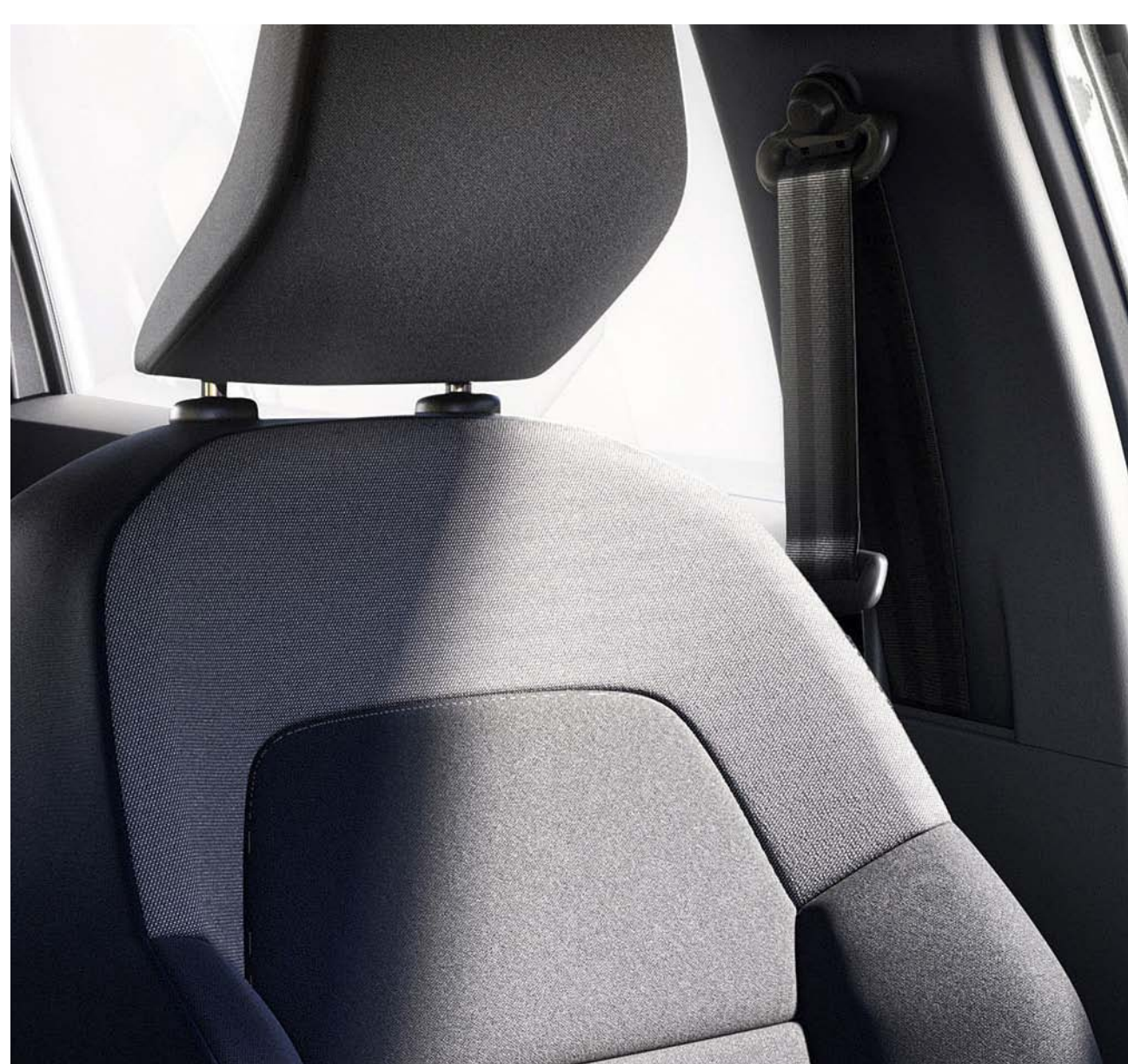

## ESSENTIAL GALVENĀS BŪTISKĀS IEKĀRTAS

### ĀRĒJAIS IZSKATS

Melns režģis ar Dacia logotipu un baltiem dekoratīviem ieliktniem  
Signature gaismas un automātiski ieslēdzas LED dienas gaitas gaismas  
Melni ārējo durvju rokturi  
Melni ārējie spoguļu korpusi  
Garenvirziena jumta stieņi  
Priekšējie/aizmugurējie bamperi virsbūves tonī  
16" Miliana rumbas vāciņi  
Melni priekšējie/aizmugurējie aizsargi

### INTERJERS

Miglas pelēka ventilācijas atvere un balti slīdņi  
2 rindu 3 sēdekļi, kas ir salokāmi un neatkarīgi noņemami (specifiski 7 vietīgajam variantam)  
Melni durvju atvēršanas rokturi  
Bagāžas pārsegs (tikai uz 5 sēdvietām)  
1/3-2/3 nolokāms aizmugurējais sēdeklis (sēdeklis un atzveltne)

### AKTĪVĀ UN PASĪVĀ DROŠĪBA

Mana drošības poga, lai pārvaldītu braukšanas palīgierīces  
Bremžu pretbloķēšanas sistēma (ABS) + avārijas bremzēšanas palīgsistēma (AFU)  
Automātiskā avārijas bremzēšana (AEBS) ar gājēju un velosipēdistu noteikšanu  
Trajektorijas kontroles sistēma (ESC) ar starta palīdzības sistēmu (HSA)  
Ārkārtas zvans (e-zvans)  
Notikumu datu reģistrators (negadījums)  
Alkohola testu predispozīcija  
Ceļa zīmju atpazīšana ar brīdinājumu par ātruma pārsniegšanu  
Brīdinājums par joslu maiņu  
Palīdzība, lai saglabātu joslu  
Vadītāja uzmanības uzraudzības sistēma

QR kods "Glābšanas kods®"  
priekšā/aizmugurē

Vadītāja priekšējo drošības spilvenu / pasažiera priekšējo drošības spilvenu var deaktivizēt

Krūškurvja sānu un galvas aizkaru drošības spilveni (priekšējie + aizmugurējie)

Priekšējās un aizmugurējās sānu drošības jostas ar spriegotāju un spēka ierobežotāju  
Aizmugurējā parkošanās palīdzība

### BRAUKŠANAS PALĪGIERĪCES

Elektriskais stūres pastiprinātājs  
Stop & Start, ECO režīms  
Lietus un gaismas sensori  
Ierobežojumi / kruīza kontrole

### KOMFORTS

Manuālais gaisa kondicionētājs  
Elektrisko un automātisko durvju bloķēšana braukšanas laikā  
Vadītāja un pasažiera elektriskie priekšējie logi  
12 V ligzda priekšpusē  
Stūre regulējama augstumā un dziļumā

### AUDIO

Jaunā multivides vadība: DAB radio ar vadības ierīcēm uz stūres, ligzdas ligzda un 1 USB-C ligzda, 2 skaļruņi, Bluetooth® telefonija ar satelīta vadības ierīcēm uz stūres, fiksētu viedtālruņa turētāju uz paneļa, jaunu viedtālruņa aplikāciju Dacia Media Control

### IESPĒJA

Rezerves ritenis + domkrats (1)

(1) Nav pieejams versijai ar ECO-G 100 LPG) dzinēju.

## EXPRESSION

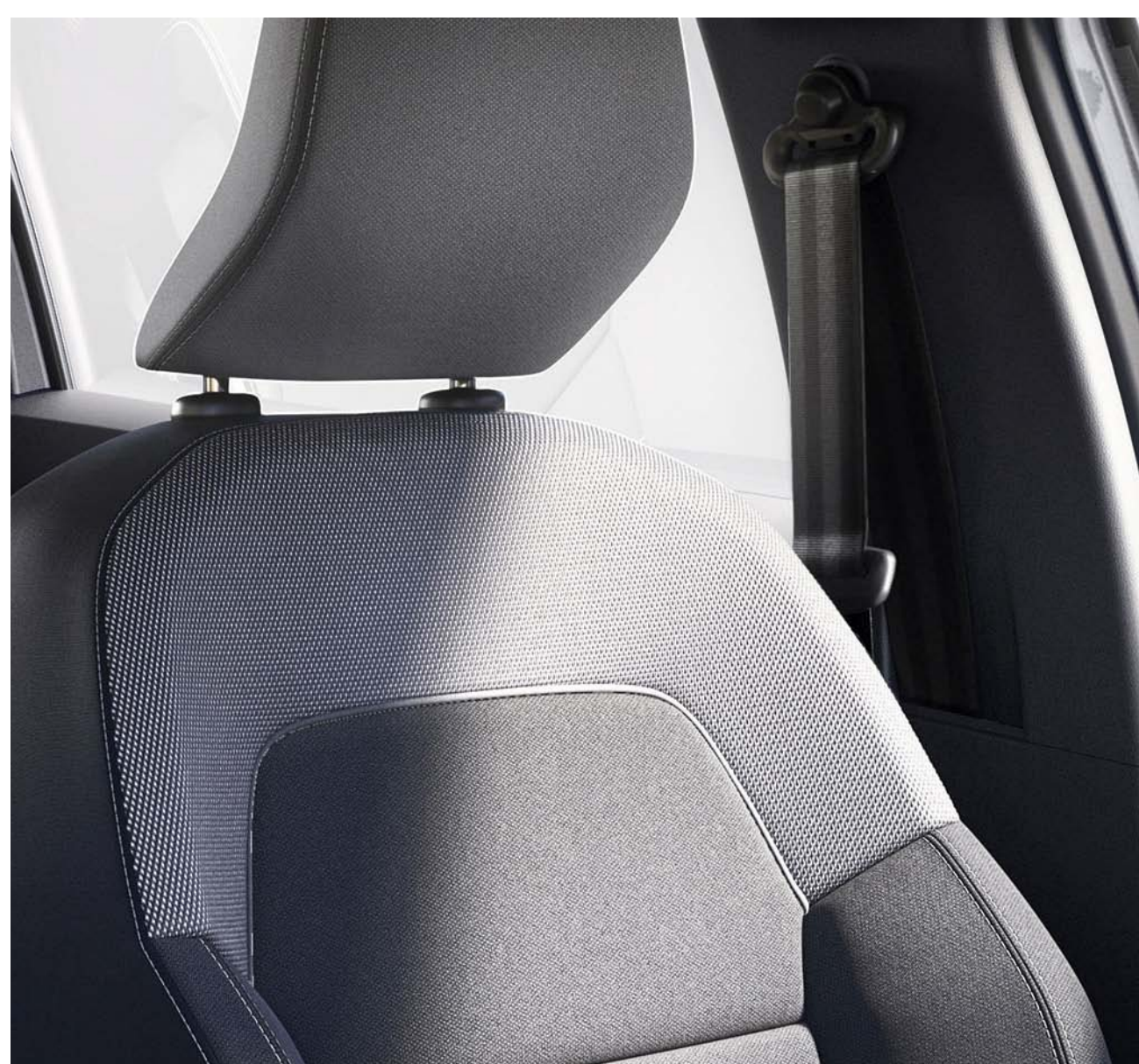

## EXPRESSION = ESSENTIAL + GALVENĀS BŪTISKĀS IEKĀRTAS

### ĀRĒJAIS IZSKATS

Virsbūves toņa ārējo durvju rokturi  
Ārējie spoguļu korpusi virsbūves krāsā  
Moduļu jumta stieņi  
Vieglmetāla diski 16" Atara Dark  
Priekšējie/aizmugurējie aizsagi Megalith Grey  
Baltas uzlīmes uz priekšējām durvīm  
Melnas sānu aizsarguzlīmes

### INTERJERS

Balti ventilācijas centri  
Tērauda pelēki durvju atvēršanas iekšējie rokturi  
Specific Expression polsterējums  
Audums uz paneļa un uz priekšējo durvju roku balstiem  
Bagāžas pārsegs (7-vietīgajā versijā)

### AKTĪVĀ UN PASĪVĀ DROŠĪBA

Elektriskā stāvbremze ar roku balstu ar glabātuvī, 12 V līgzu un 1 USB- līgzu aizmugurē (1)

### REDZAMĪBA

Miglas lukturi  
Elektriski regulējami ārējie sānu spoguļi

### KOMFORTS

Soft Feel stūre regulējama augstumā un dziļumā  
Elektriski aizmugurējie sānu logi  
Vadītāja logs ar vienu pieskārienu (ar pretspiešanas funkciju), priekšējā pasažiera logs (bez viena pieskāriena funkcijas)

### MULTIMEDIJI UN AUDIO

Multivides displejs: multivides sistēma ar 8" skārienekrānu, DAB digitālais radio, viedtālruna spoguļošana, izmantojot USB kabeli, Bluetooth® savienojums, satelīta vadības ierīces uz stūres, 4 skaļruņi, 1 USB-C līgza un 1 USB-A līgza  
Jauns 7 collu krāsu TFT ekrāns (1)

### IESPĒJAS

City Pack: atpakaļgaitas kamera, priekšējie parkošanās sensori un aklās zonas brīdinājums, Rietumeiropas navigācijas pakotne: Media Nav: multivides sistēma ar 8 collu skārienekrānu, navigācija ar MAP CARE (Rietumeiropas karte + 6 bezmaksas atjauninājumi uz 3 gadiem)  
16 collu rezerves ritenis + domkrats (2)

(1) Tikai HYBRID 140 dzinējam.

(2) Nav pieejams ECO-G 100 (LPG) un HYBRID 140 dzinējiem.



## EXTREME



## EXTREME = EXPRESSION + GALVENĀS BŪTISKĀS IEKĀRTAS

### ĀRĒJAIS IZSKATS

Īpašs dizains ar durvju aizsargiem un sānu uzlīmēm ar topogrāfiskiem motīviem  
Vara brūna apdare: Jogger logotips uz jumta stieņiem, dekoratīva miglas lukturu josla, vara brūni ārējie spoguļi, Dacia logotips uz bagāžas nodalījuma durvīm  
16" Mahalia Black vieglmetāla diski  
Haizivju tipa antena

### INTERJERS

Jaukts mazgājams TEP MicroCloud polsterējums ar vara brūnu šuvi un reljefu ar Dacia emblēmu

Vara Brūna apdare: dekoratīvās sloksnes uz paneļiem durvīm, ventilācijas restēm  
Informācijas panelis un priekšējo durvju roku balsti TEP MicroCloud mazgājami  
Priekšējie un aizmugurējie gumijas paklājiņi (ieskaitot 3. rindu), durvju sliekšnis ar topogrāfiskiem rakstiem  
Tērauda pelēki durvju atvēršanas rokturi

### AKTĪVĀ UN PASĪVĀ DROŠĪBA

Atpakaļgaitas kamera

### BRAUKŠANAS UN VADĪBAS IERĪCES

Brīvroku karte  
Extended Grip

### KOMFORTS

Automātiskais gaisa kondicionētājs  
Nolokāmi aviācijas tipa galdiņi 2. rindas pasažierim

### MULTIMEDIJI UN AUDIO

Noņemams tālruņa turētājs

### IESPĒJAS

Comfort plus pakete: elektriskā stāvbremze, augsta viduskonsole ar centrālo roku balstu un glabāšanas vietu, 12 V līdzi un 1 aizmugurējā USB-C līdzi, priekšējie sensori un aklās zonas brīdinājums (1)

Rietumeiropas navigācijas pakete: Media Nav: multivides sistēma ar 8" skārienekrānu, navigāciju ar MAP CARE (Rietumeiropas karte + 6 bezmaksas atjauninājumi uz 3 gadiem), digitālo radio DAB, viedtālruņa replikācija, izmantojot USB kabeli vai bezvadu, Bluetooth® savienojums, satelīta vadības ierīces uz stūres, 6 skaļruņi (4 skaļruņi + 2 augstfrekvences skaļruņi), 1 USB-C līdzi un 1 USB-A līdzi  
Apsildāmi priekšējie sēdekļi

City plus pakete: aklās zonas brīdinājums + priekšējie sensori (2)  
16 collu rezerves ritenis + domkrats (3)

(1) Nav pieejams HYBRID 140 dzinējam.

(2) Pieejams tikai HYBRID 140 dzinējam

(3) Nav pieejams ECO-G 100 un HYBRID 140 dzinējiem

# IZMĒRI

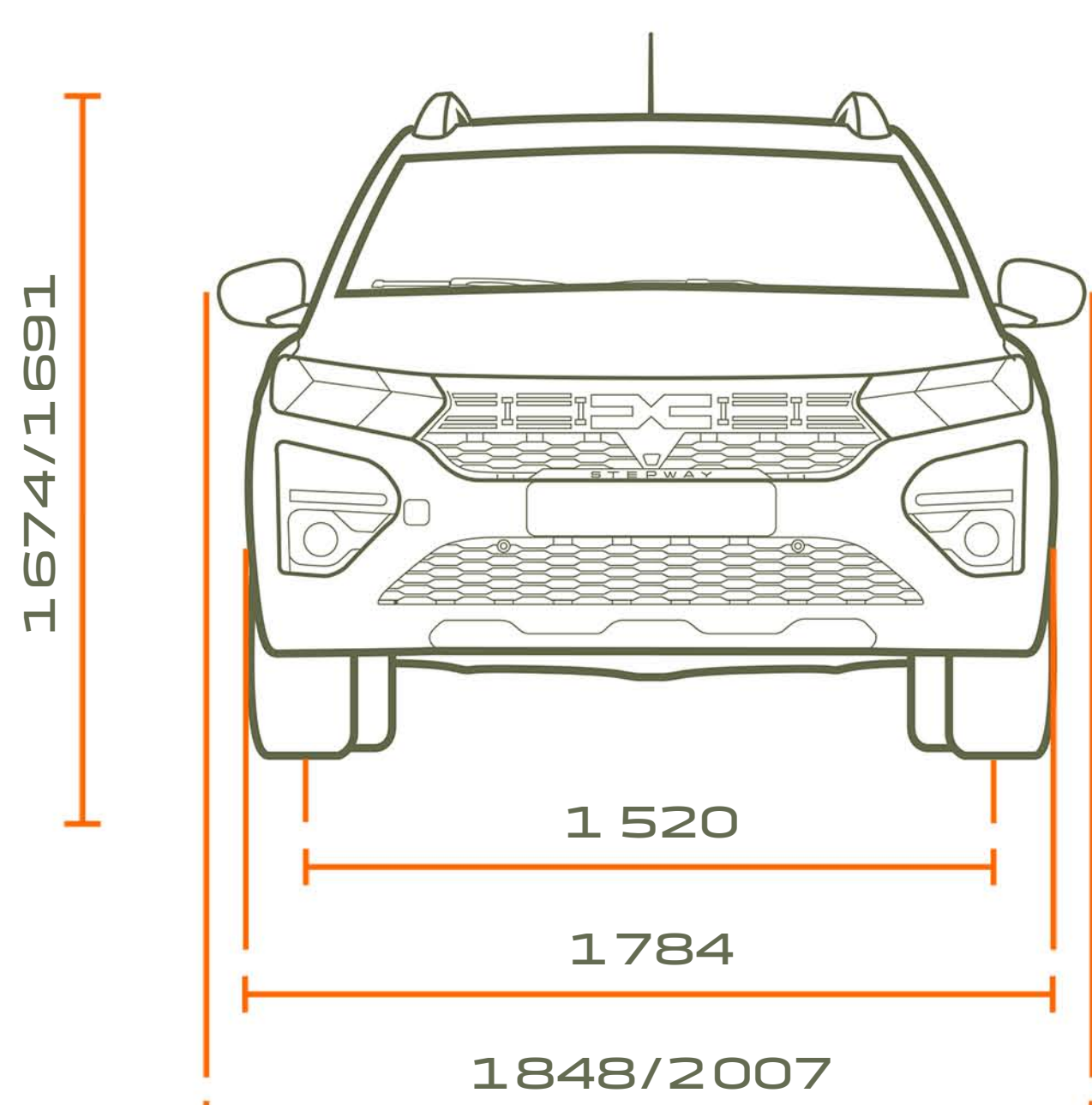

## PRIEKŠKATS 5 UN 7 SĒDEKĻI

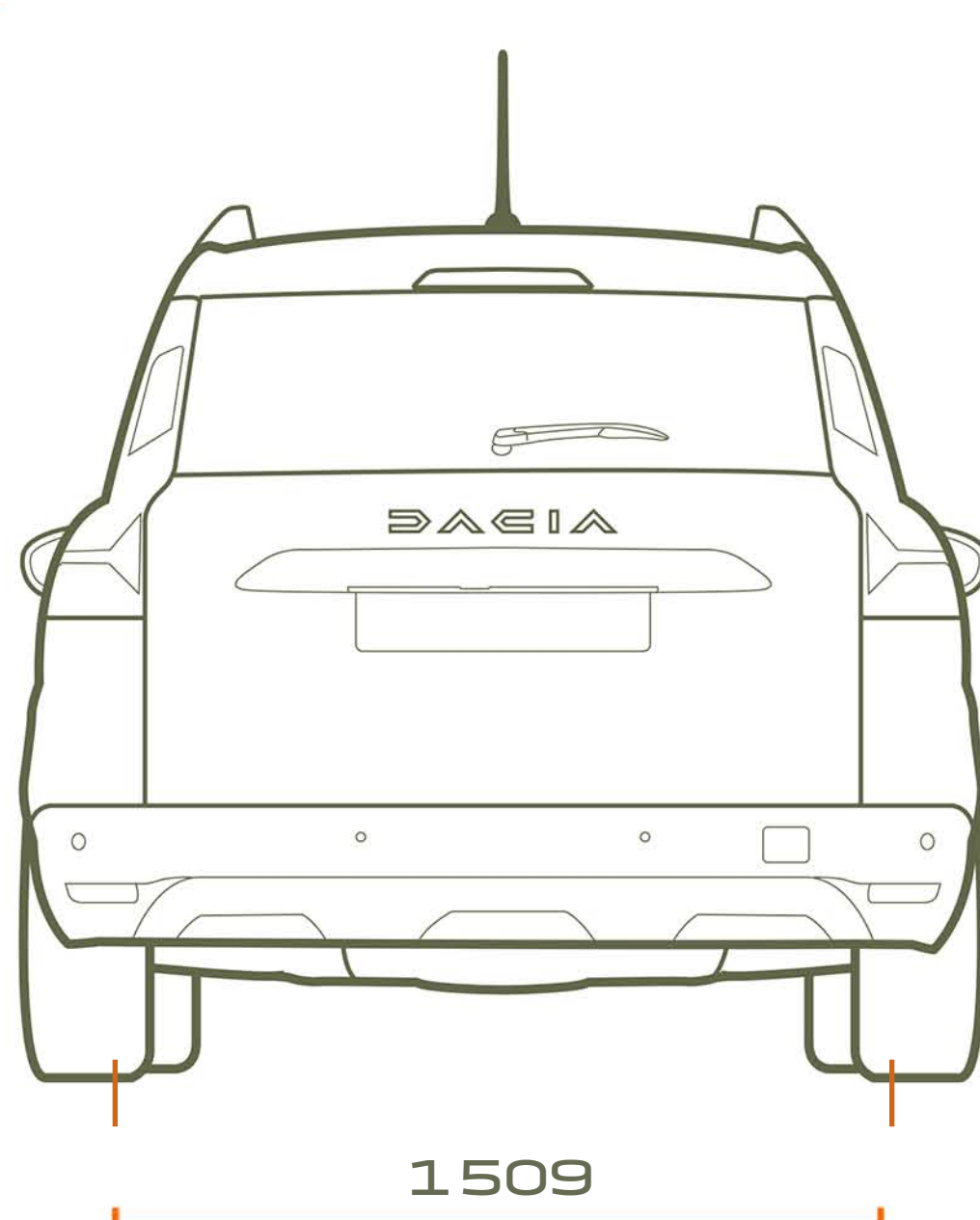

## AIZMUGURES SKATS 5 UN 7 SĒDEKĻI

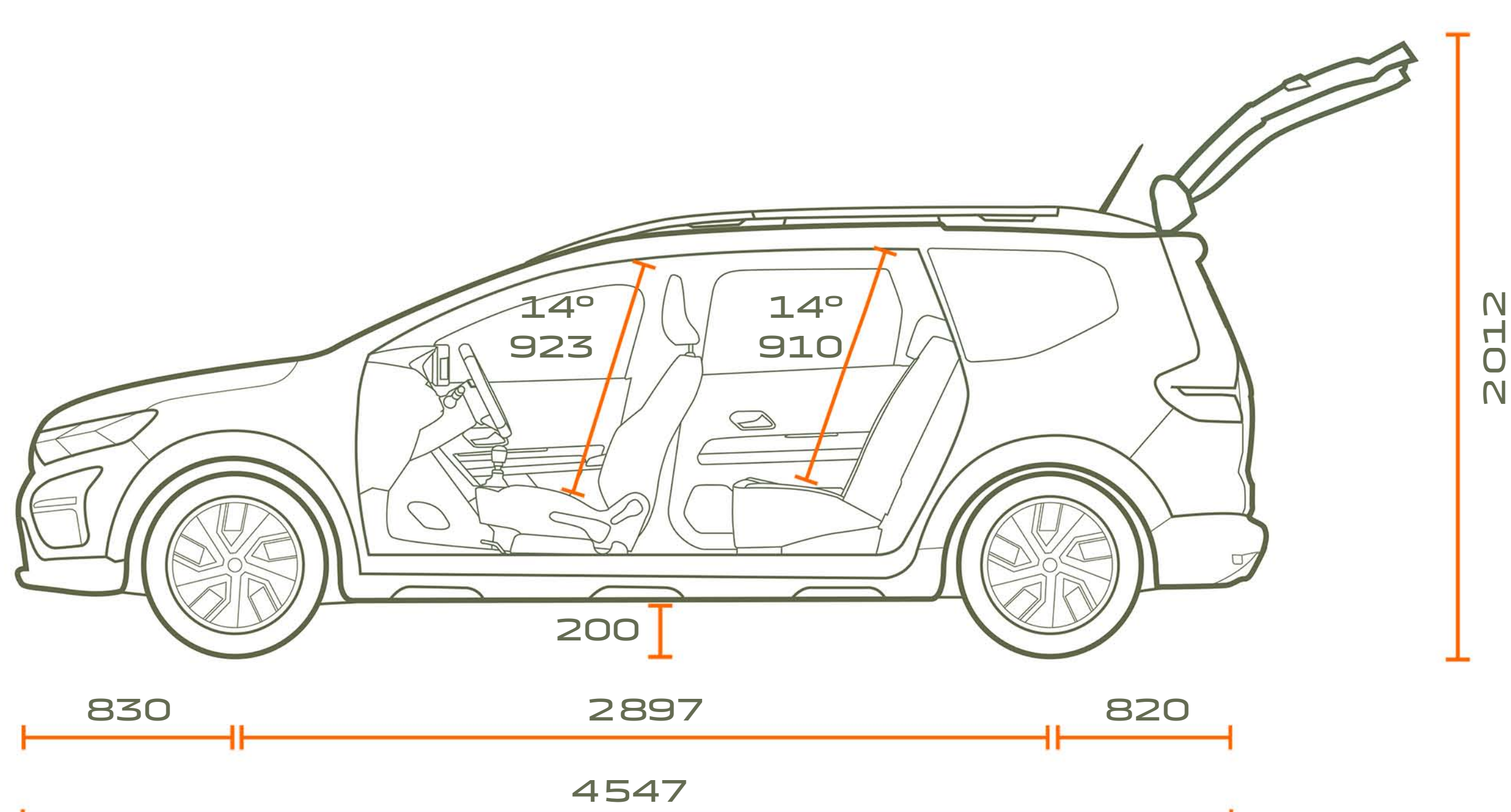

## SĀNSKATS 5 SĒDEKĻI

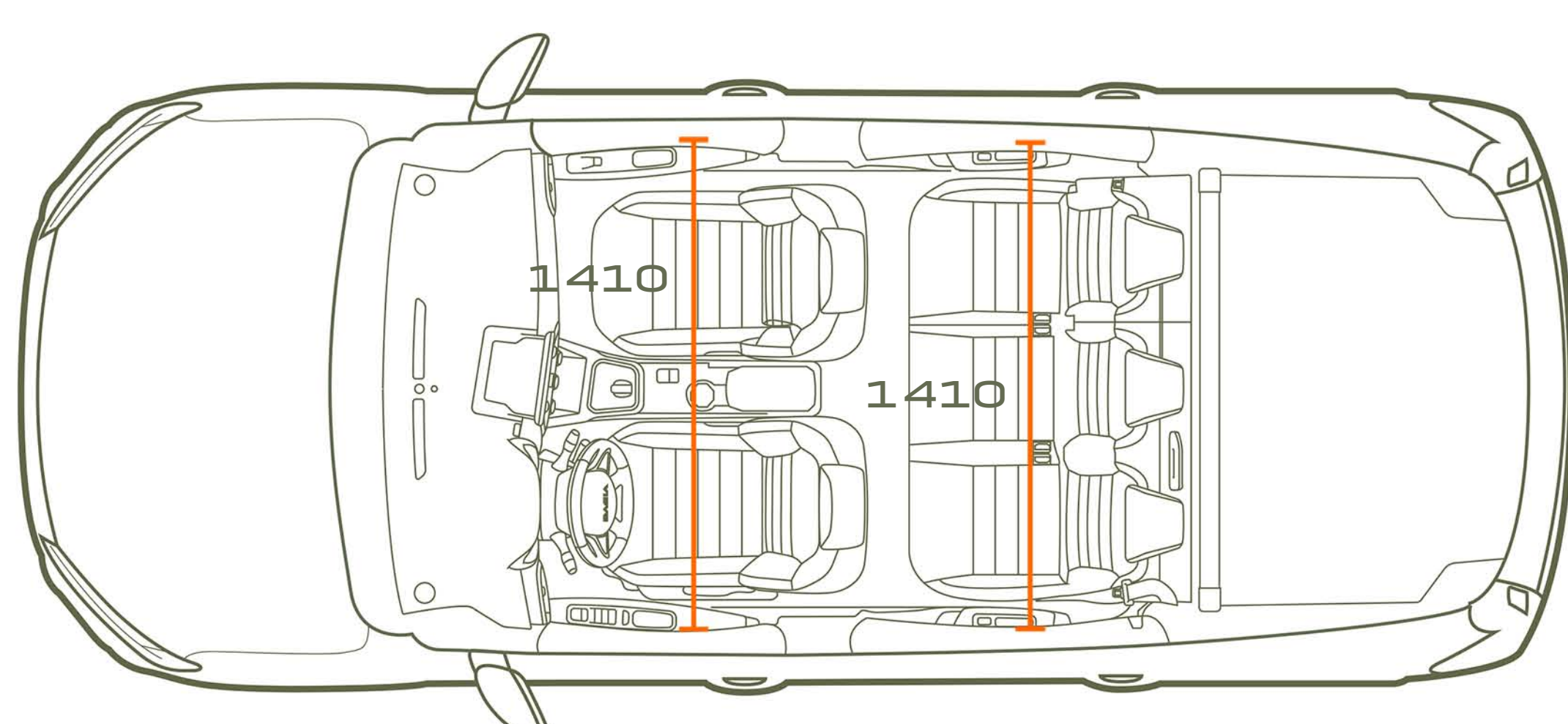

## VIRSSKATS 5 SĒDEKĻI

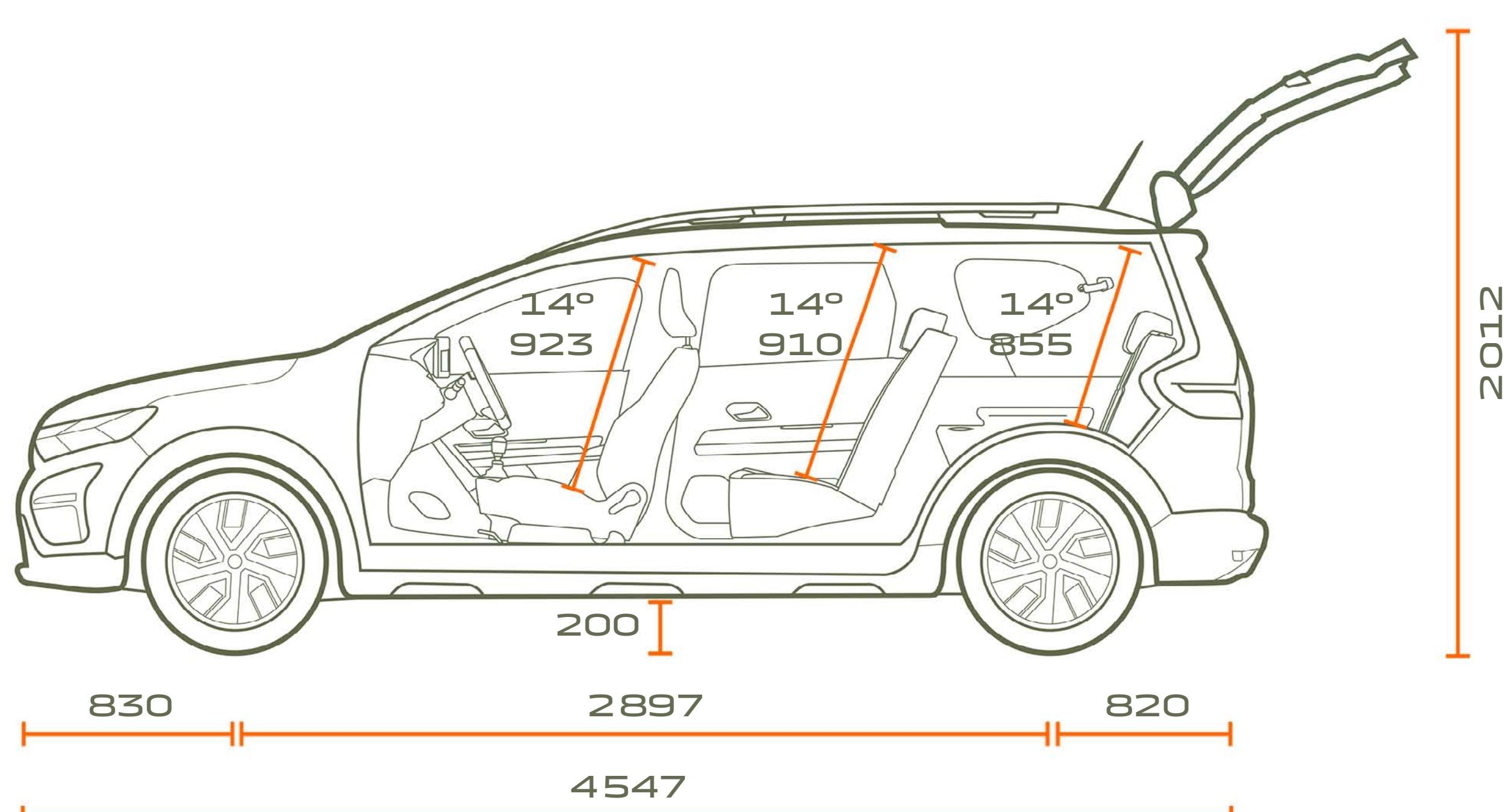

## SĀNSKATS 7 SĒDEKĻI

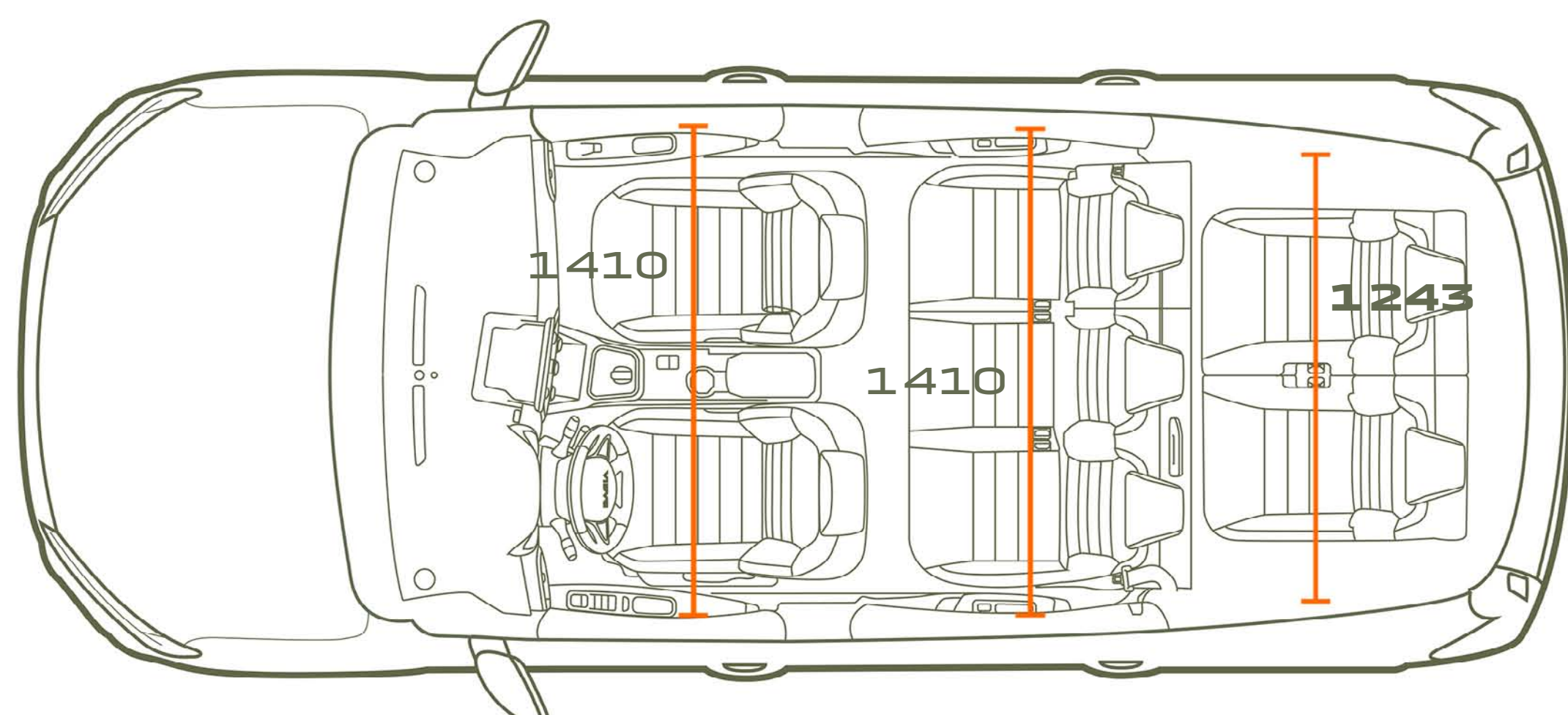

## VIRSSKATS 7 SĒDEKĻI

Izmēri mm

### BAGĀŽNIEKA TILPUMS

(dm<sup>3</sup>- VDA standarts / litri)

	5 SĒDVIETAS	7 SĒDVIETAS
Mīnīmālais bagāžnieka tilpums – (ISO 3832 standarts)	708/829	160/212
Maksimālais bagāžnieka tilpums – (ISO 3832 standarts)	1819/2094	1807/2085
Nolocīti 2. un 3. rindas sēdekļi	-	565/699
Izņemti 2. un 3. rindas sēdekļi	-	696/820

# NETICAMS VEIKSMES STĀSTS

Dacia piedāvā praktiskus un izturīgus transportlīdzekļus par labāko cenu. Modeļi ar pārlicinošu stilu, bez liekiem atribūtiem, aprīkoti ar uzticamām un akcetētām tehnoloģijām un tas viss par nepārspējamu cenu. Piecpadsmit gadu laikā mēs esam mainījuši situāciju un satricinājuši automobiļu tirgu.



Tika veikti visi iespējamie piesardzības pasākumi, lai nodrošinātu, ka šī publikācija drukāšanas brīdī ir precīza un aktuāla. Šis dokuments tika izveidots, izmantojot pirmssērījas un prototipu modeļus. Saskaņā ar nepārtrauktas produktu uzlabošanas politiku Dacia patur tiesības jebkurā laikā mainīt specifikācijas, aprakstītos un piedāvātos transportlīdzekļus un piederumus. Par šādām izmaiņām pēc iespējas drīzāk tiek paziņots Dacia dīleriem. Atkarībā no pārdošanas valsts dažas versijas var atšķirties, un daļa aprīkojuma var nebūt pieejama (kā standarta aprīkojums, kā papildu aprīkojums vai kā piederumi). Lūdzu, sazinieties ar tuvāko izplatītāju, lai iegūtu jaunāko informāciju. Tehnisku drukas iemeslu dēļ šajā dokumentā attēlotās krāsas var nedaudz atšķirties no faktiskā krāsojuma vai salona apdares krāsām. Visas tiesības aizsargātas. Visas šīs publikācijas vai tās daļas reproducēšana jebkurā formātā un ar jebkādiem līdzekļiem ir aizliegta bez iepriekšējas rakstiskas Dacia atļaujas.



Dacia iesaka  **Castrol**

PUBLICIS – CRÉDITS PHOTO : BAM (Ben & Martin) ; A. Bernier ; P. Curtet ; Getty images ; Shutterstock ;  
© RENAULT MARKETING 3D-COMMERCE – JUIN 2024

