

# DACIA DUSTER





# MUMS, REĀLAJIEM CILVĒKIEM

Jaunais Dacia Duster dodas tālāk – vēl robustāks, vēl gatavāks piedzīvojumiem, vēl modernāks. Pateicoties savienojamībai, 4x4 veiktspējai un jaunam aprīkojumam, tas ļauj nokļūt jebkur un jaunajā hibrīda versijā ir tik draudzīgs videi kā vēl nekad.



---

**FULL HYBRID  
140 ZS DZINĒJS**

---

**10 COLLU  
SAVIENOATAIS  
SKĀRIENEKRĀNS**

---

**4X4 VERSIJA AR  
JAUNU REŽĪMU  
SELEKTORU**

---

**LĪDZ 8 YOUCLIP  
STIPRINĀJUMA  
PUNKTIEM**



# IZVĒLNE

**01. DIZAINS**

**02. BRAUKŠANAS  
PRIEKŠS**

**03. SAVIENOJAMĪBA**

**04. TELPAS PLAŠUMS**

**05. BRAUKŠANAS  
PALĪGSISTĒMAS**

**06. ĪPAŠAS TEHNISKĀS  
IEZĪMES**



# PĀRVEIDOTS IKONISKAIS SUV

Dacia Duster turpina savu veiksmes stāstu un ar ikonisko dizainu un izcilajām apvidus auto spējām piedāvā vēl lielāku daudzpusību. Starkle® sānu aizsargi un riteņu arkas izceļ tā spēcīgo SUV raksturu. Aprīkots ar modulāriem jumta stieņiem, tas ir ārkārtīgi praktisks un gatavs visiem jūsu piedzīvojumiem. A moderno gaismas signatūru Duster ir lieliski piemērots gan brīvdabas aktivitātēm, gan dzīvei pilsētā.



Y formas zīmola gaisma





# JAUNA PIEREDZE SALONĀ

Veidojot sava flagmaņa salonu, Dacia īpašu uzmanību pievērta ergonomikai, dizainam un braucēju labsajūtai. Vadītāja rīcībā ir pārdomāti novietots 10 collu centrālais ekrāns, kā arī 7 collu digitālais klusters, kas nodrošina visu nepieciešamo braukšanas informāciju.



Jaunais stūresrata dizains padara braukšanu ērtāku un vēl vairāk atvieglo funkciju vadīšanu. Uzsverot stilu, jaunā Y formas grafika ir iestrādāta arī durvju paneļos un ventilācijas atverēs. Extreme versijā to akcentē Copper Brown krāsa, bet Journey versijā – Megalith Grey.



Extreme versijā sēdekļu polsterējumam izmantots mazgājams MicroCloud audums ar plastmasas pārklājumu.



## PIEEJAMS AR HIBRĪDA DZINĒJU

Pirmo reizi Dacia Duster ir pieejams ar full hybrid 140 dzinēju. Izbaudiet dinamisku un ekonomisku braukšanu bez ierobežojumiem, kas saistīti ar uzlādi. Pilsētā jūs varēsiet līdz pat 80% laika braukt elektriski un ietaupīt līdz pat 40% degvielas. Hibrīddzinējs ir savienots ar inovatīvu automātisko pārnesumkārbu, kas padara braukšanu vēl ērtāku.



Jaunais Duster ir pieejams arī ar ECO-G 100 divu degvielu benzīna un LPG dzinējiem, kā arī TCe 130 benzīna motoru 4x2 un 4x4 izpildījumā. TCe 130 dzinējs ir aprīkots ar mild hybrid sistēmu, kas uzlabo dinamiku un samazina degvielas patēriņu.

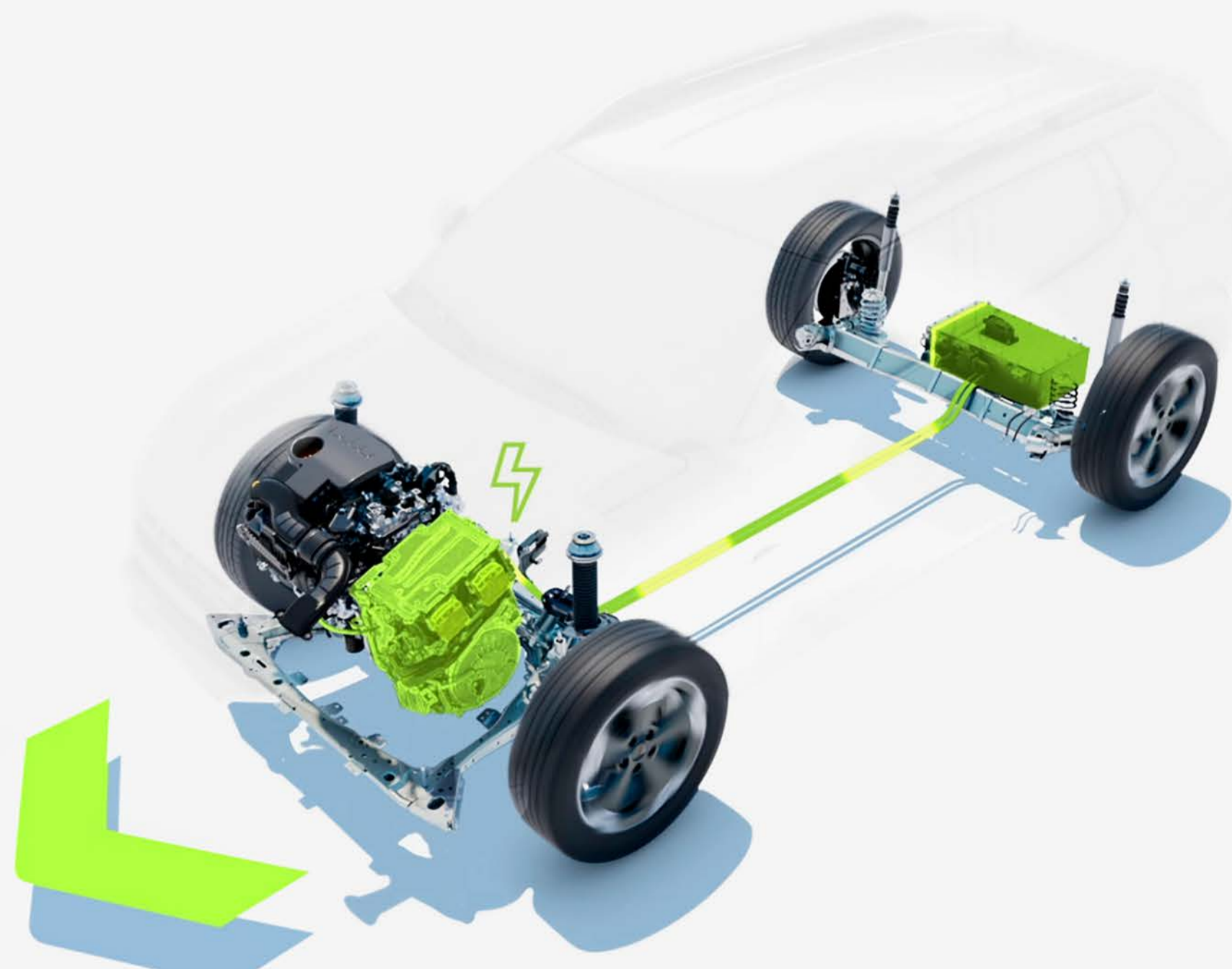

**Akumulators uzlādējas palēnināšanās un bremzēšanas laikā.**

\* Braucot pilsētvidē, salīdzinājumā ar līdzvērtīgu iekšdedzes dzinēju.



# ĪSTS APVIDUS AUTOMOBILIS

4x4 versijā ar jauno braukšanas režīmu selektoru Duster ļaus jums tikt galā jebkurā situācijā! Liels klīrenss līdz 217 mm, uzbraukšanas leņķis līdz 31°, lai 4x4 režīmā pievārētu stāvas nogāzes, Starkle® aizsardzība pret skrāpējumiem: jaunais Duster piedāvā izcilas apvidus braukšanas spējas, saglabājot savu SUV DNS.



Jūs varat pārraudzīt automobiļa leņķi, atverot "visa ceļa informācija" sadaļu centrālajā 10 collu skārienekrānā un izmantojot multiview kameru.



Skārienekrāns ar 4x4 informāciju: slīpuma leņķis un jauda uz asi.



Braukšanas režīmu pārslēgšanas poga.



# DIGITALĀKA UN SAVIENOTĀKA PASAŽIERU TELPA

Dacia Duster jaunā multivides sistēma Media Nav Live ir gatava atvieglot jūsu ikdienu. Lielajā 10 collu centrālajā skārienekrānā jums ir pieejama reāllaika satiksmes informācija un navigācija ar atjauninātām kartēm\*. Tuvi un tāli braucieni ir vēl vienkāršāki, pateicoties viedtālruņa bezvadu spoguļfunkcijai, praktiskiem mobilajiem pakalpojumiem un personalizētām lietotnēm, piemēram, My car finder, kas ļauj noteikt automobiļa atrašanās vietu. Šīs funkcijas papildina praktiska automobiļa informācija, piemēram, par nobraukumu un riepu spiedienu, kas tiek parādīti digitālajā instrumentu panelī. Arkamys® izstrādātā 3D audio sistēma nodrošinās izcilu skaņas pieredzi, klausoties iecienīto mūziku.



Duster Essential versija ir aprīkota ar multivides sistēmu, ko var vadīt no viedtālruņa. Šī sistēma ietver digitālo radio, 4 skaļruņus, Bluetooth®, vadības ierīces uz stūres un balss atpazīšanu. Lai iegūtu vēl plašākas iespējas, lejupielādējiet jauno viedtālruņa lietotni Media Control.



\* Ietverta un atjaunināta 8 gadu periodā. Android Auto™ ir Google Inc. preču zīme. Apple CarPlay™ ir Apple Inc. preču zīme.



## JAUNĀ YOUCLIP STIPRINĀJUMA SISTĒMA

Ar YouClip jūs iegūstat izcilu daudzfunkcionālu sistēmu, kas palīdz organizēt salona telpu un nodrošina iespēju izmantot plašo YouClip piederumu klāstu. Tos var viegli nostiprināt 4 līdz 6 punktos, kas pārdomāti izvietoti visā salonā, tostarp bagāžas nodalījumā. Kā papildaprīkojums ir pieejami 2 ekstra YouClip punkti, ko izvietoj aiz priekšējiem galvas balstiem. Uz tiem var nostiprināt mūsu planšetdatora turētāju vai viedtālruna bezvadu lādētāju. Papildu ērtības sniegs lieliskais YouClip 3-in-1, kas apvieno glāzes turētāju, lukturīti un āķi. To var izvietot jebkur salonā un, kad vien nepieciešams, izmantot atsevišķi.



YouClip klāsts ietver vairākus jaunus piederumus, tostarp YouClip viedtālruna turētāju un YouClip somu, kas palīdz sakārtot līdzņemamās lietas dažādām aktivitātēm. YouClip piederumi ir viegli noņemami, un tos var izmantot jebkurā salona vietā.

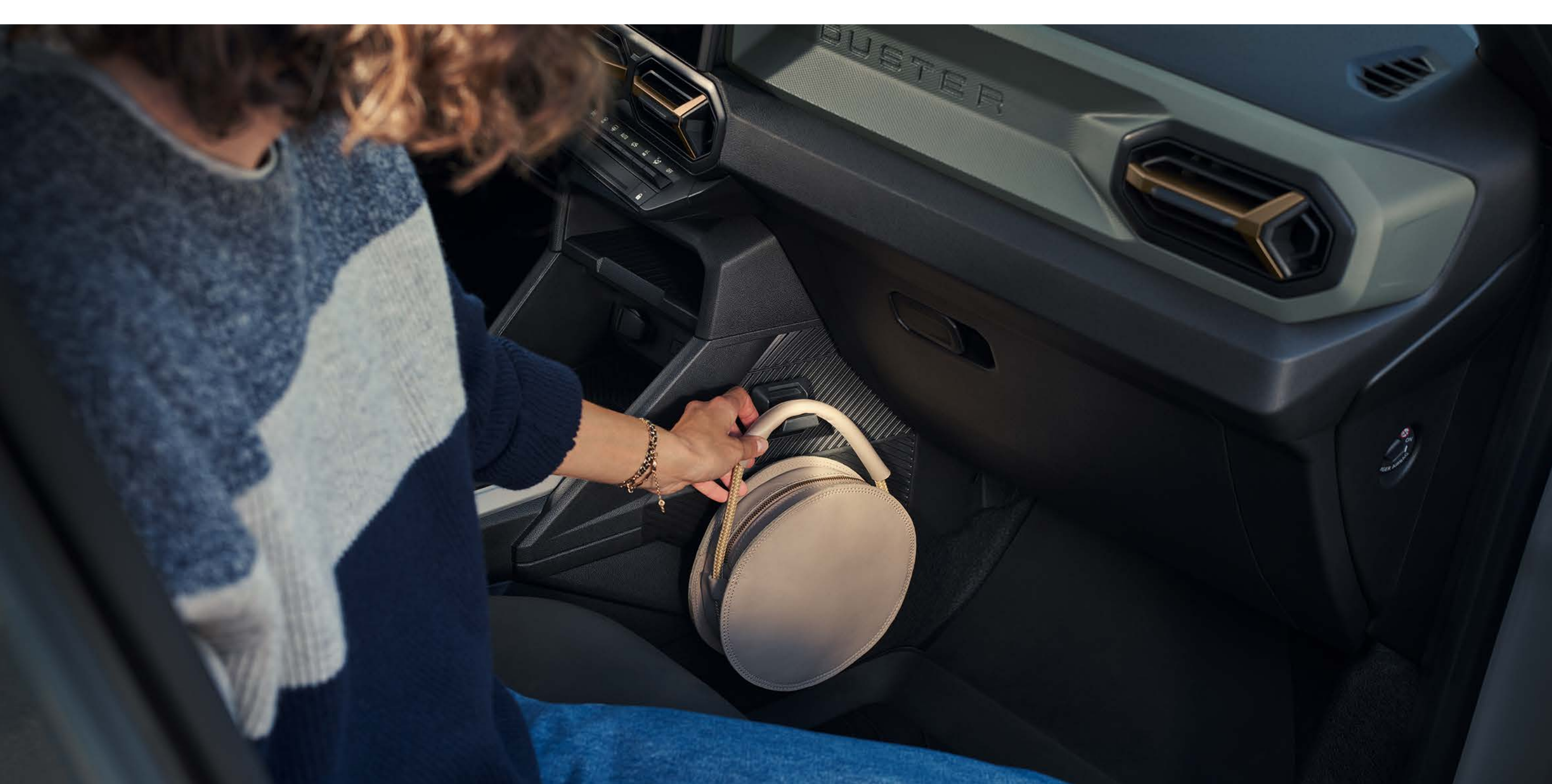

**YouClip – āķis**

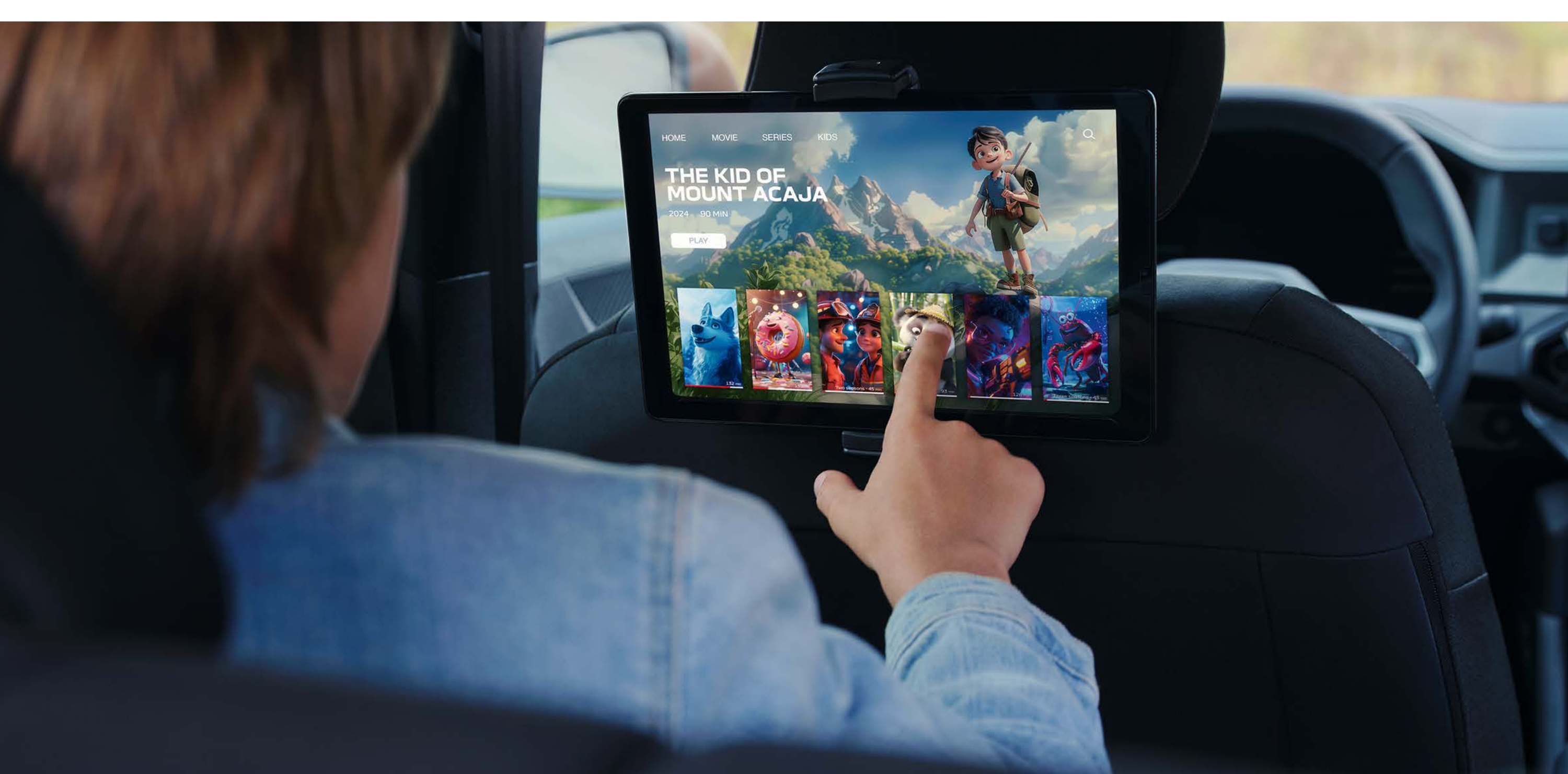

**YouClip – planšetes turētājs**



**YouClip – āķis**



## VISĀM JŪSU VAJADZĪBĀM

Izbaudiet jaunā Duster salona plašumu. Tas ir veidots, lai sniegtu komfortu un ērtības jums un jūsu pasažieriem. Lai kādas būtu jūsu prasības, modulārais iekārtojums nodrošina praktisku daudzpusību. Otrajā sēdekļu rindā ir daudz vietas kājām, bet bagāžnieka maksimālais tilpums ir 517 litri (VDA), turklāt tas piedāvā plakana grīdu.



Vēl vairāk vietas ar pielāgojamajiem jumta stieņiem, lai ņemtu līdzī visu, ko vēlaties.





## BRĪVDABAS IESPĒJAS AR InNature KLĀSTU

Ļaujieties unikālai ceļošanas pieredzei ar jauno Duster. Izbaudiet komfortablas naktis laukos, izmantojot Sleep Pack, tostarp izņemamo divguļamo gultu, kas ir 1,90 m gara un 1,30 m plata. To var uzstādīt viens cilvēks mazāk nekā divās minūtēs. Gultu papildina izvelkams galds, kā arī ietilpīga glabāšanas vieta, kuras tilpums hibrīda versijā ir 160 litru, bet ar pārējiem dzinējiem 175 litri.



Neaizmirstiet par žalūzijām, kas bloķē gaismu un atspīdumus (papildaprīkojums). Lai izveidotu plašāku nometni, Duster aizmugurei, atverot bagāžas nodalījumu, var pievienot telti. Šādā veidā var iegūt 10 m<sup>2</sup> plašu guļamvietu vēl 3 personām. Brīvība arī nozīmē iespēju ņemt līdzi visu nepieciešamo. Izvēlieties Dacia ekskluzīvo InNature jumta bagāžnieku. To var viegli uzstādīt, izmantojot mūsu modulāros jumta stieņus šķērsvirziena stāvoklī vai arī jumta šķērsstieņus, kas ir pieejami kā papildaprīkojums un nodrošina 80 kg kravnesību.



Žalūzijas gaismas bloķēšanai.



Dacia telts (guļamzonā vieta līdz pat 3 cilvēkiem).



Jumta bagāžnieks.



## BRAUCIET PILNĪGĀ DROŠĪBĀ

Papildinot plašo aprīkojumu, kas domāts jūsu komfortam un drošībai, jaunais Duster ir aprīkots ar jaunākās paaudzes braukšanas palīgsistēmām. Izmantojot My Safety pogu, dažus braukšanas palīgus var izslēgt jebkurā laikā. Katrs brauciens ar Dacia ir bez raizēm.

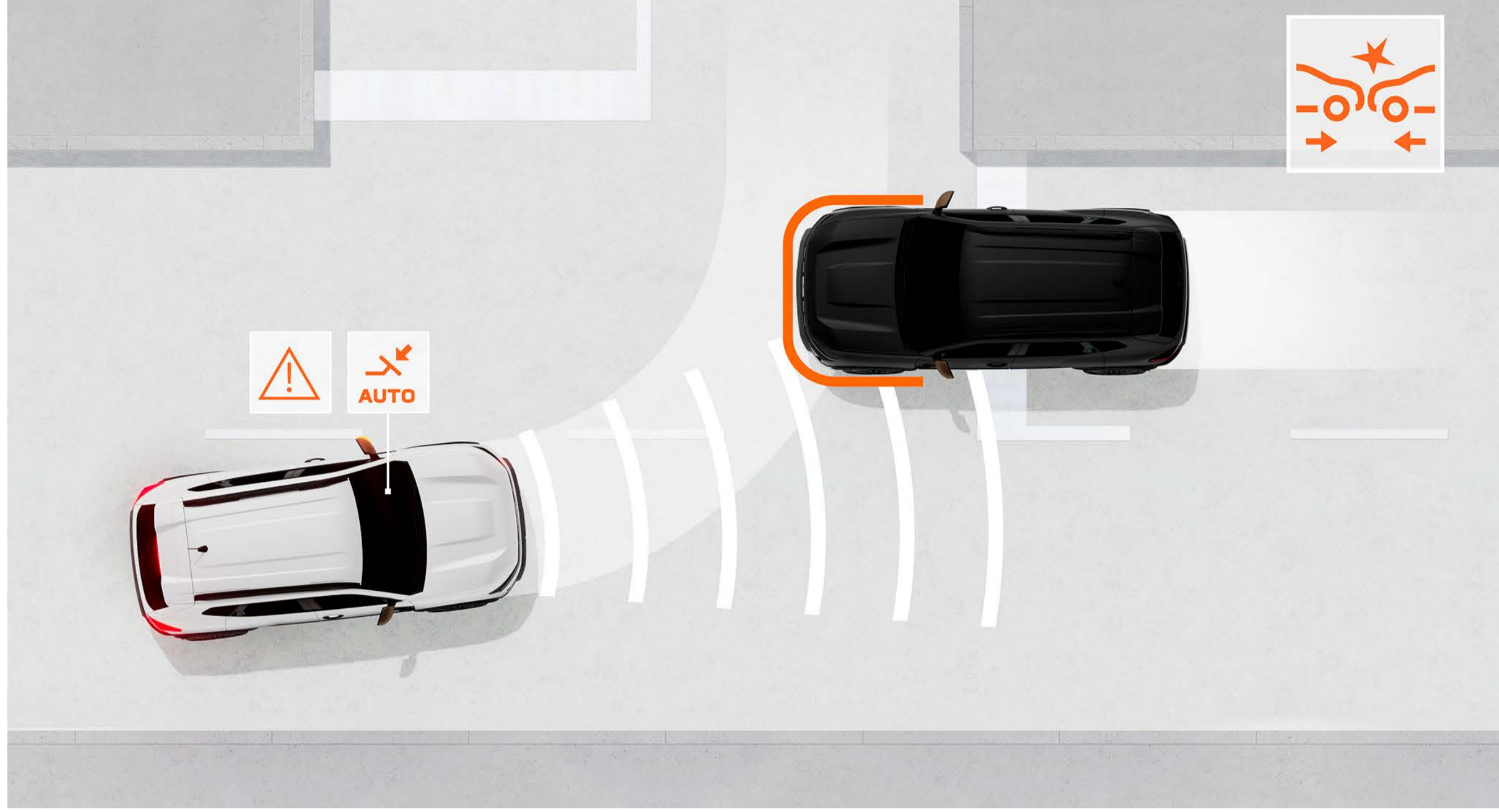

### AKTĪVĀ AVĀRIJAS BREMZĒŠANA (AEBS)

Sistēma novērš frontālas sadursmes risku ar transportlīdzekļiem, velosipēdistiem un gājējiem, kas tuvojas no priekšas vai sāniem. Tā brīdina vadītāju un, ja nepieciešams, automātiski bremzē automobili.

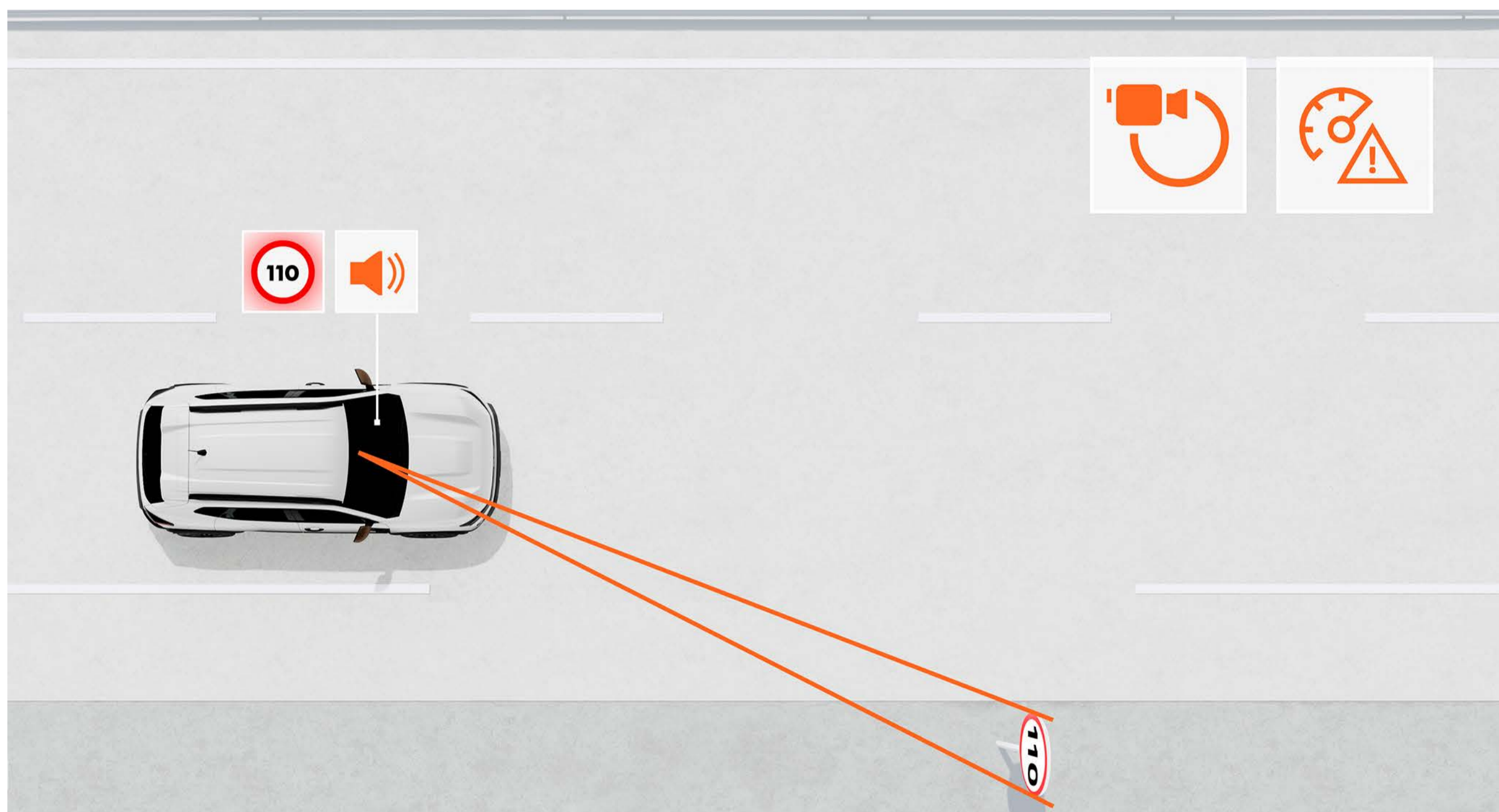

### CEĻA ZĪMJU ATPAZĪŠANA AR ĀTRUMA PĀRSNIEGŠANAS BRĪDINĀJUMU

Šī sistēma nodrošina uzticamu reāllaika informāciju par maksimālo atļauto ātrumu un brīdina vadītāju par ātruma pārsniegšanu ar vizuāliem un audiāliem signāliem (var izslēgt).

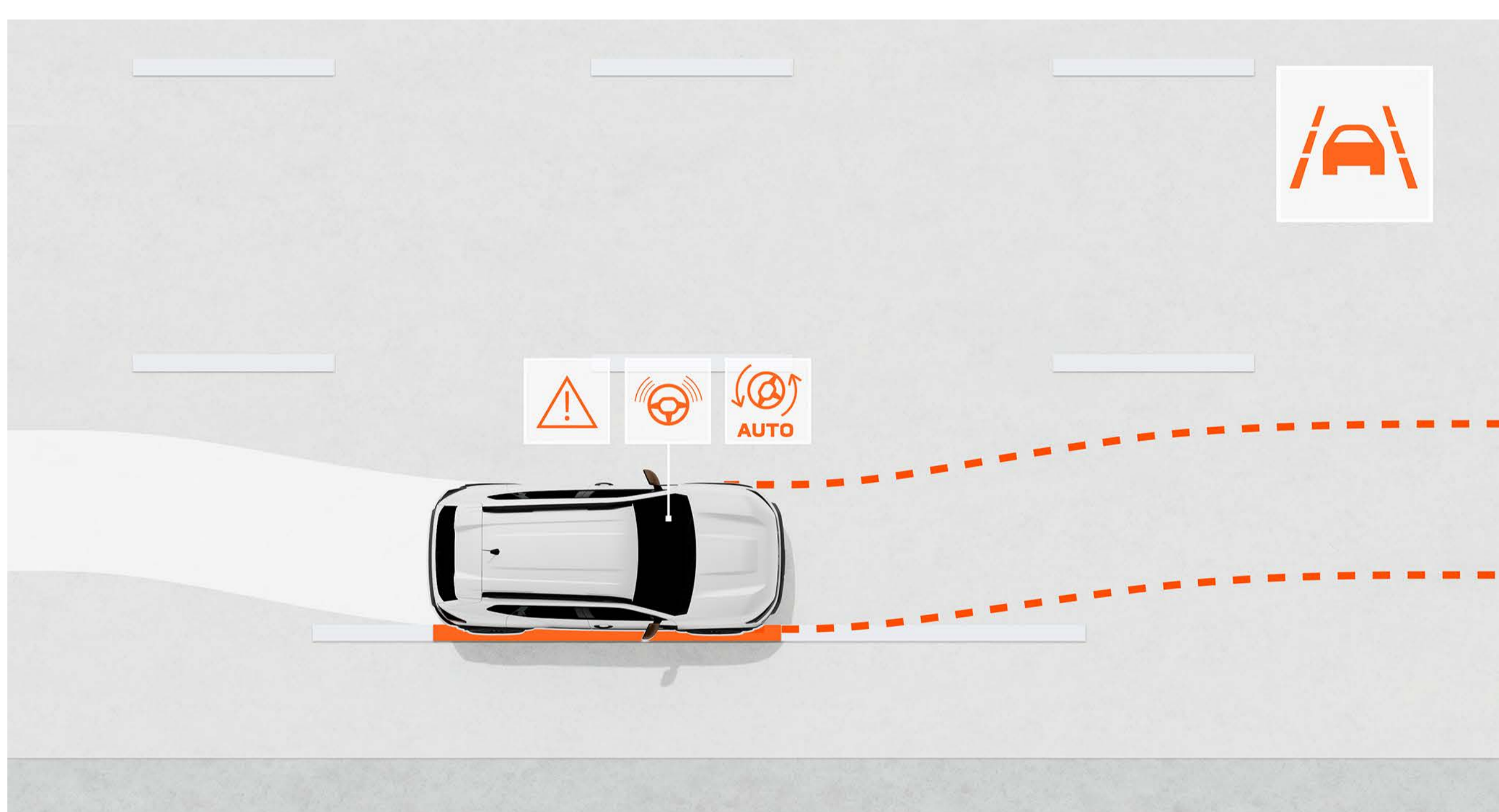

### JOSLAS IETURĒŠANAS ASISTENTS UN JOSLAS PAMEŠANAS BRĪDINĀJUMS

Šis palīgs uzrauga automobiļa kustību un brīdina vadītāju, ja tas netišām šķērso sadalošo līniju. Vajadzības gadījumā tas var koriģēt automobiļa trajektoriju ar automātisku stūrēšanu.



### AKLO ZONU BRĪDINĀJUMS

Šis palīgs uzrauga ierobežotas redzamības zonas un ar vizuālu signālu brīdina vadītāju, ja tajās parādās cits transportlīdzeklis vai satiksmes dalībnieks. Šādā veidā pārkārtošanās kļūst drošāka.

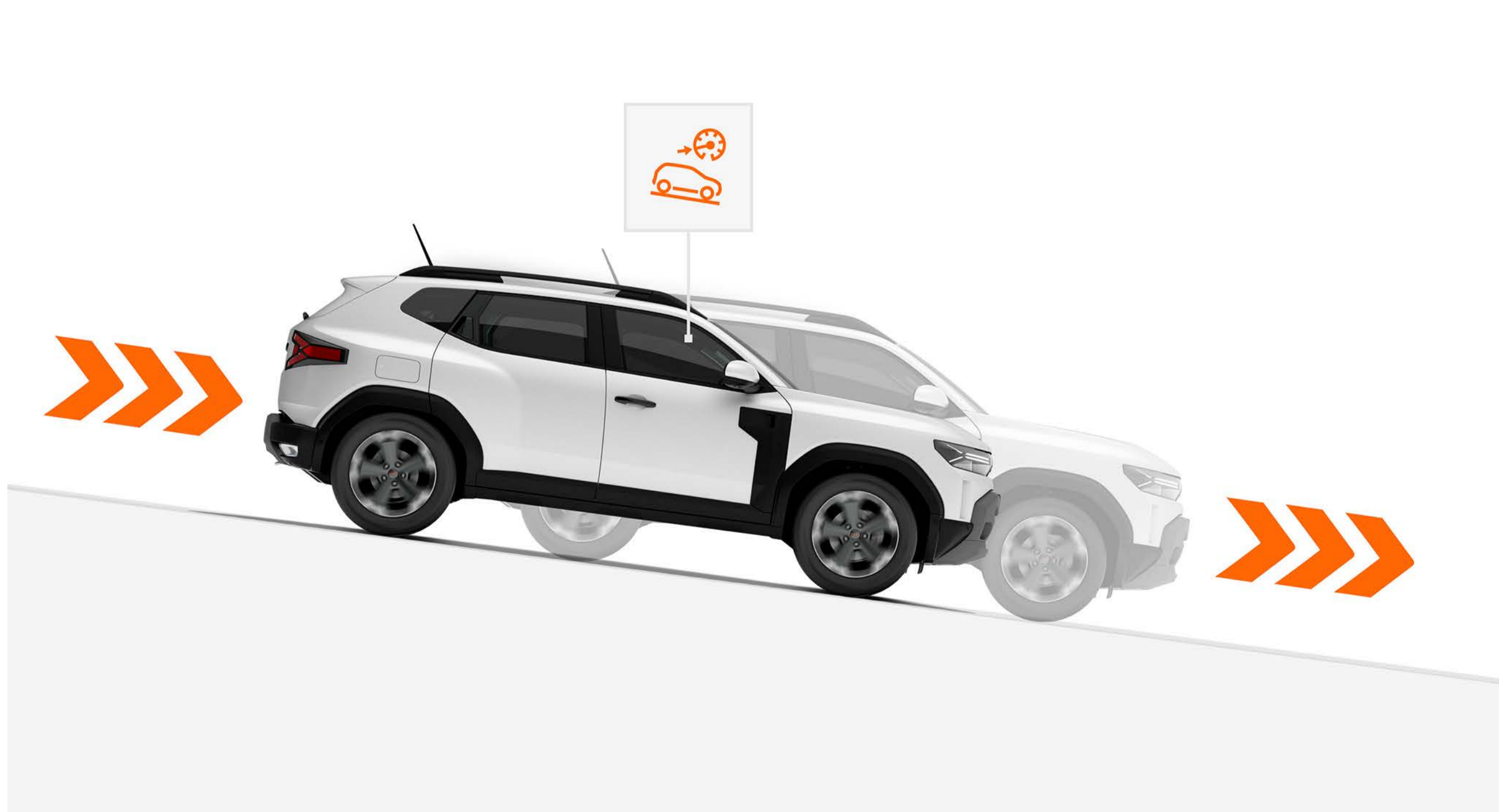

### ĀTRUMA KONTROLE, BRAUCOT NO KALNA

Braucot lejup pa stāvu nogāzi, šī sistēma automātiski ierobežo automobiļa kustības ātrumu, ļaujot vadītājam pilnībā koncentrēties uz stūrēšanu.

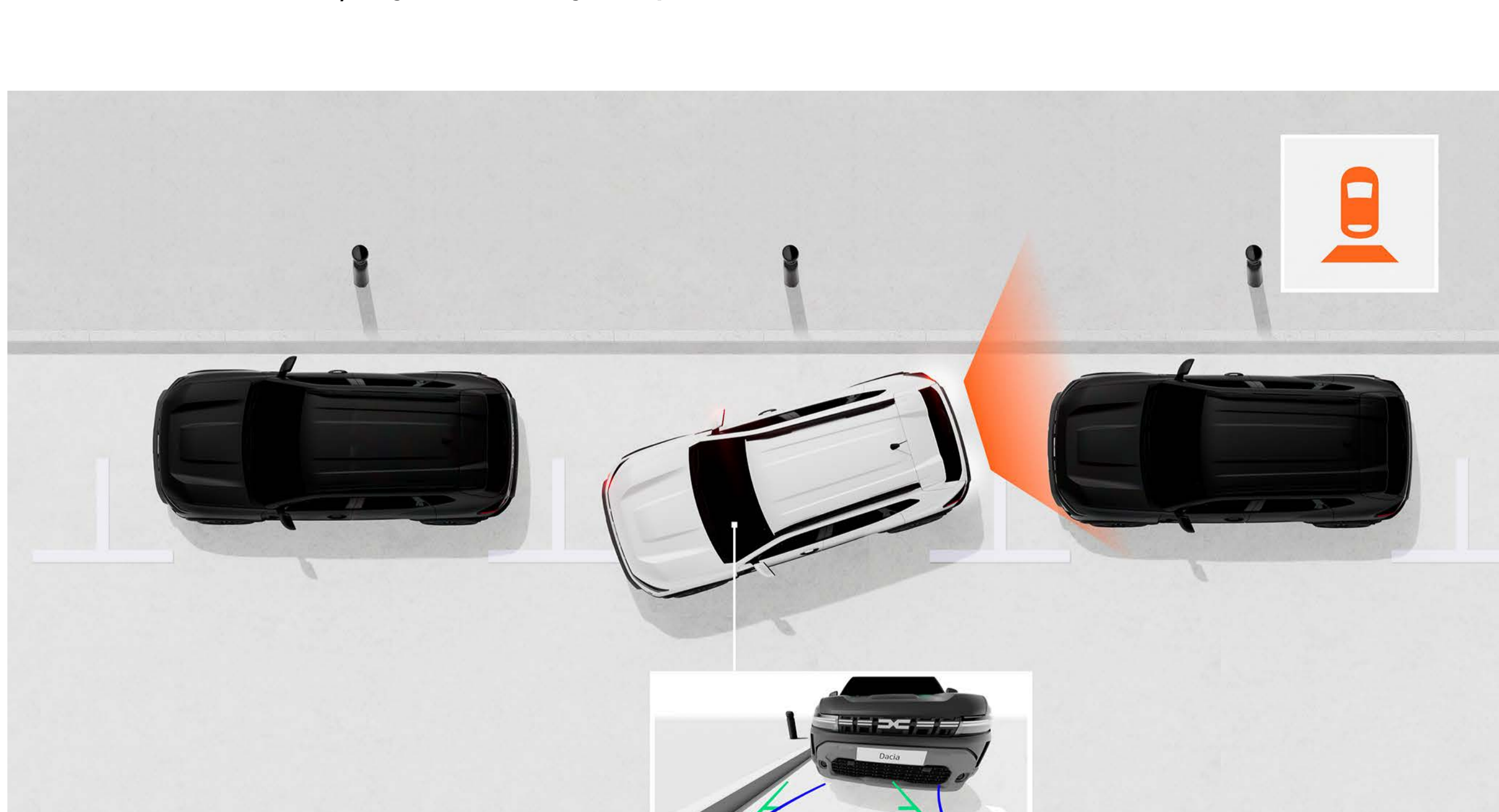

### MULTIVIEW KAMERA

Ar MultiView kamera jūs varat redzēt vairāk! Tā nodrošina priekšējo, aizmugurējo un sānu skatu un palīdz laikus pamanīt bedres, akmeņus un citus šķēršļus, būtiski atvieglojot manevrus.



# KRĀSAS

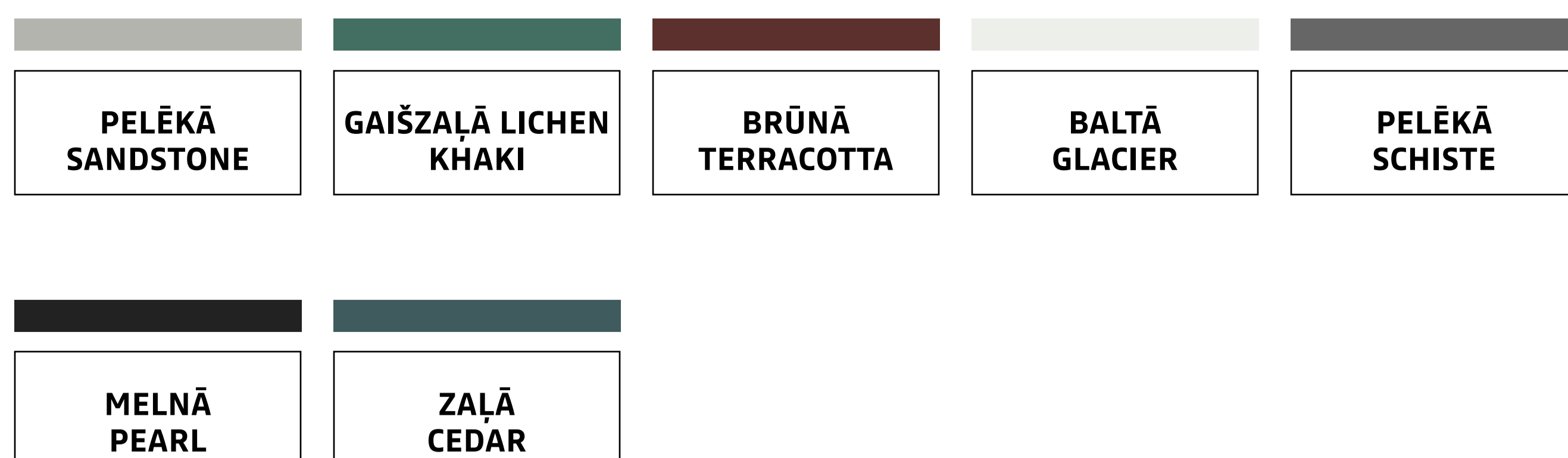

PELĒKĀ SANDSTONE<sup>(1)</sup>



GAIŠZALĀ LICHEN KHAKI<sup>(2), (3)</sup>



BRŪNĀ TERRACOTTA<sup>(1)</sup>



BALTĀ GLACIER<sup>(2), (3)</sup>



PELĒKĀ SCHISTE<sup>(1), (3)</sup>



MELNĀ PEARL<sup>(1)</sup>



ZALĀ CEDAR<sup>(1)</sup>

<sup>(1)</sup> Metāliskā krāsa.

<sup>(2)</sup> Ar bezkrāsas lakojumu.

<sup>(3)</sup> Pieejama Essential versijai.

Fotoattēli nav līgumiski saistoši.



# INTERJERS

## ESSENTIAL



## STANDARTA APRĪKOJUMS

### EKSTERJERA DIZAINS

- Bamperi virsbūves krāsā
- 16 collu tērauda diski
- Melni durvju rokturi un spoguļu kopusi
- LED priekšējie lukturi ar zīmola gaismas signatūru
- Melni fiksēti jumta reliņi
- Atpakaļskata spoguļi ar apsildi un atkausēšanu
- ECO-LED priekšējie lukturi

### INTERJERA DIZAINS

- Īpašs Essential polsterējums
- Melnas ventilācijas atveres
- Iekšējie durvju rokturi Steel Grey krāsā

### DZĪVE SALONĀ

- Priekšējā pasažiera loga atvēršana/ aizvēršana ar vienu pieskārienu slēdzim
- Elektrisks priekšējā pasažiera logs
- 4 YouClip stiprinājuma punkti
- Centrālā atslēga ar tālvadību
- Elektriskais stūres pastiprinātājs ar mainīgu atbalstu
- Augstumā regulējams vadītāja sēdekļis
- Augstumā un dziļumā regulējams stūresrats
- Salokāma atslēga
- Zema centrālā konsole
- Analogais instrumentu panelis ar 3,5 collu TFT displeju
- New Media Control: DAB digitālais radio, audio un 2 USB-C kontaktligzdas, 4 skaļruņi, Bluetooth® telefona pieslēgums ar vadību uz stūresrata, Dacia Media Control viedtālruna lietotne
- 1/3–2/3 attiecībā nolokāms aizmugurējais sēdekļis
- Manuāli regulējams gaisa kondicionētājs
- Bagāžas nodalījuma iekšējais pārsegs

### DROŠĪBAS UN BRAUKŠANAS PALĪGSISTĒMAS

- 6 drošības spilveni (priekšējie spilveni vadītājam un pasažierim, aizkarveida spilveni, sānu spilveni)
- My Safety poga braukšanas palīgsistēmu pārvaldībai
- Bremžu pretbloķēšanas sistēma (ABS) + Avārijas bremzēšanas palīgsistēma (EBA)
- Automātiskā avārijas bremzēšana (AEBS) ar gājēju/velosipēdistu noteikšanu
- Elektroniskā stabilitātes sistēma (ESC) + Pretbuksēšanas sistēma (ASR)
- Ārkārtas izsaukums (E-call)
- Notikumu (negadījumu) datu reģistrators
- Priekšinstalācija alkotestera-imbilaizera uzstādīšanai
- Ceļa zīmju atpazīšana un ātruma pārsniegšanas brīdinājums
- Joslas pamešanas brīdinājums
- Joslas ieturēšanas asistents
- Vadītāja noguruma noteikšanas sistēma
- "Rescue Code®" QR kods priekšā un aizmugurē
- Eco režīms, Stop & Start un pārnesumu pārslēgšanas indikators
- Isofix bērnu sēdeklišu stiprinājumi aizmugurējos ārējos sēdekļos
- Mīksts stūresrats ar ātruma ierobežotāju, kruīza kontroli un integrētiem vadības rīkiem
- Aizmugurējie parkošanās sensori



## EXPRESSION



### STANDARTA APRĪKOJUMS EXPRESSION = ESSENTIAL +

#### EKSTERJERA DIZAINS

- 17 collu Tergan vieglmetāla diski ar dimanta griezumu
- Ārējie durvju rokturi virsbūves krāsā
- Spoguļu korpusi sudraba krāsā
- Priekšējie un aizmugurējie šasijas pārsegi Megalithe gray krāsā
- Starkle® durvju aizsargmoldingi

#### INTERJERA DIZAINS

- Ventilācijas atveres Acier gray krāsā
- Iekšējie durvju rokturi Denim Blue krāsā
- Īpašs Denim polsterējums ar atstarojošu Dacia logotipu

#### DZĪVE SALONĀ

- Elektriski priekšējie un aizmugurējie logi ar viena pieskāriena atvēršanu/aizvēršanu
- 6 YouClip stiprinājuma punkti
- YouClip (viedtālruņa turētājs)
- Konfigurējams 7 collu digitālais instrumentu panelis
- New Media Display: multivides sistēma ar 10 collu skārienekrānu, viedtālruņa spoguļfunkcija ar USB kabeli vai ar WiFi bezvadu režīmā, Bluetooth® savienojums, 4 skaļruņi un savienoto pakalpojumu pakotne
- Centrālā konsole ar roku balstu un glabāšanas nodalījumu

#### DROŠĪBAS UN BRAUKŠANAS PALĪGSISTĒMAS

- Aizmugures skata kamera
- Automātiskie logu tīrītāji ar lietuv sensoru
- Ātruma kontrole, braucot no kalna (4x4 versijai)

#### PAPILDAPRĪKOJUMS

- New Media Nav Live: multivides sistēma ar 10 collu skārienekrānu, savienotā navigācija ar automātisku karšu atjaunināšanu 8 gadu periodā, viedtālruņa spoguļfunkcija ar USB kabeli vai ar WiFi bezvadu režīmā, Bluetooth® savienojums, 6 skaļruņi, Arkamys 3D sound® sistēma, Dacia lietotņu veikals un savienoto pakalpojumu pakotne
- Cold Pack: apsildāmi priekšējie sēdekļi, apsildāms stūresrats, vadītāja sēdeklis ar jostasvietas atbalstu un augstumā regulējams pasažiera sēdeklis
- Rezerves ritenis + domkrats (izņemot ECO-G versiju)<sup>(1)</sup>
- Metāliskā krāsa vai krāsa ar īpašu efektu

<sup>(1)</sup> Pagaidu rezerves ritenis aizstāj riepu remontkomplektu.



## JOURNEY



### STANDARTA APRĪKOJUMS JOURNEY = EXPRESSION +

#### EKSTERJERA DIZAINS

- 18 collu Tagasan vieglmetāla diski
- Miglas lukturi

#### DZĪVE SALONĀ

- Automātiskā apsildes un gaisa kondicionēšanas sistēma
- Automātiskā spoguļu nolocīšana ar vadības paneli vadītāja durvīs
- Bezatslēgas piekļuve
- Bezvadu lādētājs
- Elektriskā stāvbremze
- New Media Nav Live: multivides sistēma ar 10 collu skārienekrānu, savienotā navigācija ar automātisku karšu atjaunināšanu 8 gadu periodā, viedtālruņa spoguļfunkcija ar USB kabeli vai ar WiFi bezvadu režīmā, Bluetooth® savienojums, 6 skaļruņi, Arkamys 3D sound® sistēma, Dacia lietotņu veikals un savienoto pakalpojumu pakotne

#### DROŠĪBAS UN BRAUKŠANAS PALĪGSISTĒMAS

- Automātiska tālo/tuvo gaismu pārslēgšana
- Ātruma kontrole, braucot no kalna (4x4 versijai)

#### PAPILDAPRĪKOJUMS

- Parking pack: multi-view kamera, aklo zonu brīdinājums, priekšējie un sānu parkošanās sensori
- Cold pack: apsildāmi priekšējie sēdekļi, apsildāms stūresrats, apsildāms vējstikls, vadītāja sēdeklis ar jostasvietas atbalstu un augstumā regulējams pasažiera sēdeklis
- Rezerves ritenis + domkrats (izņemot ECO-G versiju)<sup>(1)</sup>
- Metāliskā krāsa vai krāsa ar īpašu efektu

<sup>(1)</sup> Pagaidu rezerves ritenis aizstāj riepu remontkomplektu.



## EXTREME



### STANDARTA APRĪKOJUMS EXTREME = EXPRESSION +

#### EKSTERJERA DIZAINS

- 17 collu vieglmetāla diski ar daļēju dimanta griezumu un rumbu uzlikām ar Dacia emblēmu Copper Brown krāsā
- Ārējo spoguļu korpusi Copper Brown krāsā
- Modulārie jumta stieņi
- Miglas lukturi

#### INTERJERA DIZAINS

- MicroCloud auduma polsterējums ar plastmasas pārklājumu un atstarojošiem Dacia logotipiem
- Priekšējo durvju apdares paneļi no MicroCloud auduma ar plastmasas pārklājumu un šuvēm Copper Brown krāsā
- Ventilācijas atveru dekors Copper Brown krāsā

#### DZĪVE SALONĀ

- Automātiskā apsildes un gaisa kondicionēšanas sistēma
- Automātiskā spoguļu nolocīšana ar vadības paneli vadītāja durvīs
- Bezatslēgas piekļuve
- 3-in-1 YouClip
- Gumijas bagāžas nodalījuma paklājs
- Priekšējie un aizmugurējie gumijas grīdas paklājiņi ar sietspiedes rakstu
- Vadītāja sēdekļi ar jostasvietas atbalstu un augstumā regulējams pasažiera sēdekļi
- New Media Display: multivides sistēma ar 10 collu skārienekrānu, radio, viedtālruņa spoguļfunkcija ar USB kabeli vai ar WiFi bezvadu režīmā, Bluetooth® savienojums, 4 skaļruņi un savienoto pakalpojumu pakotne
- Centrālā konsole ar roku balstu un glabāšanas nodalījumu

#### PAPILDAPRĪKOJUMS

- 18 collu Tergan vieglmetāla diski ar daļēju dimanta griezumu
- Parking pack: multi-view kamera, aklo zonu brīdinājums, priekšējie un sānu parkošanās sensori
- Cold pack: apsildāmi priekšējie sēdekļi, apsildāms stūresrats, apsildāms vējstikls
- Techno pack: elektriskā stāvbremze, bezvadu lādētājs un Media Nav Live
- Rezerves ritenis + domkrats (izņemot ECO-G versiju)<sup>(1)</sup>
- Metāliskā krāsa vai krāsa ar īpašu efektu
- New Media Nav Live: multivides sistēma ar 10 collu skārienekrānu, savienotā navigācija ar automātisku karšu atjaunināšanu 8 gadu periodā, viedtālruņa spoguļfunkcija ar USB kabeli vai ar WiFi bezvadu režīmā, Bluetooth® savienojums, 6 skaļruņi, Arkamys 3D sound® sistēma, Dacia lietotņu veikals un savienoto pakalpojumu pakotne

<sup>(1)</sup> Pagaidu rezerves ritenis aizstāj riepu remontkomplektu.



## PIEDERUMI



### SĀNU KĀPŠĻI

Perfekts piederums, lai izceltu jūsu Duster 4x4 stilu. Kāpšļi arī atvieglo iekāpšanu un ļauj vieglāk aizsniegt uz jumta novietoto kravu. Piedevām tie aizsargā virsbūvi no nelieliem ikdienas triecieniem.



### HAIZIVS SPURAS ANTENA

Padariet savu automobiļa izskatu vēl elegantāku, izvēloties haizivs spuras formas antenu, kas ideāli saskan ar virsbūves līnijām.



### BEZ INSTRUMENTIEM NOŅEMAMS VILCĒJSTIENIS

Uzstādiet veloturētāju, velciēt piekabi vai sporta aprīkojumu pilnīgā drošībā, izmantojot šo Dacia izstrādāto vilcējstieni. Pateicoties lodveida savienojumam, to var nolocīt bez instrumentiem. Uzlocītā veidā tas neietekmē automobiļa izskatu.



### VELOTURĒTĀJS UZ VILCĒJSTIENA

Ātri un bez regulēšanas nostiprināms uz vilcējstiena, nodrošinot praktisku un drošu platformu līdz pat trim velosipēdiem. Veloturētājs ir atgāzams, tāpēc neierobežo piekļuvi bagāžai pat tad, ja uz tā ir velosipēdi.



### JUMTA ŠĶĒRSSTIENI<sup>(1)</sup>

Ideāli piemēroti veloturētāja, slēpju turētāja vai jumta bagāžas kastes uzstādīšanai un jūsu automobiļa bagāžas kapacitātes palielināšanai<sup>(2)</sup>. Pateicoties inovatīvajai Quickfix sistēmai, parocīgi un bez instrumentiem nostiprināmi uz jumta reliņiem.



### GUMIJAS PAKLĀJI AR TOPOGRĀFISKU RAKSTU

Novērtējiet Dacia zīmolotos gumijas paklājiņus ar paaugstinātām malām un topogrāfisku rakstu. To sastāvā ir 20% pārstrādāta materiāla. Paklājiņi nodrošina papildu aizsardzību, kā arī piešķir eleganci un mūsdienīgumu.



### PREMIUM GRĪDAS PAKLĀJIŅI

Nodrošiniat papildu aizsardzību savam automobilim, uzstādot šos paklājiņus ar Dacia logotipu. Tie ir izgatavoti no augstas kvalitātes materiāla un ir viegli kopjami.

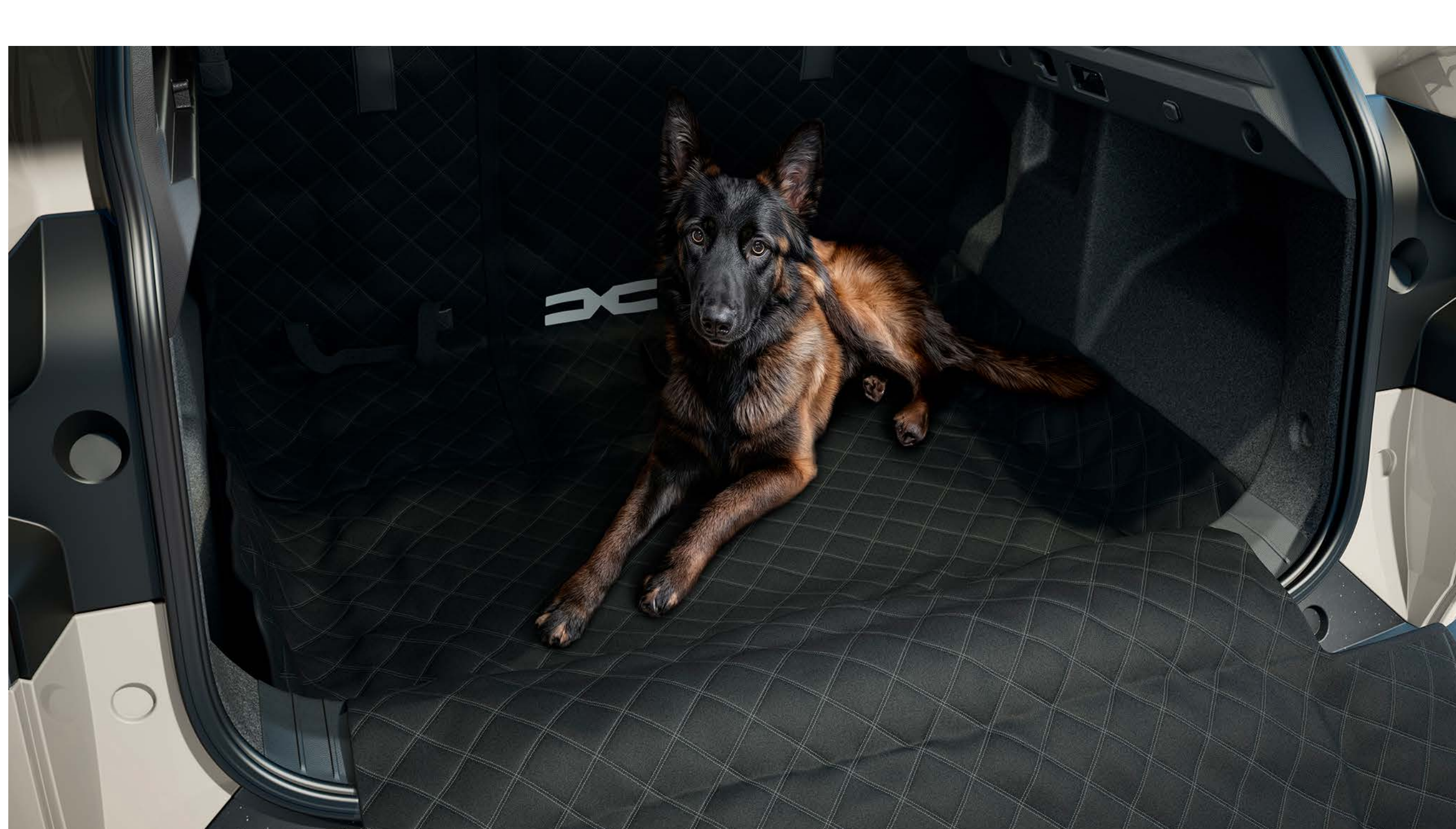

### MULTIFUNKCIONĀLA AIZMUGURĒJO SĒDEKĻU UN BAGĀŽAS NODALĪJUMA AIZSARDZĪBA

Pasargājiet aizmugurējos sēdekļus un bagāžas nodalījumu no netīrumiem un skrāpējumiem ar mūsu daudzpusīgo ieklāju. Šī praktiskā sistēma ir ātri piestiprināma pie aizmugurējo sēdekļu galvas balstiem. Ieklāju var viegli uzlocīt un nolocīt, un tas lieliski pielāgojas sēdekļu novietojumam, nosedzot visu bagāžas nodalījumu.

<sup>(1)</sup> Versijai, kas nav aprīkota ar modulārajiem jumta stieniem.

<sup>(2)</sup> Maksimālā slodze – 80 kg.



## 06. ĪPAŠAS TEHNISKĀS IEZĪMES

# DZINĒJI

	ECO-G 100	TCe 130	TCe 130 4X4	Hybrid 140
<b>DZINĒJI</b>				
Enerģijas avots	Benzīns / LPG	Benzīns / Elektrisks mild hybrid 48 V	Benzīns / Elektrisks mild hybrid 48 V	Benzīns / Elektrisks full hybrid 48 V
Maks. jauda kW EEC (ZS) pie dzinēja apgriezieniem (apgr./min)	74 (100) pie 4400-4900/4600-5000	96 (130) pie 4500-5500	96 (130) pie 4500-5500	105 (140) pie 5600*
Maks. griezes moments Nm EEC (kg/m) pie dzinēja apgriezieniem (apgr./min)	160/170 pie 2200-3750/2000-3500	230 pie 2100-3500	230 pie 2100-3500	148 pie 3600
Degvielas iesmidzināšanas tips	MPI	Tiešā iesmidzināšana	Tiešā iesmidzināšana	MPI
Darba tilpums (cm <sup>3</sup> )	999	1199	1199	1598
Cilindru/vārstu skaits	3 / 12	3 / 12	3 / 12	4 / 16
Emisiju kontroles standarts	E06W			
Sīko daļiņu filtrs <sup>(1)</sup>	ja			
Stop & Start <sup>(2)</sup>	ja			

<b>AKUMULATORI</b>				
Vilces akumulators	-	litija jonu / 48 V / 0,84 kWh	litija jonu / 48 V / 0,84 kWh	litija jonu / 230 V / 1,2 kWh

<b>VEIKTSPĒJA</b>				
Maks. ātrums (km/h)/	163 / 168 (LPG)	180	180	170** / 160***
0–100 km/h (s)	14 / 13,2 (LPG)	9,9	11,0	10,1

<b>PĀRNESUMKĀRBA UN TRANSMISIJA</b>				
Transmisija	4×2	4×2	4×4	4×2
Pārnesumkārbas tips / Pārnesumu skaits	manuālā 6 pakāpju	manuālā 6 pakāpju	manuālā 6 pakāpju	automāts Multi-mode / 4+2

<b>STŪRES SISTĒMA</b>				
Stūres sistēma	ar elektrisko pastiprinātāju			
Apgriešanās aplis, no apmales līdz apmalei (m)	10,86			

<b>BREMŽU SISTĒMA</b>				
Priekšā: ventilējamie diski (VD)/ diametrs (mm)	280	280	280/296	296
Aizmugurē: bremžu trumuļi (BT)/ diametrs (collas)	T9 (elektriskajām bremzēm - 280 mm diski)			

<b>DISKI UN RIEPAS</b>				
Riepu izmēr	215/70 R16 100H 215/65 R17 99H 215/60 R18 98H	215/65 R17 99H 215/60 R18 98H	215/65 R17 99H 215/60 R18 98H	215/65 R17 99H 215/60 R18 98H
Tips	vasaras	vasaras	vissezonas	vasaras

<b>DEGVIELAS PATĒRIŅŠ UN EMISIJAS<sup>(3)</sup></b>				
Sertifikācijas protokols	WLTP <sup>(4)</sup>			
Eco režīms	ja			
Degvielas tvertnes tilpums (litri)	50 / 51 (LPG)	50	55	50
CO <sub>2</sub> emisijas (g/km)	147 / 126-127 (LPG)	123-124	135-137	113-114
Degvielas patēriņš kombinētajā ciklā (l/100 km)	6,5 / 8,0-8,1 (LPG)	5,5	6,0-6,1	5,0-5,1

<b>SVARS (kg) UN TILPUMI (dm<sup>3</sup>)</b>				
Maks. pašmasa	1308	1346	1436	1422
Pilnā masa ar piekabi	2965	3300	3395	2620
Pilnā masa	1765	1800	1895	1870
Maks./min kravnesība <sup>(5)</sup>	457/489	454/496	459/505	448/490
Maks. masa piekabei ar bremzēm	1200	1500	1500	750
Maks. masa piekabei bez bremzēm	675	685	730	725
Maksimālais bagāžas tilpums (dm <sup>3</sup> )	453	517	456	430
Maksimālais bagāžas tilpums ar nolocītu aizmugurējo sēdekli <sup>(6)</sup> (dm <sup>3</sup> )	1545	1609	1548	1545
Bagāžas tilpums (litri)	513	594	520	496
Bagāžas tilpums ar nolocītu aizmugurējo sēdekli (litri)	1632	1696	1635	1609

<sup>(1)</sup> Benzīna dzinēji ar sīko daļiņu filtru (DPF): lai samazinātu sīko daļiņu emisiju, jaunie dzinēji ar tiešo degvielas iesmidzināšanu ir aprīkoti ar izplūdes sistēmu, kurā ir iebūvēts sīko daļiņu filtrs. Filtrs aiztur izplūdes gāzēs esošās daļiņas un pēc tam tās sadedzina, izmantojot regulāru automātisku reģenerāciju. Sīko daļiņu filtram nav nepieciešama apkope.

<sup>(2)</sup> Automobiļa starteris un akumulators ir pielāgoti izmantošanai ar Stop & Start sistēmu.

<sup>(3)</sup> Oficiālais degvielas patēriņš un emisijas atbilstīgi spēkā esošajiem noteikumiem.

<sup>(4)</sup> WLTP (Vispasaules harmonizētais vieglo automobiļu testa protokols): šis jaunais protokols nodrošina rezultātus, kas ir daudz tuvāki reālajai ikdienas ekspluatācijai, salīdzinot ar NEDC protokolu. CO<sub>2</sub> emisijas tiek sertificētas, izmantojot normatīvajos aktos noteikto standarta metodi. Šī metode ir vienāda visiem ražotājiem un nodrošina iespēju salīdzināt automobiļus.

<sup>(5)</sup> Norādītā kravnesība attiecas uz automobili ir zemāko aprīkojuma līmeni.

<sup>(6)</sup> Saskaņā ar ISO standartu 3832.

\* Iekšdedzes dzinēja un elektromotoru kopējā jauda.

\*\* Maksimālais ātrums ar elektrisko papildu griezes momentu ierobežotā laikā.

\*\*\* Maksimālais ātrums tikai ar iekšdedzes dzinēju.



## 06. ĪPAŠAS TEHNISKĀS IEZĪMES

# IZMĒRI

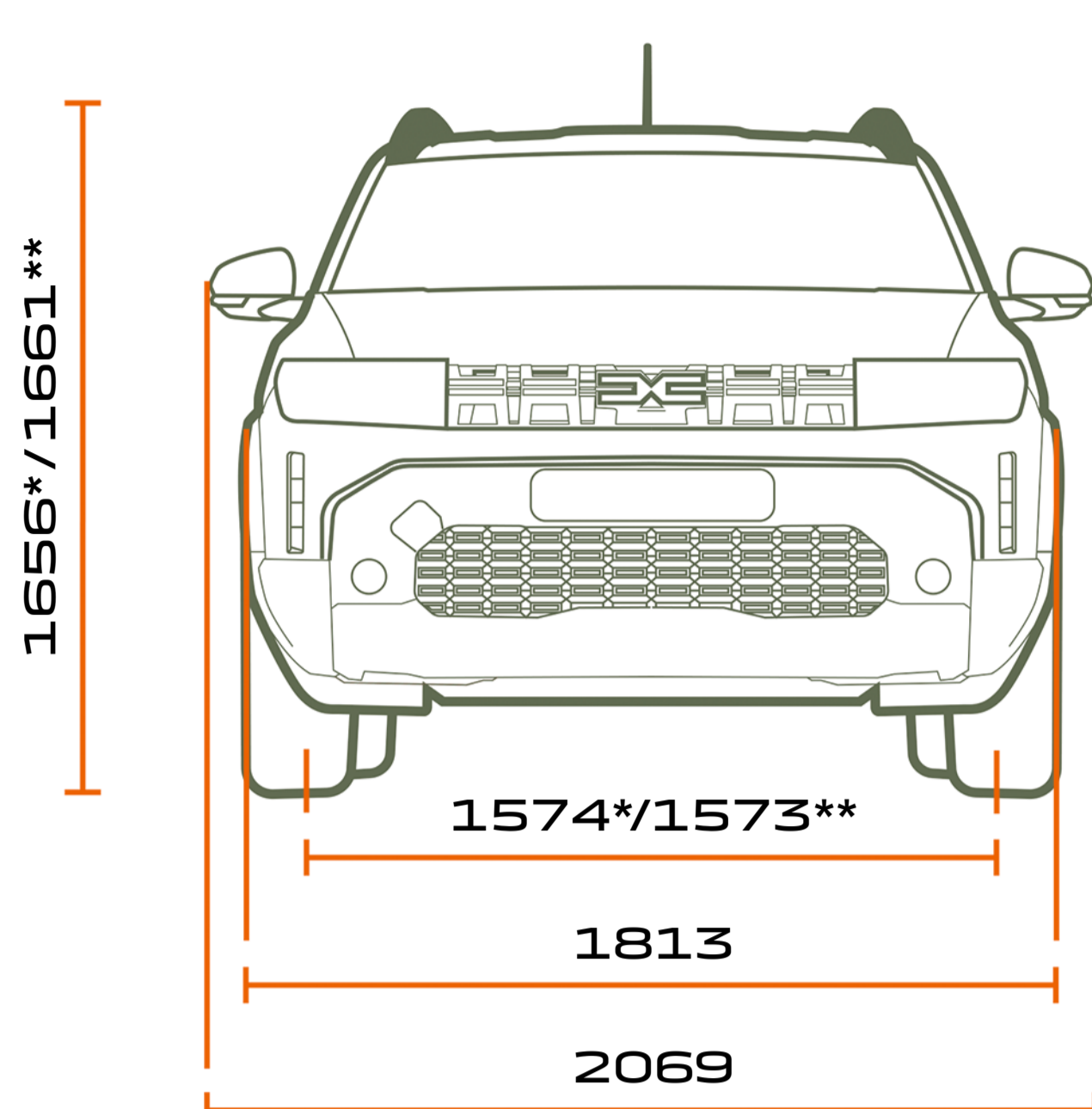

### SKATS NO PRIEKŠPUSES

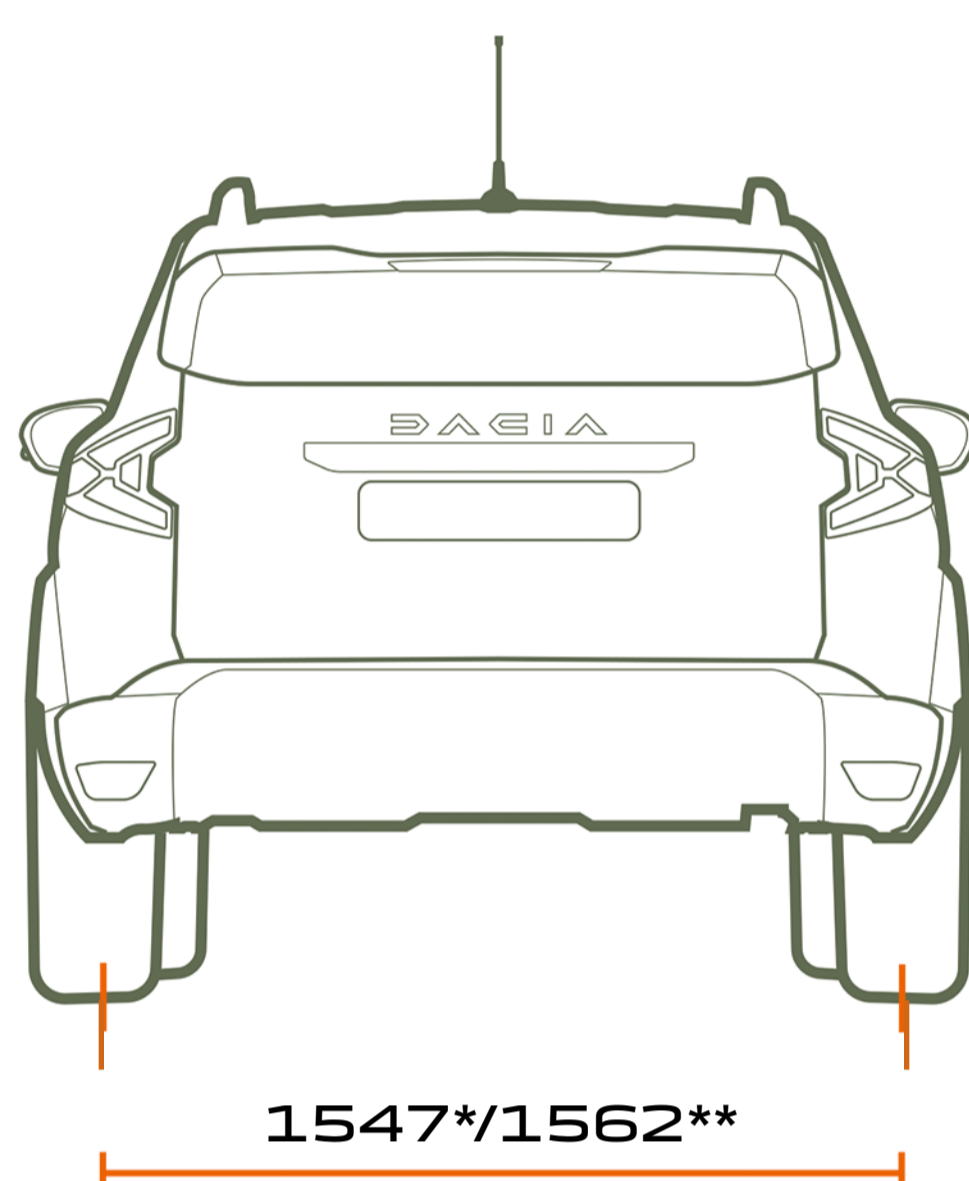

### SKATS NO AIZMUGURES

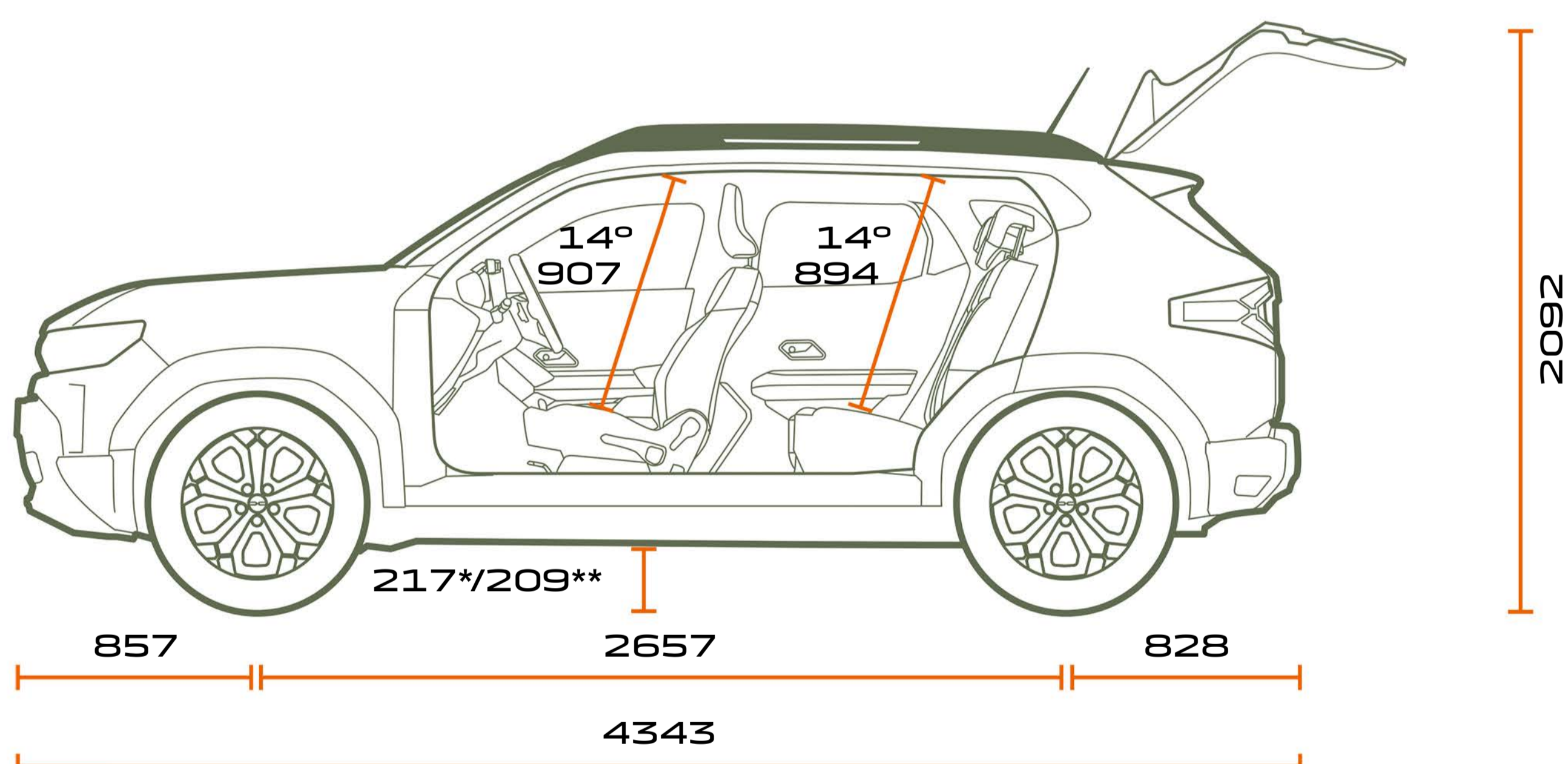

### SKATS NO SĀNIEM

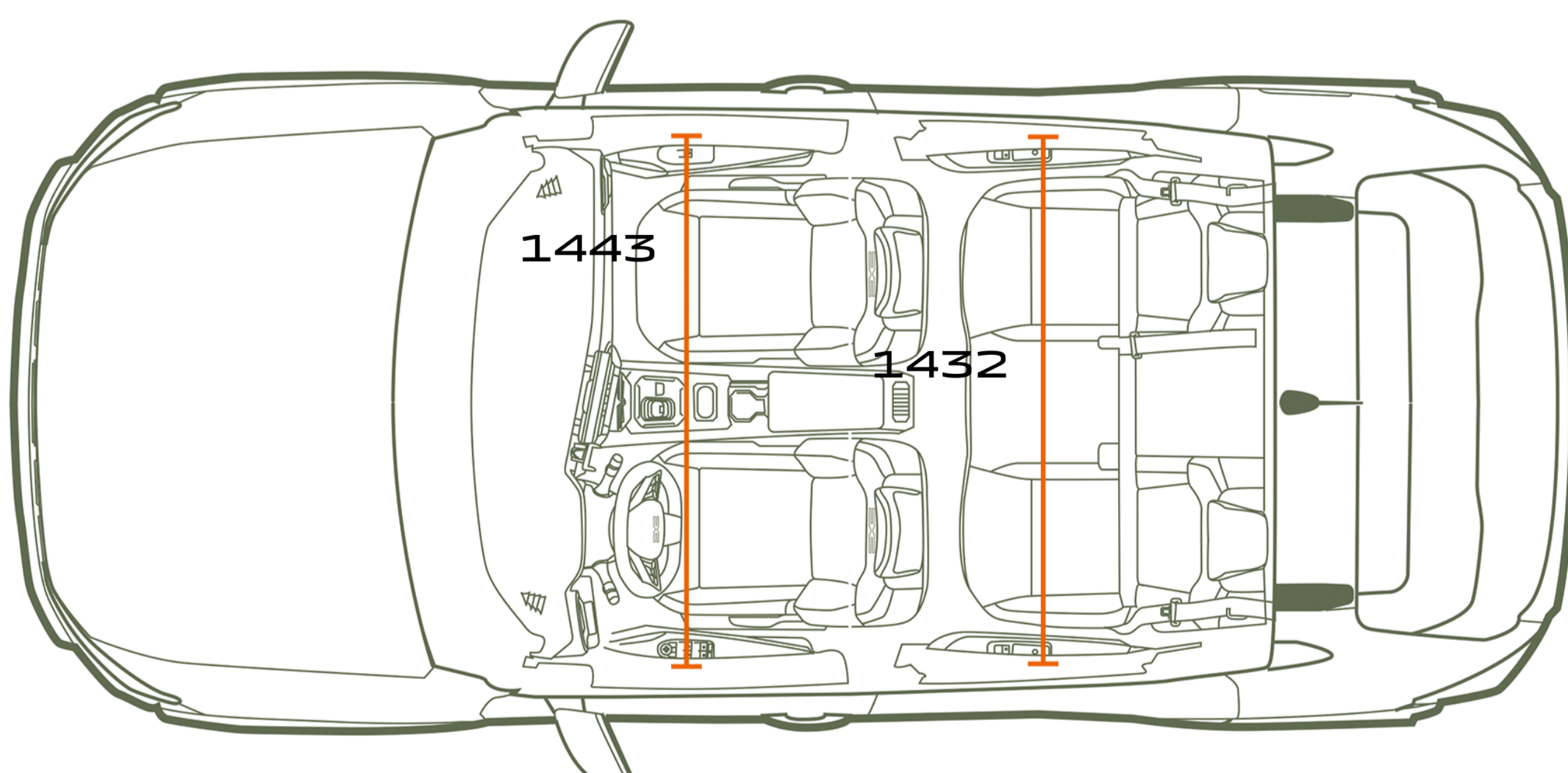

### SKATS NO AUGŠAS

#### BAGĀŽAS TILPUMS (dm<sup>3</sup> - VDA/LITRI STANDARTS)

Min. bagāžas tilpums zem bagāžas nodalījuma iekšējā pārsega, ar rezerves riteni	478/414
Maksimālais bagāžas tilpums ar nolocītu aizmugurējo sēdekli, ar rezerves riteni	1623/1559

Izmēri milimetros.

\* 4x2 versijai

\* 4x4 versijai



# DACIA



Šis brošūras saturs bija precīzs un aktuāls tās publicēšanas brīdī. Šis dokuments ir sagatavots, pamatojoties uz pirmsizlaides modeļus vai prototipus. Dacia, īstenojot nepārtrauktu produktu uzlabošanas politiku, patur tiesības jebkurā laikā veikt izmaiņas tehniskajās specifikācijās, kā arī aprakstītajos un ilustrētajos transportlīdzekļos un piederumos. Par šīm izmaiņām pēc iespējas drīzāk tiek paziņots Dacia dīleriem. Atkarībā no pārdošanas valsts versijas var atšķirties, un dažas iekārtas var nebūt pieejamas (kā standarta, papildaprīkojums vai piederumi). Lai iegūtu jaunāko informāciju, konsultējieties ar Dacia pārstāvi. Ar druku saistītu ierobežojumu dēļ šajā dokumentā attēlotās krāsas var nedaudz atšķirties no faktiskajām krāsām un salona apdares krāsām. Visas tiesības aizsargātas. Šis brošūras pilnīga vai daļēja reproducēšana jebkādā formā vai ar jebkādiem līdzekļiem ir aizliegta bez iepriekšējas rakstiskas Dacia atļaujas.

DACIA iesaka  Castrol

PUBLICIS : S. STAUB, P. CURTET, ©RENAULT MARKETING 3D-COMERCE, 2024 07 22