

# DACIA DUSTER



# MUMS, REĀLAJIEM CILVĒKIEM

Jaunais Dacia Duster dodas tālāk – vēl robustāks, vēl gatavāks piedzīvojumiem, vēl modernāks. Pateicoties savienojamībai, 4x4 veiktspējai un jaunam aprīkojumam, tas ļauj nokļūt jebkur un jaunajā hibrīda versijā ir tik draudzīgs videi kā vēl nekad.



---

**155 HYBRID UN  
150 HYBRID-G  
4x4DZINĒJI<sup>(1)</sup>**

---

**10 COLLU  
SAVIENOTAIS  
SKĀRIENEKRĀNS**

---

**4X4 VERSIJA AR  
JAUNU REŽĪMU  
SELEKTORU**

---

**LĪDZ 8 YOUCLIP  
STIPRINĀJUMA  
PUNKTIEM**

<sup>(1)</sup> Pieejams vēlāk.

# IZVĒLNE

**01. DIZAINS**

**02. BRAUKŠANAS  
PRIEKŠS**

**03. SAVIENOJAMĪBA**

**04. TELPAS PLAŠUMS**

**05. BRAUKŠANAS  
PALĪGSISTĒMAS**

**06. ĪPAŠAS TEHNISKĀS  
IEZĪMES**

# PĀRVEIDOTS IKONISKAIS SUV

Dacia Duster turpina savu veiksmes stāstu un ar ikonisko dizainu un izcilajām apvidus auto spējām piedāvā vēl lielāku daudzpusību. Starkle® sānu aizsargi un riteņu arkas izceļ tā spēcīgo SUV raksturu. Aprīkots ar modulāriem jumta stieņiem, tas ir ārkārtīgi praktisks un gatavs visiem jūsu piedzīvojumiem. Ar moderno gaismas signatūru Duster ir lieliski piemērots gan brīvdabas aktivitātēm, gan dzīvei pilsētā.



Y formas zīmola gaisma



# JAUNA PIEREDZE SALONĀ

Veidojot sava flagmaņa salonu, Dacia īpašu uzmanību pievērša ergonomikai, dizainam un braucēju labsajūtai. Vadītāja rīcībā ir pārdomāti novietots 10 collu centrālais ekrāns, kā arī 7 collu digitālais klusters, kas nodrošina visu nepieciešamo braukšanas informāciju.



Jaunais stūresrata dizains padara braukšanu ērtāku un vēl vairāk atvieglo funkciju vadīšanu. Uzsverot stilu, jaunā Y formas grafika ir iestrādāta arī durvju paneļos un ventilācijas atverēs. Extreme versijā to akcentē Copper Brown krāsa, bet Journey versijā – Megalith Grey.



Extreme versijā sēdekļu polsterējumam izmantots mazgājams MicroCloud audums ar plastmasas pārklājumu.

KONFIGURĒJIET UN PASŪTIET

IZVĒLNE ^

## PIEEJAMS AR HIBRĪDA DZINĒJU

Dacia Duster ir pieejama virkne augstas veiktspējas hybrid dzinēju, tostarp jaunākās paaudzes 155 hybrid un 150 hybrid-G 4x4<sup>(1)</sup> spēka agregāti, kas apvieno elektrisko piedziņu ar benzīna un LPG divu degvielu dzinēju.



Ar 155 hybrid dzinēju jūs līdz pat 80% pilsētas braucienu varat veikt elektriski, samazinot degvielas patēriņu par 40%<sup>(2)</sup>. Šis hybrid dzinējs ir aprīkots ar inovatīvu automātisko pārnesumkārbu bez sajūga, kas nodrošina lielisku braukšanas komfortu.

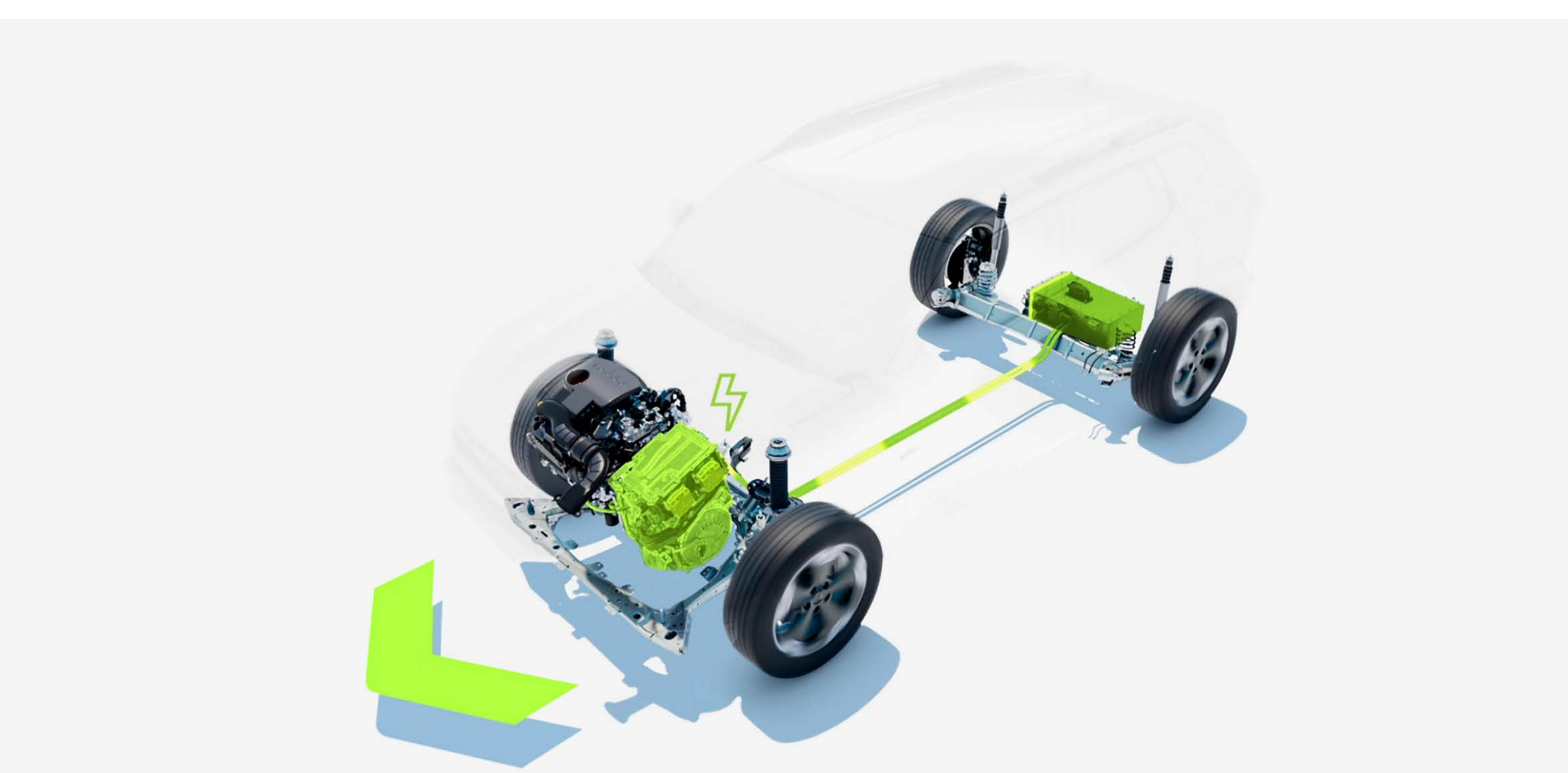

**Akumulators uzlādējas, palēninoties un bremzējot.**

Duster ir pieejams arī ar 120 Eco-G<sup>(1)</sup> dzinēju un divu degvielu (benzīna un LPG) motoriem, kura vieglā hibrīda sistēma optimizē degvielas patēriņu intensīvākajās braukšanas fāzēs.



<sup>(1)</sup> Pieejams vēlāk.

<sup>(2)</sup> Braucot pilsētas apstākļos, salīdzinot ar līdzvērtīgu iekšdedzes dzinēju.

# ĪSTS APVIDUS AUTOMOBILIS

4x4 versijā ar jauno braukšanas režīmu selektoru Duster ļaus jums tikt galā jebkurā situācijā! Liels klīrenss līdz 217 mm, uzbraukšanas leņķis līdz 31°, lai 4x4 režīmā pievārētu stāvas nogāzes, Starkle® aizsardzība pret skrāpējumiem: jaunais Duster piedāvā izcilas apvidus braukšanas spējas, saglabājot savu SUV DNS.



Jūs varat pārraudzīt automobiļa leņķi, atverot "visa ceļa informācija" sadaļu centrālajā 10 collu skārienekrānā un izmantojot *multiview* kameru.



Skārienekrāns ar 4x4 informāciju: slīpuma leņķis un jauda uz asi.



Braukšanas režīmu pārslēgšanas selektors.

KONFIGURĒJIET UN PASŪTIET

IZVĒLNE ^

# DIGITALĀKA UN SAVIENOTĀKA PASAŽIERU TELPA

Dacia Duster jaunā multivides sistēma Media Nav Live ir gatava atvieglot jūsu ikdienu. Lielajā 10 collu centrālajā skārienekrānā jums ir pieejama reāllaika satiksmes informācija un navigācija ar atjauninātām kartēm\*. Tuvi un tāli braucieni ir vēl vienkāršāki, pateicoties viedtālruņa bezvadu spoguļfunkcijai, praktiskiem mobilajiem pakalpojumiem un personalizētām lietotnēm, piemēram, My car finder, kas ļauj noteikt automobiļa atrašanās vietu. Šīs funkcijas papildina praktiska automobiļa informācija, piemēram, par nobraukumu un riepu spiedienu, kas tiek parādīti digitālajā instrumentu panelī. Arkamys® izstrādātā 3D audio sistēma nodrošinās izcilu skaņas pieredzi, klausoties iecienīto mūziku.



Duster Essential versija ir aprīkota ar multivides sistēmu, ko var vadīt no viedtālruņa. Šī sistēma ietver digitālo radio, 4 skaļruņus, Bluetooth®, vadības ierīces uz stūres un balss atpazīšanu. Lai iegūtu vēl plašākas iespējas, lejupielādējiet jauno viedtālruņa lietotni Media Control.



\* Ietverta un atjaunināta 8 gadu periodā. Android Auto™ ir Google LLC preču zīme. Apple CarPlay™ ir Apple Inc. preču zīme.

KONFIGURĒJIET UN PASŪTIET

IZVĒLNE ^

## JAUNĀ YOUCLIP STIPRINĀJUMA SISTĒMA

Ar YouClip jūs iegūstat izcilu daudzfunkcionālu sistēmu, kas palīdz organizēt salona telpu un nodrošina iespēju izmantot plašo YouClip piederumu klāstu. Tos var viegli nostiprināt 4 līdz 6 punktos, kas pārdomāti izvietoti visā salonā, tostarp bagāžas nodalījumā. Kā papildaprīkojums ir pieejami 2 ekstra YouClip punkti, ko izvietoj aiz priekšējiem galvas balstiem. Uz tiem var nostiprināt mūsu planšetdatora turētāju vai viedtālruna bezvadu lādētāju. Papildu ērtības sniegs lieliskais YouClip 3-in-1, kas apvieno glāzes turētāju, lukturīti un āķi. To var izvietot jebkur salonā un, kad vien nepieciešams, izmantot atsevišķi.



YouClip klāsts ietver vairākus jaunus piederumus, tostarp YouClip viedtālruna turētāju un YouClip somu, kas palīdz sakārtot līdzņemamās lietas dažādām aktivitātēm. YouClip piederumi ir viegli noņemami, un tos var izmantot jebkurā salona vietā.

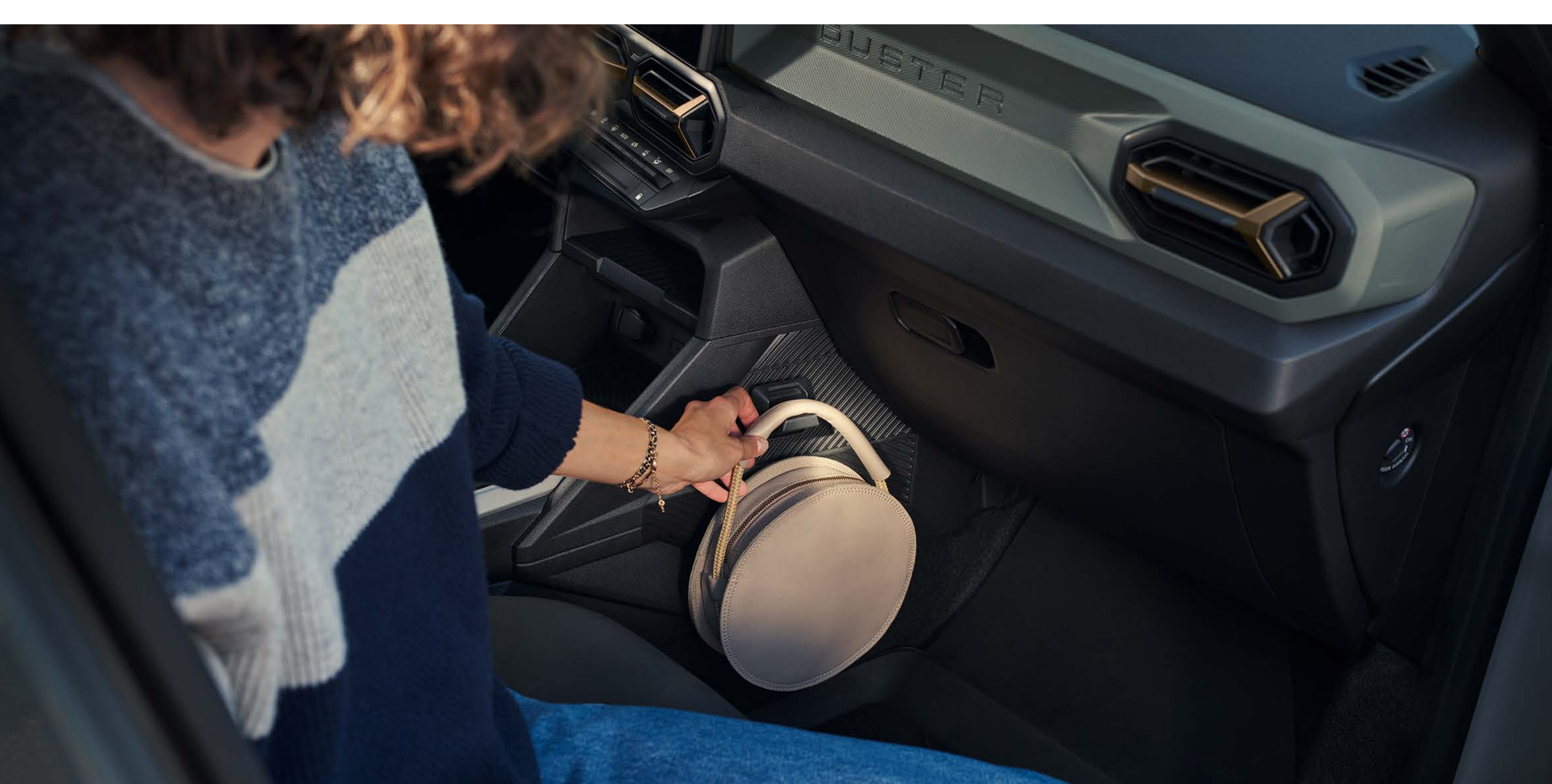

**YouClip – āķis**

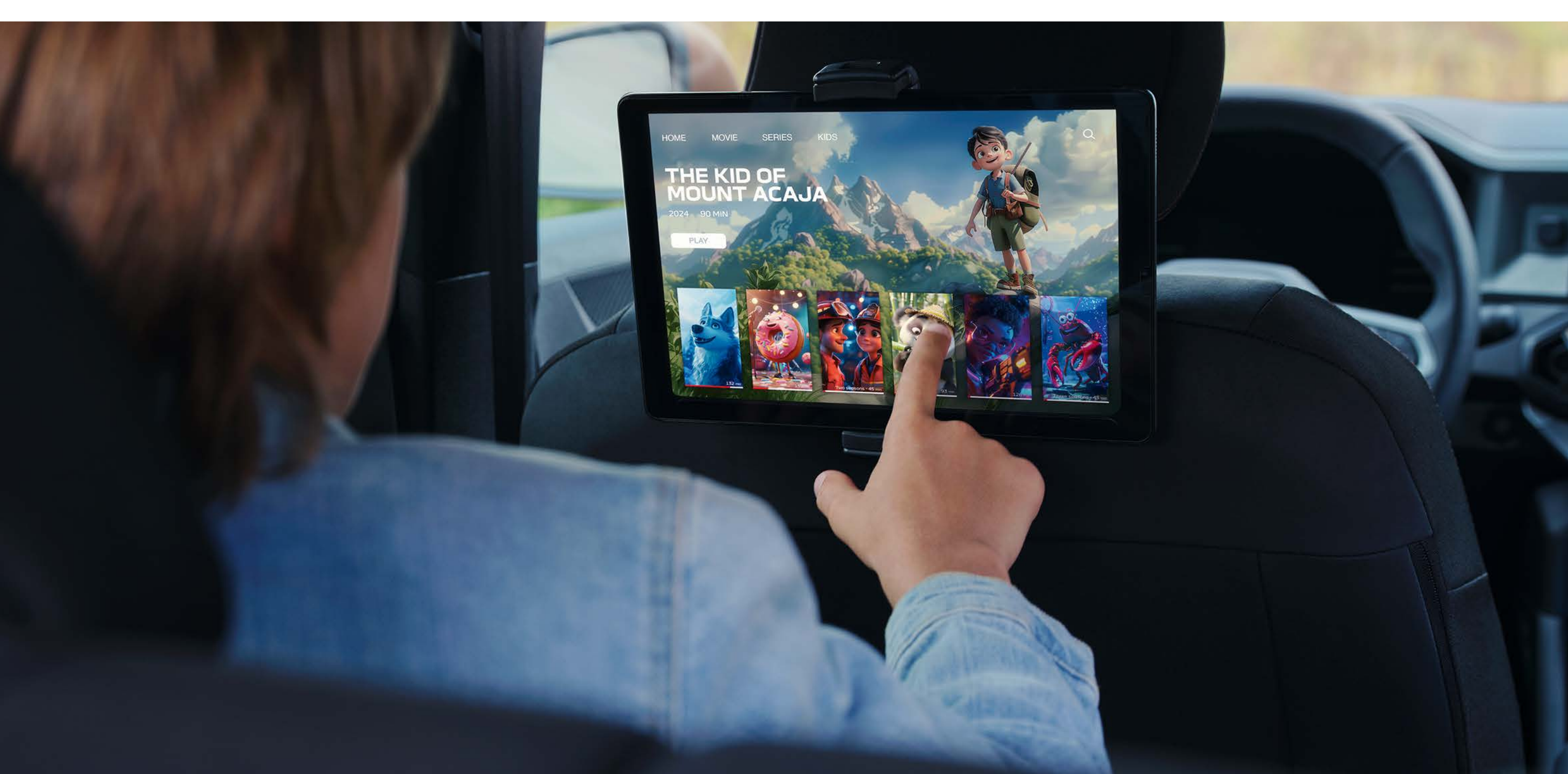

**YouClip – planšetdatora turētājs**

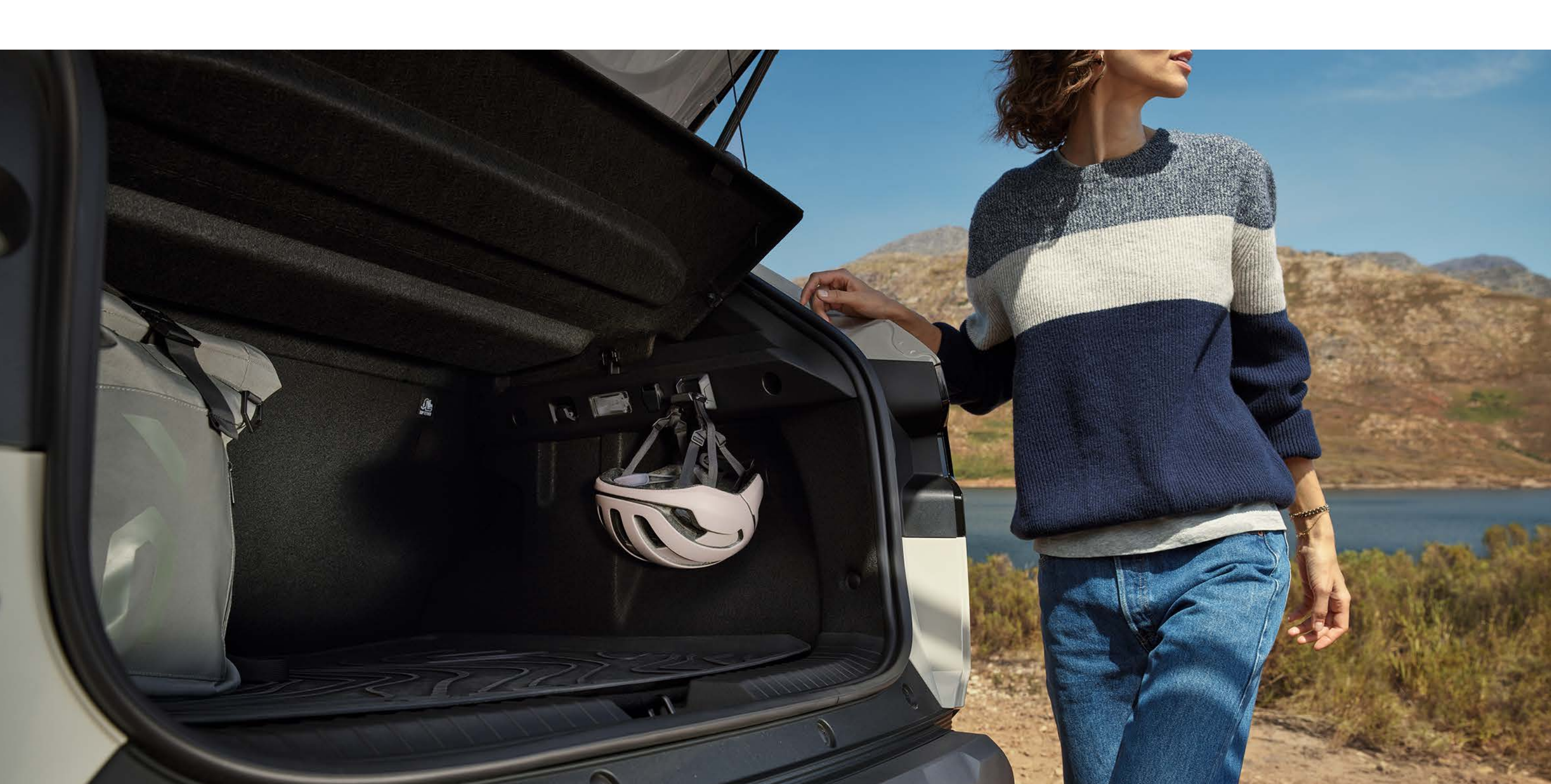

**YouClip – āķis**

## VISĀM JŪSU VAJADZĪBĀM

Izbaudiet jaunā Duster salona plašumu. Tas ir veidots, lai sniegtu komfortu un ērtības jums un jūsu pasažieriem. Lai kādas būtu jūsu prasības, modulārais iekārtojums nodrošina praktisku daudzpusību. Otrajā sēdekļu rindā ir daudz vietas kājām, bet bagāžnieka maksimālais tilpums ir 517 litru (VDA), turklāt tas piedāvā plakana grīdu.



Vēl vairāk vietas ar pielāgojamajiem jumta stieņiem, lai ņemtu līdzī visu, ko vēlaties.



## BRĪVDABAS IESPĒJAS AR InNature KLĀSTU

Ļaujieties unikālai ceļošanas pieredzei ar jauno Duster. Izbaudiet komfortablas nakts laukos, izmantojot Sleep Pack, tostarp izņemamo divguļamo gultu, kas ir 1,90 m gara un 1,30 m plata. To var uzstādīt viens cilvēks mazāk nekā divās minūtēs. Gultu papildina izvelkams galds, kā arī ietilpīga glabāšanas vieta, kuras tilpums hibrīda versijā ir 160 litru, bet ar pārējiem dzinējiem 175 litri.



Neaizmirstiet par žalūzijām, kas bloķē gaismu un atspīdumus (papildaprīkojums). Lai izveidotu plašāku nometni, Duster aizmugurei, atverot bagāžas nodalījumu, var pievienot telti. Šādā veidā var iegūt 10 m<sup>2</sup> plašu guļamvietu vēl 3 personām. Brīvība arī nozīmē iespēju ņemt līdzi visu nepieciešamo. Izvēlieties Dacia ekskluzīvo InNature jumta bagāžnieku. To var viegli uzstādīt, izmantojot mūsu modulāros jumta stieņus šķērsvirziena stāvoklī vai arī jumta šķērsstieņus, kas ir pieejami kā papildaprīkojums un nodrošina 80 kg kravnesību.



Žalūzijas gaismas bloķēšanai.



Dacia telts (guļamzonā vieta līdz pat 3 cilvēkiem).



Jumta bagāžnieks.

# BRAUCIET PILNĪGĀ DROŠĪBĀ

Papildinot plašo aprīkojumu, kas domāts jūsu komfortam un drošībai, jaunais Duster ir aprīkots ar jaunākās paaudzes braukšanas palīgsistēmām. Izmantojot My Safety pogu, dažus braukšanas palīgus var izslēgt jebkurā laikā. Katrs brauciens ar Dacia ir bez raizēm.

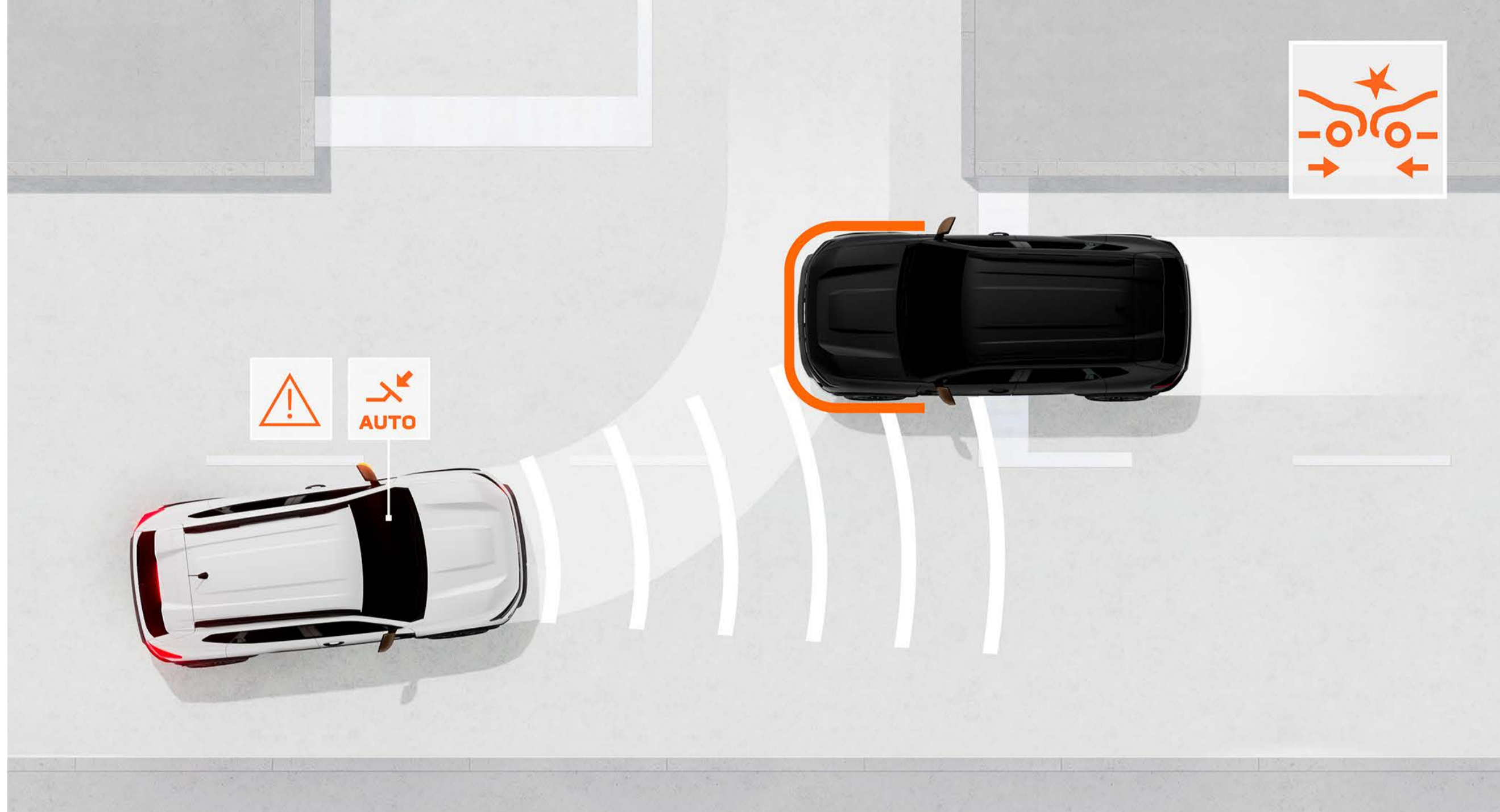

## AKTĪVĀ AVĀRIJAS BREMZĒŠANA (AEB)

Sistēma novērš frontālas sadursmes risku ar transportlīdzekļiem, velosipēdistiem un gājējiem, kas tuvojas no priekšas vai sāniem. Tā brīdina vadītāju un, ja nepieciešams, automātiski bremzē automobili.

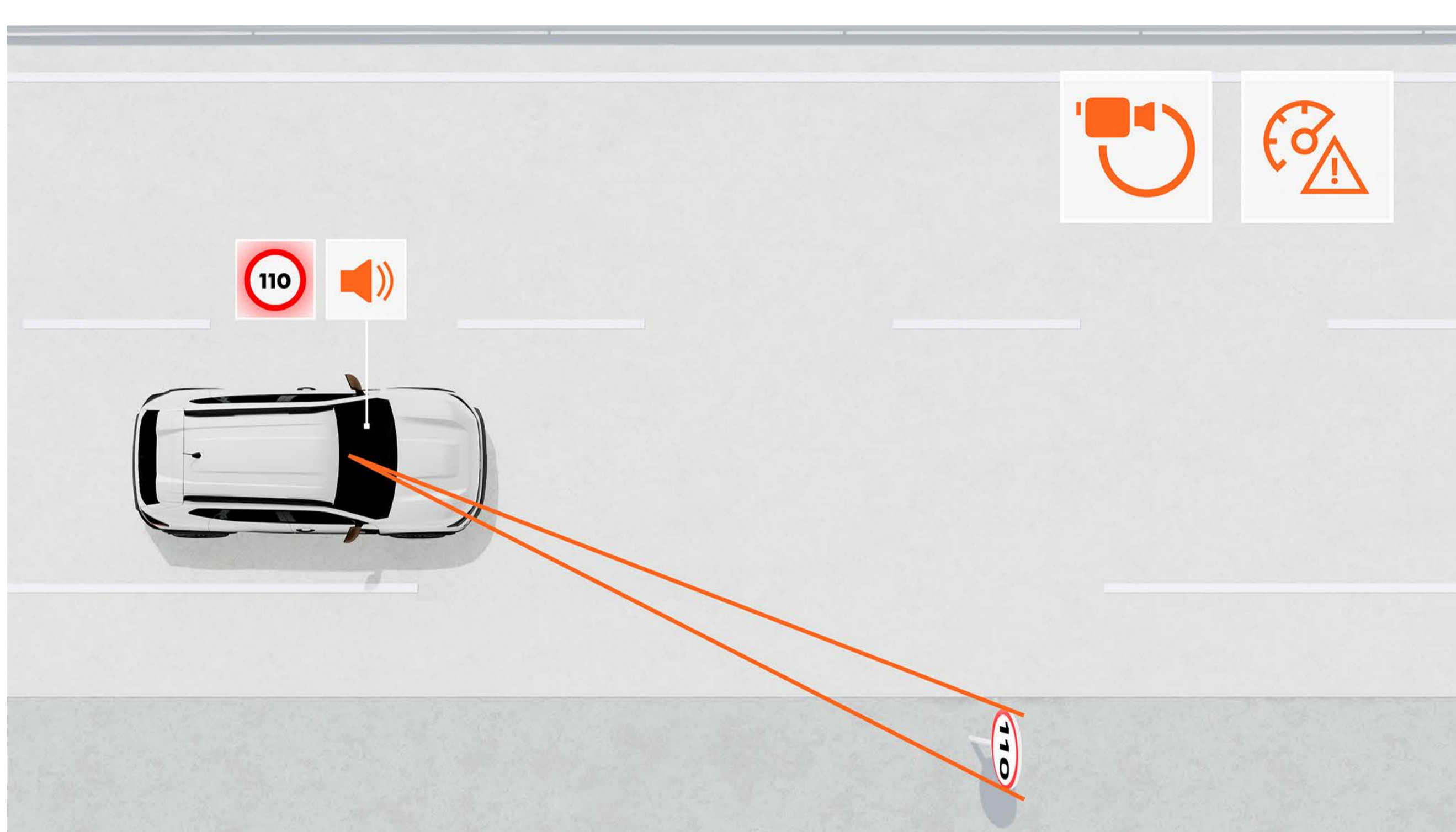

## CEĻA ZĪMJU ATPAZĪŠANA AR ĀTRUMA PĀRSNIEGŠANAS BRĪDINĀJUMU

Šī sistēma nodrošina uzticamu reāllaika informāciju par maksimālo atļauto ātrumu un brīdina vadītāju par ātruma pārsniegšanu ar vizuāliem un audiāliem signāliem (var izslēgt).

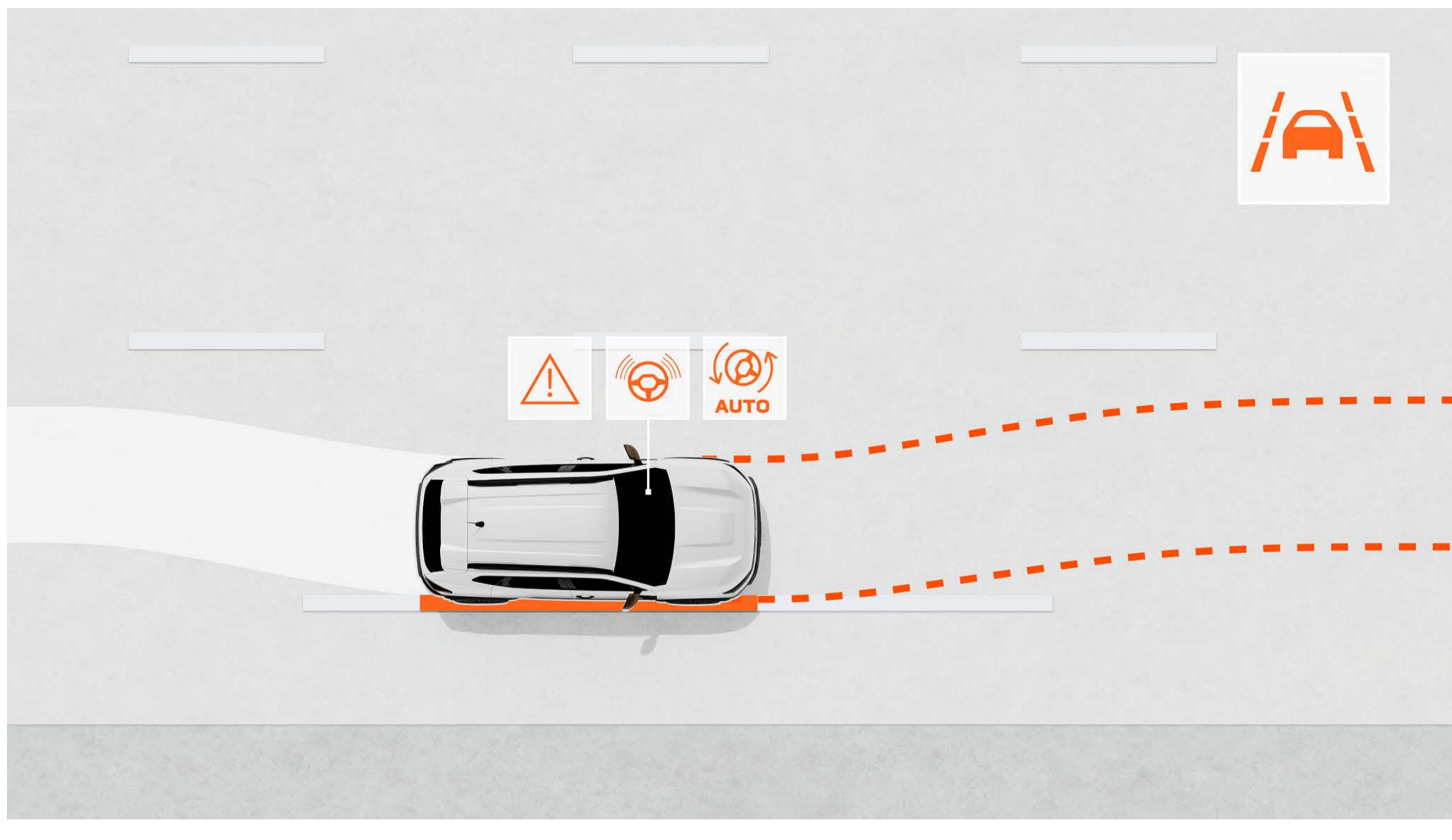

## JOSLAS IETURĒŠANAS ASISTENTS UN JOSLAS PAMEŠANAS BRĪDINĀJUMS

Šis palīgs uzrauga automobiļa kustību un brīdina vadītāju, ja tas netišām šķērso sadalošo līniju. Vajadzības gadījumā tas var koriģēt automobiļa trajektoriju ar automātisku stūrēšanu.

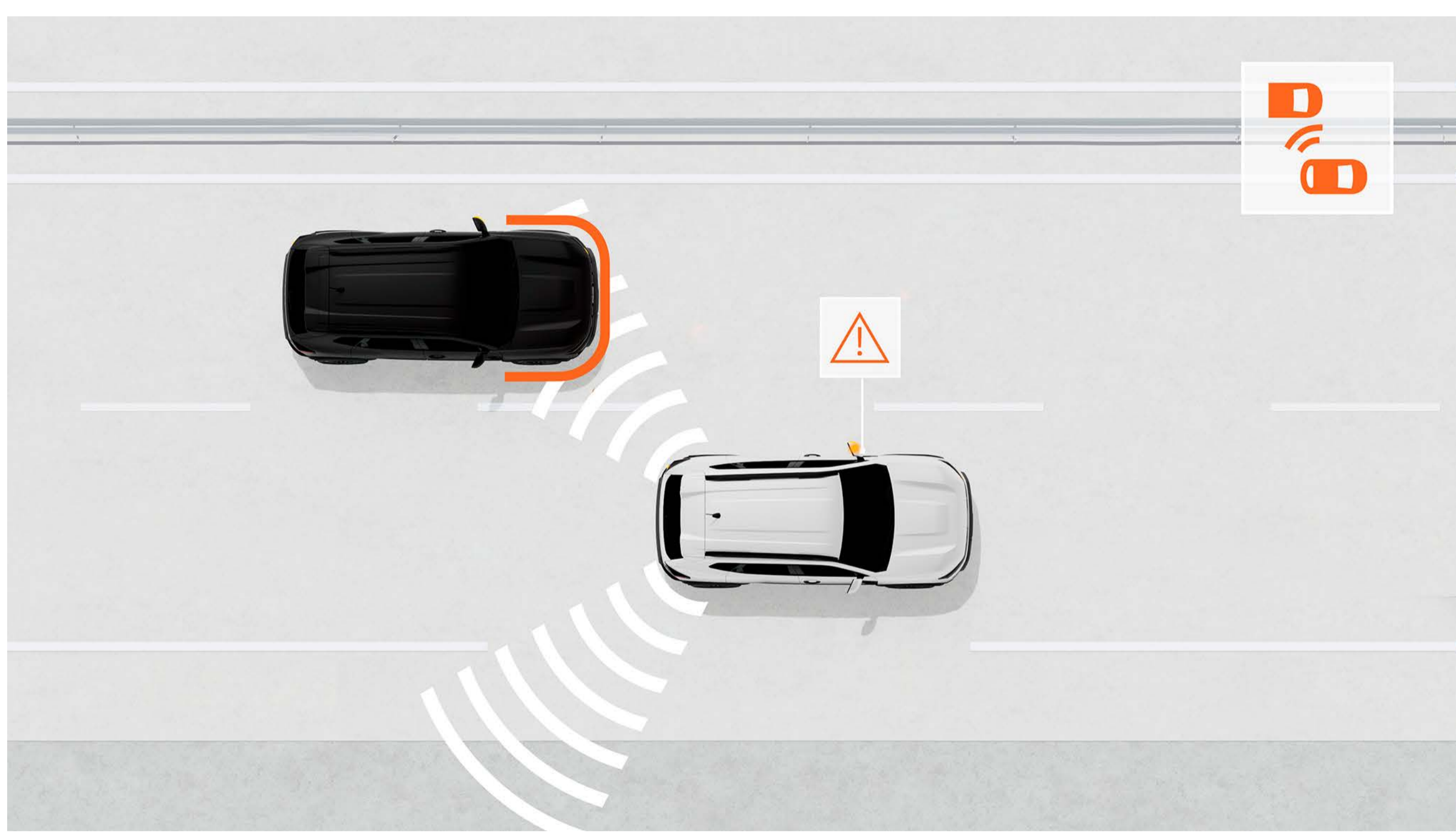

## AKLO ZONU BRĪDINĀJUMS

Šis palīgs uzrauga ierobežotas redzamības zonas un ar vizuālu signālu brīdinātu vadītāju, ja tajās parādās cits transportlīdzeklis vai satiksmes dalībnieks. Šādā veidā pārkārtošanās kļūst drošāka.



## ĀTRUMA KONTROLE, BRAUCOT NO KALNA

Braucot lejup pa stāvu nogāzi, šī sistēma automātiski ierobežo automobiļa kustības ātrumu, ļaujot vadītājam pilnībā koncentrēties uz stūrēšanu.

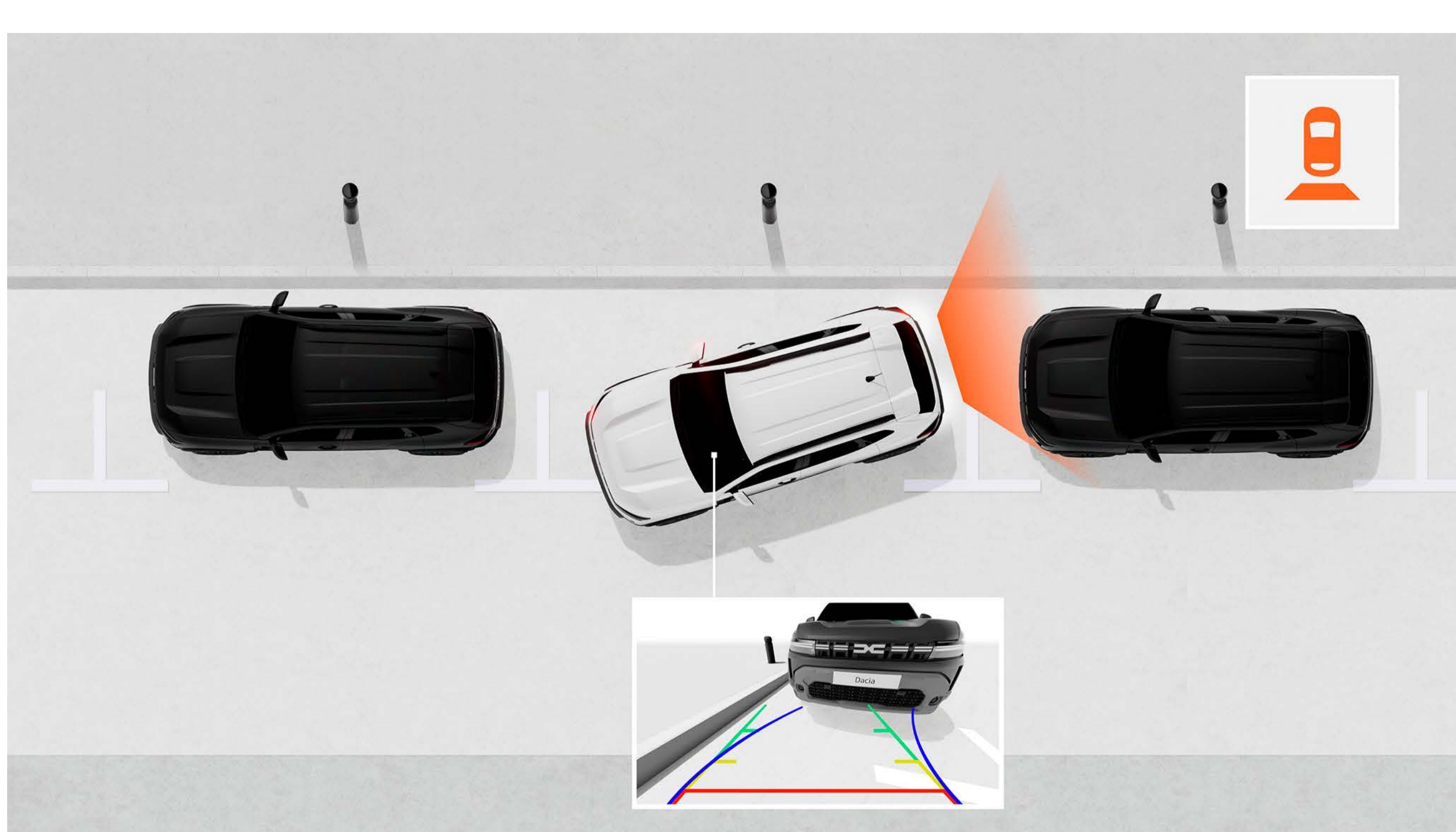

## MULTIVIEW KAMERA

Ar MultiView kameru jūs varat redzēt vairāk! Tā nodrošina priekšējo, aizmugurējo un sānu skatu un palīdz laikus pamanīt bedres, akmeņus un citus šķēršļus, būtiski atvieglojot manevrus.

# Atklājiet mūsu aprīkojumu

**KRĀSAS**

**IZPILDĪJUMI**

**PIEDERUMI**

**DZINĒJI**

**APRĪKOJUMS**

**IZMĒRI**

# KRĀSAS

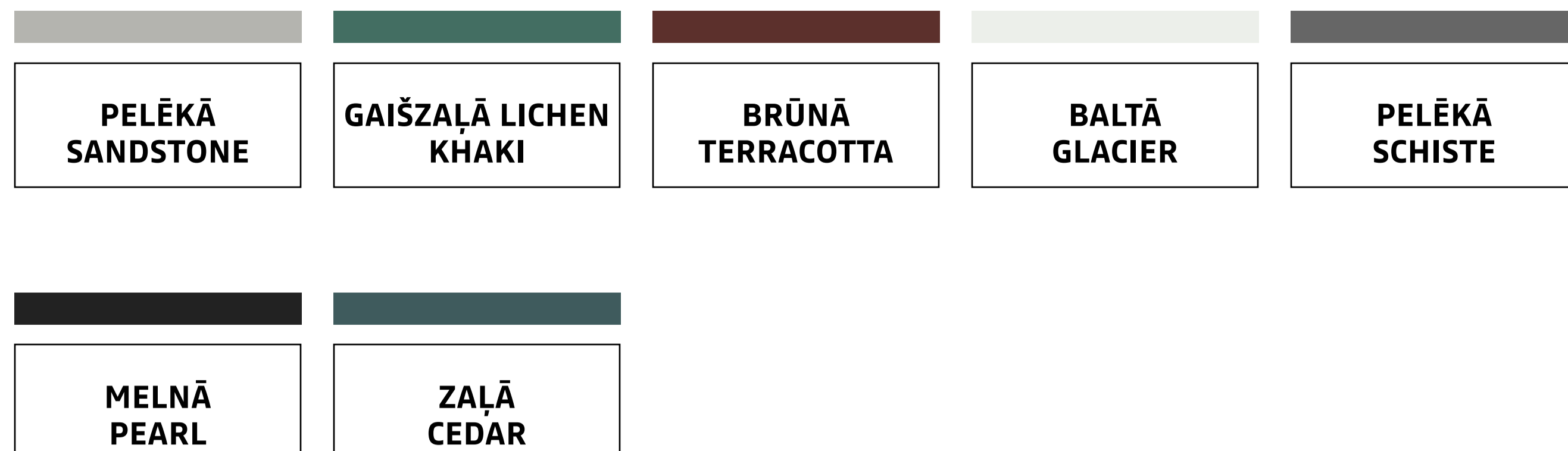

PELĒKĀ SANDSTONE<sup>(1)</sup>



GAIŠZALĀ LICHEN KHAKI<sup>(2), (3)</sup>



BRŪNĀ TERRACOTTA<sup>(1)</sup>



BALTĀ GLACIER<sup>(2), (3)</sup>

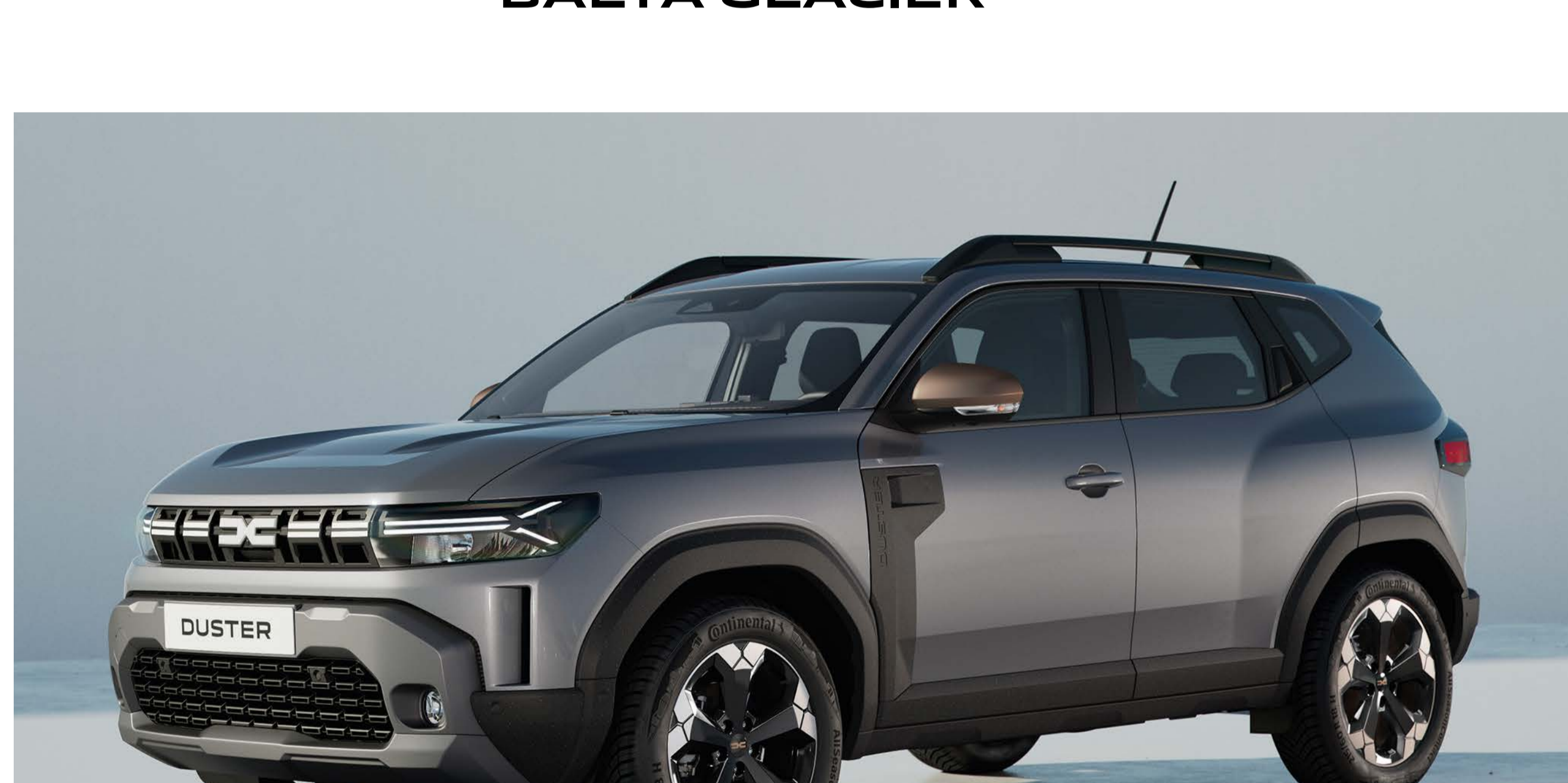

PELĒKĀ SCHISTE<sup>(1), (3)</sup>



MELNĀ PEARL<sup>(1)</sup>



ZALĀ CEDAR<sup>(1)</sup>

<sup>(1)</sup> Metāliskā krāsa.

<sup>(2)</sup> Ar bezkrāsas lakojumu.

<sup>(3)</sup> Pieejama Essential versijai.

Fotoattēli nav līgumiski saistoši.

# IZPILDĪJUMI

### ESSENTIAL



### STANDARTA APRĪKOJUMS

#### EKSTERJERA DIZAINS

- Bamperi virsbūves krāsā
- 16 collu tērauda diski
- Melni durvju rokturi un spoguļu korpusi
- LED priekšējie lukturi ar zīmola gaismas signatūru
- Melni fiksēti jumta reliņi
- Atpakaļskata spoguļi ar apsildi un atkausēšanu
- ECO-LED priekšējie lukturi

#### INTERJERA DIZAINS

- Īpašs Essential polsterējums
- Melnas ventilācijas atveres
- Iekšējie durvju rokturi Steel Grey krāsā

#### DZĪVE SALONĀ

- Priekšējā pasažiera logs ar viena pieskāriena vadību
- Elektriskais priekšējā pasažiera logs
- 4 YouClip stiprinājuma punkti
- Centrālā atslēga ar tālvadību
- Elektriskais stūres pastiprinātājs ar mainīgu atbalstu
- Augstumā regulējams vadītāja sēdeklis
- Augstumā un dziļumā regulējams stūresrats
- Salokāma atslēga
- Zema centrālā konsole
- Analogais instrumentu panelis ar 3,5 collu TFT displeju
- New Media Control: DAB digitālais radio, audio un 2 USB-C kontaktligzdas, 4 skaļruņi, Bluetooth® telefona pieslēgums ar vadību uz stūresrata, Dacia Media Control viedtālruna lietotne
- 1/3–2/3 attiecībā nolokāms aizmugurējais sēdeklis
- Manuāli regulējams gaisa kondicionētājs
- Bagāžas nodalījuma iekšējais pārsegs

#### DROŠĪBAS UN BRAUKŠANAS PALĪGSISTĒMAS

- 6 drošības spilveni (priekšējie spilveni vadītājam un pasažierim, aizkarveida spilveni, sānu spilveni)
- My Safety poga braukšanas palīgsistēmu pārvaldībai
- Bremžu pretbloķēšanas sistēma (ABS) + Avārijas bremzēšanas palīgsistēma (EBA)
- Automātiskā avārijas bremzēšana (AEBS) ar gājēju/velosipēdistu noteikšanu
- Elektroniskā stabilitātes sistēma (ESC) + Pretbuksēšanas sistēma (ASR)
- Ārkārtas izsaukums (E-call)
- Notikumu (negadījumu) datu reģistrators
- Priekšinstalācija alkotestera-imbilaizera uzstādīšanai
- Ceļa zīmju atpazīšana un ātruma pārsniegšanas brīdinājums
- Joslas pamešanas brīdinājums
- Joslas ieturēšanas asistents
- Vadītāja noguruma noteikšanas sistēma
- "Rescue Code®" QR kods priekšā un aizmugurē
- Eco režīms, Stop & Start un pārnesumu pārslēgšanas indikators
- Isofix bērnu sēdeklišu stiprinājumi aizmugurējos ārējos sēdekļos
- Mīksts stūresrats ar ātruma ierobežotāju, kruīza kontroli un integrētiem vadības rīkiem
- Aizmugurējie parkošanās sensori

## EXPRESSION



### STANDARTA APRĪKOJUMS EXPRESSION = ESSENTIAL +

#### EKSTERJERA DIZAINS

- 17 collu Tergan vieglmetāla diski ar dimanta griezumumu
- Ārējie durvju rokturi virsbūves krāsā
- Spoguļu korpusi sudraba krāsā
- Priekšējie un aizmugurējie šasijas pārsegi Megalithe gray krāsā
- Starkle® durvju aizsargmoldingi

#### INTERJERA DIZAINS

- Ventilācijas atveres Acier gray krāsā
- Iekšējie durvju rokturi Denim Blue krāsā
- Īpašs Denim polsterējums ar atstarojošu Dacia logotipu

#### DZĪVE SALONĀ

- Elektriski priekšējie un aizmugurējie logi ar viena pieskāriena atvēršanu/aizvēršanu
- Elektriskā stāvbremze 150 hybrid-G 4x4 dzinējam<sup>(1)</sup>
- 6 YouClip stiprinājuma punkti
- YouClip (viedtālruņa turētājs)
- Konfigurējams 7 collu digitālais instrumentu panelis
- New Media Display: multivides sistēma ar 10 collu skārienekrānu, viedtālruņa spoguļfunkcija ar USB kabeli vai ar WiFi bezvadu režīmā, Bluetooth® savienojums, 4 skaļruņi un savienoto pakalpojumu pakotne
- Centrālā konsole ar roku balstu un glabāšanas nodalījumu

#### DROŠĪBAS UN BRAUKŠANAS PALĪGSISTĒMAS

- Aizmugures skata kamera
- Automātiskie logu tīrītāji ar lietuv sensoru
- Ātruma kontrole, braucot no kalna (4x4 versijai)

#### PAPILDAPRĪKOJUMS

- New Media Nav Live: multivides sistēma ar 10 collu skārienekrānu, savienotā navigācija ar automātisku karšu atjaunināšanu 8 gadu periodā, viedtālruņa spoguļfunkcija ar USB kabeli vai ar WiFi bezvadu režīmā, Bluetooth® savienojums, 6 skaļruņi, Arkamys 3D sound® sistēma, Dacia lietotņu veikals un savienoto pakalpojumu pakotne
- Cold Pack: apsildāmi priekšējie sēdekļi, apsildāms stūresrats, vadītāja sēdekļis ar jostasvietas atbalstu un augstumā regulējams pasažiera sēdekļis
- Rezerves ritenis + nomaināms aprīkojums (izņemot ECO-G versiju)<sup>(2)</sup>
- Metāliskā krāsa vai krāsa ar īpašu efektu

<sup>(1)</sup> Pieejams vēlāk.

<sup>(2)</sup> Pagaidu rezerves ritenis aizstāj riepu remontkomplektu.

## JOURNEY



### STANDARTA APRĪKOJUMS JOURNEY = EXPRESSION +

#### EKSTERJERA DIZAINS

- 18 collu Tagasan vieglmetāla diski
- Miglas lukturi

#### DZĪVE SALONĀ

- Automātiskā apsildes un gaisa kondicionēšanas sistēma
- Automātiskā spoguļu nolocīšana ar vadības paneli vadītāja durvīs
- Bezatslēgas piekļuve
- Bezvadu lādētājs
- Elektriskā stāvbremze
- New Media Nav Live: multivides sistēma ar 10 collu skārienekrānu, savienotā navigācija ar automātisku karšu atjaunināšanu 8 gadu periodā, viedtālruņa spoguļfunkcija ar USB kabeli vai ar WiFi bezvadu režīmā, Bluetooth® savienojums, 6 skaļruņi, Arkamys 3D sound® sistēma, Dacia lietotņu veikals un savienoto pakalpojumu pakotne
- Vadītāja sēdekļis ar jostasvietas regulēšanu

#### DROŠĪBAS UN BRAUKŠANAS PALĪGSISTĒMAS

- Automātiska tālo/tuvo gaismu pārslēgšana
- Adaptīvā Adaptīvā kruīza kontrole (155 hybrid un 150 hybrid-G 4x4 dzinējiem<sup>(1)</sup>)

#### PAPILDAPRĪKOJUMS

- Parking pack: multi-view kamera, aklo zonu brīdinājums, priekšējie un sānu parkošanās sensori
- Cold pack: apsildāmi priekšējie sēdekļi, apsildāms stūresrats, apsildāms vējstikls, vadītāja sēdekļis ar jostasvietas atbalstu un augstumā regulējams pasažiera sēdekļis
- Rezerves ritenis un domkrats (izņemot 120 Eco-G un 150 hybrid-G 4x4 dzinēju<sup>(1)(2)</sup>)
- Metāliskā krāsa vai krāsa ar īpašu efektu

<sup>(1)</sup> Pieejams vēlāk.

<sup>(2)</sup> Pagaidu rezerves ritenis aizstāj riepu remontkomplektu.

## EXTREME



### STANDARTA APRĪKOJUMS EXTREME = EXPRESSION +

#### EKSTERJERA DIZAINS

- 17 collu melni Tergan vieglmetāla diski
- Ārējo spoguļu korpusi Copper Brown krāsā
- Modulārie jumta stieņi
- Miglas lukturi

#### INTERJERA DIZAINS

- MicroCloud auduma polsterējums ar plastmasas pārklājumu un atstarojošiem Dacia logotipiem
- Priekšējo durvju apdares paneli no MicroCloud auduma ar plastmasas pārklājumu un šuvēm Copper Brown krāsā
- Ventilācijas atveru dekors Copper Brown krāsā

#### DŽĪVE SALONĀ

- Automātiskā apsildes un gaisa kondicionēšanas sistēma
- Automātiskā spoguļu nolocīšana ar vadības paneli vadītāja durvīs
- Bezatslēgas piekļuve
- 3-in-1 YouClip
- Gumijas bagāžas nodalījuma paklājs
- Priekšējie un aizmugurējie gumijas grīdas paklājiņi ar topogrāfisko rakstu
- Vadītāja sēdekļis ar jostasvietas regulēšanu
- New Media Display: multivides sistēma ar 10 collu skārienekrānu, radio, viedtālruņa spoguļfunkcija ar USB kabeli vai ar WiFi bezvadu režīmā, Bluetooth® savienojums, 4 skaļruņi un savienoto pakalpojumu pakotne
- Centrālā konsole ar roku balstu un glabāšanas nodalījumu

#### PAPILDAPRĪKOJUMS

- 18 collu Tergan vieglmetāla diski ar daļēju dimanta griezumumu
- Parking pack: multi-view kamera, aklo zonu brīdinājums, priekšējie un sānu parkošanās sensori
- Cold pack: apsildāmi priekšējie sēdekļi, apsildāms stūresrats, apsildāms vējstikls
- Techno Pack (140 mild hybrid, 120 Eco-G): elektriskā stāvbremze, viedtālruņa bezvadu lādētājs, Media Nav Live
- Techno Pack (155 hybrid): elektriskā stāvbremze, viedtālruņa bezvadu lādētājs, Media Nav Live, adaptīvā kruīza kontrole
- Techno Pack (150 hybrid-G 4x4<sup>(1)</sup>): viedtālruņa bezvadu lādētājs, Media Nav Live, adaptīvā kruīza kontrole
- Rezerves ritenis un domkrats (izņemot 120 Eco-G un 150 hybrid-G 4x4 dzinēju<sup>(1)</sup>)<sup>(2)</sup>
- Metāliskā krāsa vai krāsa ar īpašu efektu

<sup>(1)</sup> Pieejams vēlāk.

<sup>(2)</sup> Pagaidu rezerves ritenis aizstāj riepu remontkomplektu.

KONFIGURĒJIET UN PASŪTIET

IZVĒLNE ^

## PIEDERUMI



### SĀNU KĀPŠĻI

Perfekts piederums, lai izceltu jūsu Duster 4x4 stilu. Kāpšļi arī atvieglo iekāpšanu un ļauj vieglāk aizsniegt uz jumta novietoto kravu. Piedevām tie aizsargā virsbūvi no nelieliem ikdienas triecieniem.



### HAIZIVS SPURAS FORMAS ANTENA

Padariet savu automobiļa izskatu vēl elegantāku, izvēloties haizivs spuras formas antenu, kas ideāli saskan ar virsbūves līnijām.



### BEZ INSTRUMENTIEM NOŅEMAMS VILCĒJSTIENIS

Uzstādiet veloturētāju, velciēt piekabi vai sporta aprīkojumu pilnīgā drošībā, izmantojot šo Dacia izstrādāto vilcējstieni. Pateicoties lodveida savienojumam, to var nolocīt bez instrumentiem. Uzlocītā veidā tas neietekmē automobiļa izskatu.



### VELOTURĒTĀJS UZ VILCĒJSTIENA

Ātri un bez regulēšanas nostiprināms uz vilcējstiena, nodrošinot praktisku un drošu platformu līdz pat trim velosipēdiem. Veloturētājs ir noliecams, tāpēc neierobežo piekļuvi bagāžai pat tad, ja uz tā ir velosipēdi.



### JUMTA ŠĶĒRSSTIENI<sup>(1)</sup>

Ideāli piemēroti veloturētāja, slēpju turētāja vai jumta bagāžas kastes uzstādīšanai un jūsu automobiļa bagāžas kapacitātes palielināšanai<sup>(2)</sup>. Pateicoties inovatīvajai Quickfix sistēmai, parocīgi un bez instrumentiem nostiprināmi uz jumta reliņiem.



### GUMIJAS PAKLĀJI AR TOPOGRĀFISKU RAKSTU

Dacia oriģinālie gumijas paklājiņi ar paaugstinātām malām un reljefa rakstu izceļas gan ar izsmalcinātu dizainu, gan praktiskumu. Materiāla sastāvā ir 20 % pārstrādātu izejvielu. Paklājiņi nodrošina efektīvu aizsardzību un piešķir salona interjeram mūsdienīgu eleganci.



### PREMIUM GRĪDAS PAKLĀJIŅI

Nodrošiet papildu aizsardzību savam automobilim ar paklājiņiem, kas rotāti ar Dacia logotipu. Tie ir izgatavoti no augstas kvalitātes materiāla un ir viegli kopjami.

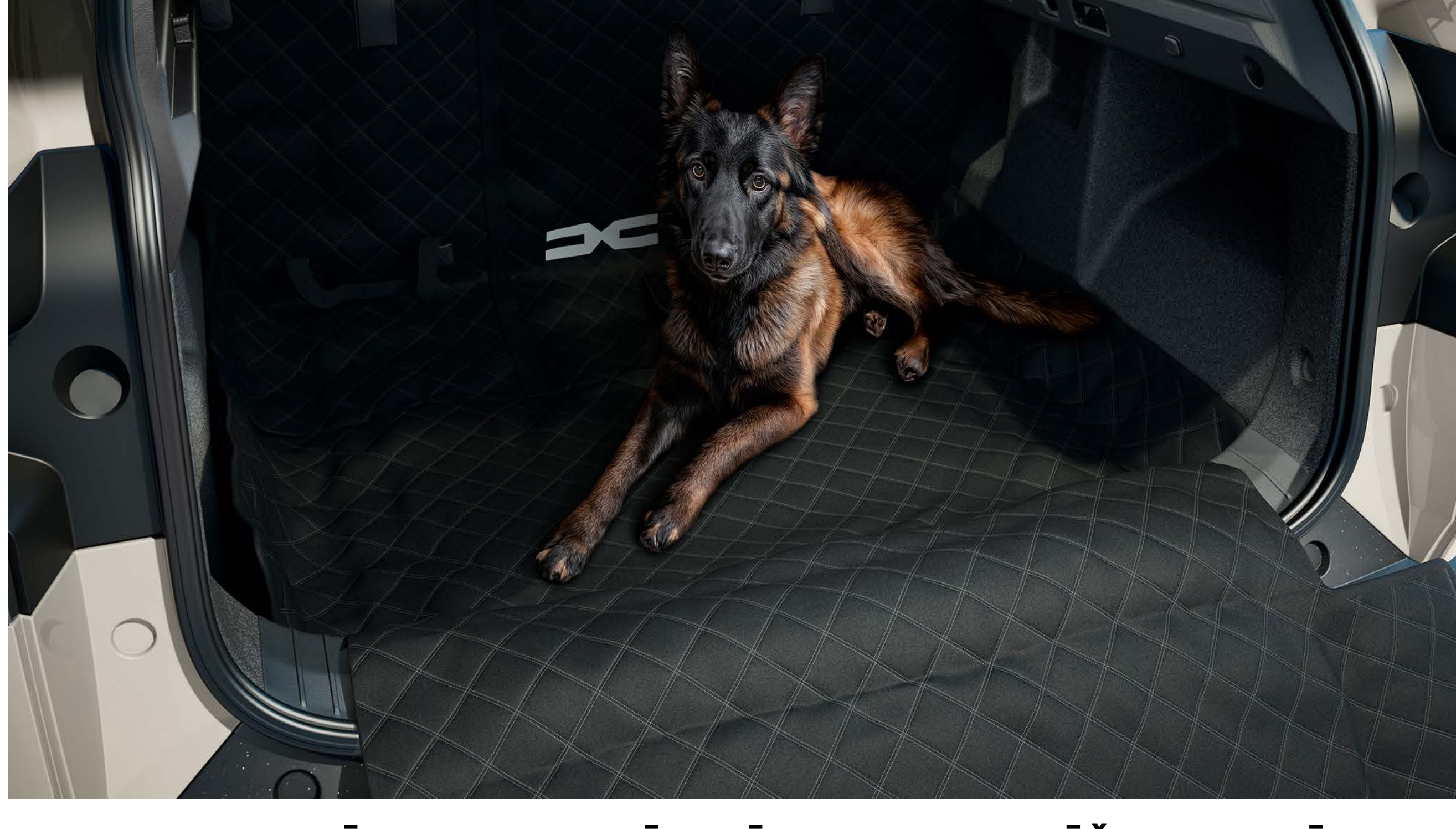

### MULTIFUNKCIONĀLA AIZMUGURĒJO SĒDEKĻU UN BAGĀŽAS NODALĪJUMA AIZSARDZĪBA

Pasargājiet aizmugurējos sēdekļus un bagāžas nodalījumu no netīrumiem un skrāpējumiem ar mūsu daudzpusīgo ieklāju. Šis praktiskais risinājums ir ātri piestiprināms pie sēdekļu atzveltnēm ar siksnīņām ap galvas balstiem. Ieklāju var viegli uzlocīt un nolocīt, un tas lieliski pielāgojas sēdekļu novietojumam, nosedzot visu bagāžas nodalījumu.

<sup>(1)</sup> Versijai, kas nav aprīkota ar modulārajiem jumta stieņiem.

<sup>(2)</sup> Maksimālā slodze – 80 kg.

## 06. ĪPAŠAS TEHNISKĀS IEZĪMES

# DZINĒJI

	Eco-G 120	mild hybrid 140
<b>DZINĒJI</b>		
Dzinēja tips	Benzīns / LPG	Benzīns / Elektrisks mild-hybrid 48V
Braukšana pilnībā elektriskā režīmā	-	-
Maks. jauda kW EEK (ZS) pie motora apgriezieniem (apgr./min.)	90 (120) pie 4500–5500	103 (140) pie 4500–5500
Maks. griezes moments Nm EEK (m · kg) pie motora apgriezieniem (apgr./min.)	200 pie 1750–4000	230 pie 1900–4000
Degvielas iesmidzināšanas veids	Tiešais	Tiešais
Dzinēja darba tilpums (cm <sup>3</sup> )	1199	1199
Cilindru skaits / vārstu skaits	3 cilindri / 12 vārsti	3 cilindri / 12 vārsti
Emisiju standarts	Euro 6E bis	Euro 6E bis
Daļiņu filtrs <sup>(1)</sup>	jā	jā
Stop & Start <sup>(2)</sup>	jā	jā

<b>AKUMULATORI</b>		
Vilces akumulators	-	Litija jonu / 48 V / 0,84 kWh

<b>VEIKTSPĒJA</b>		
Maksimālais ātrums (km/h)	180	180
0–100 km/h (s)	11	9,4

<b>PIEDZIŅAS SISTĒMA</b>		
Piedziņas sistēma	4×2	4×2
Pārnesumkārbas tips / pārnesumu skaits	Manuālā / 6	Manuālā / 6

<b>STŪRES SISTĒMA</b>		
Stūres sistēma	Elektriskais stūres pastiprinātājs	Elektriskais stūres pastiprinātājs
Apgriešanās aplis, no apmales līdz apmalei (m)	10,96	10,96

<b>BREMŽU SISTĒMA</b>		
Priekšējās: ventilējamie diski / diametrs (mm)	Ventilējamie diski Φ280x24	Ventilējamie diski Φ280x24
Aizmugurējās: trumuļu bremzes / diametrs (collas)	Trumuļi 9" / Diski ar automātisko stāvbremzi Φ280×9,6	Trumuļi 9" / Diski ar automātisko stāvbremzi Φ280×9,6

<b>RITENI UN RIEPAS</b>		
Standarta riepas	215/70/R16 215/65/R17 215/60/R18 vasaras	215/70/R16 215/65/R17 215/60/R18 vasaras

<b>DEGVIELAS PATĒRIŅŠ UN EMISIJAS<sup>(3)</sup></b>		
Testa protokols	WLTP <sup>(4)</sup>	WLTP <sup>(4)</sup>
Eco režīms	jā	jā
Degvielas tvertnes tilpums (l)	LPG: 50 / Benzīns: 50	50
CO <sub>2</sub> emisijas (g/km)	Atbilstoši vietējām prasībām	122/123
Kombinētais degvielas patēriņš (l/100 km)	Atbilstoši vietējām prasībām	5,4

<b>SVARS (kg) UN TILPUMS (dm<sup>3</sup> vai litri)</b>		
Maks. pašmasa	1350	1376
Pilna masa ar piekabi	3305	3330
Pilna masa	1805	1830
Maks./min kravnesība <sup>(5)</sup>	455/487	454/528
Maks. masa piekabei ar bremzēm	1500	1500
Maks. masa piekabei bez bremzēm	695	685
Maksimālais bagāžas tilpums zem bagāžas nodalījuma iekšējā pārsega, ar remonta komplektu / rezerves riteni <sup>(6), (7)</sup> (dm <sup>3</sup> VDA)	453	517 / 474
Maksimālais bagāžas tilpums ar nolocītiem aizmugurējiem sēdekļiem, ar remonta komplektu/ rezerves riteni <sup>(6), (7)</sup> (litri)	1545	1609 / 1566
Minimālais bagāžas tilpums ar nolocītiem aizmugurējiem sēdekļiem, ar remonta komplektu/ rezerves riteni <sup>(6), (7)</sup> (dm <sup>3</sup> VDA)	513	594 / 545
Maksimālais bagāžas tilpums ar nolocītiem aizmugurējiem sēdekļiem, ar remonta komplektu/ rezerves riteni <sup>(6), (7)</sup> (litri)	1632	1635 / 1537

<sup>(1)</sup> Benzīna dzinēji ar daļiņu filtru (DPF): lai samazinātu daļiņu emisijas, jaunie benzīna tiešās iesmidzināšanas dzinēji ir aprīkoti ar daļiņu filtru, kas atrodas izplūdes sistēmā. Filtrs uztver daļiņas no izplūdes gāzēm un pēc tam tās sadedzina automātiskā reģenerācijas procesā, kas tiek atkārtots regulāros intervālos. Sīko daļiņu filtram nav nepieciešama apkope.  
<sup>(2)</sup> Starteris un akumulators darbojas kopā ar Stop & Start sistēmu. <sup>(3)</sup> Oficiālie degvielas patēriņa un emisiju dati ir sniegti saskaņā ar piemērojamajiem noteikumiem. <sup>(4)</sup> WLTP (Worldwide Harmonized Light Vehicles Test Procedure): jauns protokols, kas salīdzinājumā ar iepriekšējo NEDC procedūru sniedz rezultātus, kuri ir tuvāki reālajos braukšanas apstākļos iegūtajiem rezultātiem. Degvielas patēriņš un CO<sub>2</sub> emisijas ir tipa apstiprinātas, izmantojot standartizētu mērīšanas metodi, kas definēta piemērojamajos noteikumos. Metode ir identiska visiem ražotājiem, ļaujot salīdzināt dažādus modeļus. <sup>(5)</sup> Norādītā kravnesība attiecas uz pirmo aprīkojuma līmeni. <sup>(6)</sup> Saskaņā ar ISO 3832. <sup>(7)</sup> Rezerves ritenis nav pieejams versijām ar 120 Eco-G dzinēju.

KONFIGURĒJIET UN PASŪTIET

IZVĒLNE 

## 06. ĪPAŠAS TEHNISKĀS IEZĪMES

# DZINĒJI

	hybrid-G 150 4x4*	hybrid 155
<b>DZINĒJI</b>		
Dzinēja tips	Benzīns / LPG / Elektro mild hybrid 48V	Benzīns / Elektro full hybrid 260 V
Braukšana pilnībā elektriskā režīmā	jā	jā
Maks. jauda kW EEK (ZS) pie motora apgriezieniem (apgr./min.)	230 (iekšdedzes dzinējs) / 87 (elektromotors) atsevišķi pie 2100–3500	116 (155 KM) pie 5300–5750**
Maks. griezes moments Nm EEK (m · kg) pie motora apgriezieniem (apgr./min.)	230 pie 1900–4000	172 (iekšdedzes dzinējs) / 205 (elektromotors) pie 3000–4000
Degvielas iesmidzināšanas veids	Tiešais	Tiešais
Dzinēja darba tilpums (cm <sup>3</sup> )	1199	1789
Cilindru skaits / vārstu skaits	3 cilindri / 12 vārsti	4 cilindri / 16 vārsti
Emisiju standarts	Euro 6E bis	Euro 6E bis
Daļiņu filtrs <sup>(1)</sup>	jā	jā
Stop & Start <sup>(2)</sup>	jā	jā

<b>AKUMULATORI</b>		
Vilces akumulators	Litija jonu / 48 V / 0,84 kWh	Litija jonu / 260 V / 1,4 kWh

<b>VEIKTSPĒJA</b>		
Maksimālais ātrums (km/h)	180	180
0–100 km/h (s)	10,4	9,4

<b>PIEDZIŅAS SISTĒMA</b>		
Piedziņas sistēma	4x4 ar aizmugurējo elektromotoru	4x2
Pārnesumkārbas tips / pārnesumu skaits	Automātiskā divu sajūgu / 6	Automātiskā Multimode / 4+32

<b>STŪRES SISTĒMA</b>		
Stūres sistēma	Elektriskais stūres pastiprinātājs	Elektriskais stūres pastiprinātājs
Apgriešanās aplis, no apmales līdz apmalei (m)	10,87	10,96

<b>BREMŽU SISTĒMA</b>		
Priekšējās: ventilējamie diski / diametrs (mm)	Ventilējamie diski Φ280x24	Ventilējamie diski Φ280x24
Aizmugurējās: trumuļu bremzes / diametrs (collas)	Diski ar automātisko stāvbremzi Φ280x9,6	Trumuļi 9" / Diski ar automātisko stāvbremzi Φ280x9,6

<b>RITENI UN RIEPAS</b>		
Standarta riepas	225/60/R17 225/55/R18 vissezonas	215/65/R17 215/60/R18 vasaras

<b>DEGVIELAS PATĒRIŅŠ UN EMISIJAS<sup>(3)</sup></b>		
Testa protokols	WLTP <sup>(4)</sup>	WLTP <sup>(4)</sup>
Eco režīms	jā	jā
Degvielas tvertnes tilpums (l)	LPG: 50 / Benzīns: 50	50
CO <sub>2</sub> emisijas (g/km)	Atbilstoši vietējām prasībām	105/107
Kombinētais degvielas patēriņš (l/100 km)	Atbilstoši vietējām prasībām	4,6/4,7

<b>SVARS (kg) UN TILPUMS (dm<sup>3</sup> vai litri)</b>		
Maks. pašmasa	1505	1454
Pilna masa ar piekabi	3465	2655
Pilna masa	1965	1905
Maks./min kravnesība <sup>(5)</sup>	460/481	451/525
Maks. masa piekabei ar bremzēm	1500	750
Maks. masa piekabei bez bremzēm	750	725
Maksimālais bagāžas tilpums zem zem bagāžas nodalījuma iekšējā pārsega, ar remonta komplektu / rezerves riteni <sup>(6), (7)</sup> (dm <sup>3</sup> VDA)	348	430 / 349
Maksimālais bagāžas tilpums ar nolocītiem aizmugurējiem sēdekļiem, ar remonta komplektu/ rezerves riteni <sup>(6), (7)</sup> (litri)	1414	1545 / 1415
Minimālais bagāžas tilpums ar nolocītiem aizmugurējiem sēdekļiem, ar remonta komplektu/ rezerves riteni <sup>(6), (7)</sup> (dm <sup>3</sup> VDA)	400	496 / 401
Maksimālais bagāžas tilpums ar nolocītiem aizmugurējiem sēdekļiem, ar remonta komplektu/ rezerves riteni <sup>(6), (7)</sup> (litri)	1527	1609 / 1528

<sup>(1)</sup> Benzīna dzinēji ar daļiņu filtru (DPF): lai samazinātu daļiņu emisijas, jaunie benzīna tiešās iesmidzināšanas dzinēji ir aprīkoti ar daļiņu filtru, kas atrodas izplūdes sistēmā. Filtrs uztver daļiņas no izplūdes gāzēm un pēc tam tās sadedzina automātiskā reģenerācijas procesā, kas tiek atkārtots regulāros intervālos. Sīko daļiņu filtram nav nepieciešama apkope.  
<sup>(2)</sup> Starteris un akumulators darbojas kopā ar Stop & Start sistēmu. <sup>(3)</sup> Oficiālie degvielas patēriņa un emisiju dati ir sniegti saskaņā ar piemērojamajiem noteikumiem. <sup>(4)</sup> WLTP (Worldwide Harmonized Light Vehicles Test Procedure): jauns protokols, kas salīdzinājumā ar iepriekšējo NEDC procedūru sniedz rezultātus, kuri ir tuvāki reālajos braukšanas apstākļos iegūtajiem rezultātiem. Degvielas patēriņš un CO<sub>2</sub> emisijas ir tipa apstiprinātas, izmantojot standartizētu mērīšanas metodi, kas definēta piemērojamajos noteikumos. Metode ir identiska visiem ražotājiem, ļaujot salīdzināt dažādus modeļus. <sup>(5)</sup> Norādītā kravnesība attiecas uz automobili ir zemāko aprīkojuma līmeni. <sup>(6)</sup> Saskaņā ar ISO 3832. \* Pieejams vēlāk. \*\* Iekšdedzes dzinēja un elektromotoru kopējā jauda.

KONFIGURĒJIET UN PASŪTIET

IZVĒLNE 

## 06. ĪPAŠAS TEHNISKĀS IEZĪMES

# PIEDERUMI

	ESSENTIAL	EXPRESSION	JOURNEY	EXTREME
<b>ĀRĒJAIS DIZAINS</b>				
Y formas LED dienasgaismas lukturi	•	•	•	•
Automātiskie tuvās gaismas lukturi	•	•	•	•
Radiatora režģis ar baltiem dekoratīvajiem elementiem	•	•	•	•
Bamperi: augšējā / apakšējā daļa	virsbuves krāsā / melni	virsbuves krāsā / Megalithe Grey	virsbuves krāsā / Megalithe Grey	virsbuves krāsā / Megalithe Grey
Ārējo durvju rokturi	melni	virsbuves krāsā	virsbuves krāsā	virsbuves krāsā
Ārējo spoguļu korpusi	melni	Megalithe Grey	Megalithe Grey	bronzas-vara
Melni jumta stieņi	melni	melni	melni	-
Moduļveida jumta reliņi	-	-	-	melni
Tonēti aizmugurējie stikli	-	-	•	•
16 collu tērauda diski – melni	•	-	-	-
17 collu vieglmetāla diski TERGAN, dimanta griezumā	-	•	-	-
17 collu vieglmetāla diski TERGAN, melni	-	-	-	•
18 collu vieglmetāla diski TAGASAN, dimanta griezumā	-	-	•	-
18 collu vieglmetāla diski TAGASAN, daļēji dimanta griezumā	-	-	-	◦
<b>SĒDEKĻI UN INTERJERA APDARE</b>				
Gaisa ventilācijas atveru apmales	Melni	Tērauda pelēks	Tērauda pelēks	Bronzas-vara
Salona durvju rokturi	Tērauda pelēks	Tērauda pelēks	Tērauda pelēks	Tērauda pelēks
Durvju rokturi	Cool pelēks	Džinsu zils	Džinsu zils	Haki
Aizmugurējais sēdekļis ar 1/3–2/3 daļāmu atzveltni	•	•	•	•
Stūres rats ar ekoloģiskās ādas apdari	•	•	•	•
Essential melna auduma apdare	•	-	-	-
Džinsa auduma apdare	-	•	-	-
Journey auduma apdare	-	-	•	-
Auduma apdare apvienota ar viegli tīrāmu MicroCloud materiālu ar atstarojošu DC emblēmu	-	-	-	•
<b>AKTĪVĀ UN PASĪVĀ DROŠĪBA</b>				
Vadītāja priekšējais gaisa drošības spilvens	•	•	•	•
Pasažiera priekšējais gaisa spilvens ar deaktivācijas funkciju	•	•	•	•
Priekšējie sānu gaisa spilveni, kas aizsargā galvu un krūtis, un aizkaru gaisa spilveni	•	•	•	•
ABS ar avārijas bremzēšanas palīgsistēmu (EBA)	•	•	•	•
Aktīvā avārijas bremzēšanas sistēma ar gājēju un velosipēdistu atpazīšanu (AEBS)	•	•	•	•
Joslas saglabāšanas palīgsistēma (LKA)	•	•	•	•
Joslas pamešanas brīdinājuma sistēma (LDW)	•	•	•	•
Vadītāja miegainības noteikšanas sistēma (DDAW)	•	•	•	•
Ceļa zīmju atpazīšanas sistēma ar ātruma pārsniegšanas brīdinājumu (ISA)	•	•	•	•
e-Call avārijas izsaukuma funkcija	•	•	•	•
“My Safety” poga, kas ļauj viegli aktivizēt/	•	•	•	•
deaktivizēt autovadītāja palīgsistēmas <sup>(3)</sup>	•	•	•	•
Rescue Code® – QR kods uz priekšējā un aizmugurējā stikla	•	•	•	•
Elektroniskā stabilitātes kontrole (ESC)(1) + kalnā braukšanas palīdzības sistēma (HSA)	•	•	•	•
Priekšējās un aizmugurējās drošības jostas ar pirotehniskajiem priekšpriegotājiem, bez augstuma regulēšanas	•	•	•	•
Riepu spiediena uzraudzības sistēma	•	•	•	•
3 aizmugurējās 3 punktu drošības jostas	•	•	•	•
Rezerves ritenis + domkrats <sup>(2)</sup> (nav pieejams Eco-G 120 un hybrid G 150 4x4 versijās)	-	◦	◦	◦
Riepu remonta komplekts	•	•	•	•
ISOFIX bērnu sēdeklišu stiprinājuma sistēma ārējos aizmugurējos sēdekļos	•	•	•	•
Automātiskā stāvbremze (izņemot hibrīda G 150 4x4)	-	-	•	◦ (skatīt aprīkojuma pakotnes)
Automātiskā stāvbremze (paredzēta hybrid-G 150 4x4)	-	•	•	•
<b>VADĀMĪBAS UN KONTROLES SISTĒMAS</b>				
Elektriskais mainīgais stūres pastiprinātājs	•	•	•	•
YouClip – viedtālruna turētājs	-	-	•	•
Analogais instrumentu panelis ar 3,5 collu TFT borta datora displeju	•	-	-	-
Konfigurējams 7 collu digitālais krāsu instrumentu panelis un borta datora displejs	-	•	•	•
Audiāls un vizuāls drošības jostas atgādinājums	•	•	•	•
ECO režīms + Stop & Start + pārnesumu indikators	•	•	•	•
HDC – Hill Descent Control (pieejams 4x4 versijās un Extreme 4x2)	-	•	•	•
Ātruma ierobežotājs / kruīza kontrole	•/•	•/•	•/•	•/•
Adaptīvā kruīza kontrole	-	-	•	◦ (skatīt aprīkojuma pakotnes)
Aizmugurējie parkošanās sensori	•	•	•	•
Priekšējie un sānu parkošanās sensori	-	-	◦ (skatīt aprīkojuma pakotnes)	◦ (skatīt aprīkojuma pakotnes)
Aizmugures skata kamera	-	•	•	•
Multiview kameru sistēma	-	-	◦ (skatīt aprīkojuma pakotnes)	◦ (skatīt aprīkojuma pakotnes)

• standarta aprīkojums; ◦ papildaprīkojums; - nav pieejams; P = komplekta sastāvdaļa. <sup>(1)</sup> Var atslēgt tikai 4x4 versijās. <sup>(2)</sup> Opcija “Rezerves ritenis + domkrats” aizstāj “Riepu remonta komplektu”. <sup>(3)</sup> Attiecas uz atsevišķām autovadītāja palīdzības sistēmām.

REDZAMĪBA				
Miglas lukturi	-	-	•	•
Apsildāms aizmugurējais logs / aizmugurējais tīrītājs ar laika kontroli	•/•	•/•	•/•	•/•
Apsildāmi durvju spoguļi	•	•	•	•
Automātiskie tīrītāji	-	•	•	•
KOMFORTS				
Manuālā gaisa kondicionēšana	•	•	-	-
Automātiskā gaisa kondicionēšana	-	-	•	•
Automātiski salokāmi durvju spoguļi	-	-	•	•
Tālvadības centrālā atslēga	•	•	•	•
Bezatslēgas piekļuve – bezatslēgas piekļuve un dzinēja iedarbināšanas sistēma	-	-	•	•
Elektriski priekšējie logi	•	•	•	•
Elektriski aizmugurējie logi	-	•	•	•
Stūres regulēšana: augstums / attālums	•/•	•/•	•/•	•/•
Vadītāja sēdekļa augstuma regulēšana	•	•	•	•
Vadītāja sēdekļa jostasvietas regulēšana	-	○ (skatīt aprīkojuma pakotnes)	•	•
Pasažiera sēdekļa augstuma regulēšana	-	○ (skatīt aprīkojuma pakotnes)	○ (skatīt aprīkojuma pakotnes)	•
Centrālā konsole ar roku balstu un glabāšanas nodalījumu	-	•	•	•
Divi USB-C ligzdas konsoles aizmugurē	-	•	•	•
Viena priekšējā lasāmlampa	•	-	-	-
Divas priekšējās lasāmlampas	-	•	•	•
Viena aizmugurējā lasāmlampa	-	-	•	•
12 V rozete priekšā / aizmugurē	•/-	•/•	•/•	•/•
12 V rozete bagāžas nodalījumā	-	-	•	•
Bezvadu lādētājs	-	-	•	○ (skatīt aprīkojuma pakotnes)

MULTIVIDE				
<b>Multivides sistēma Media Control:</b> DAB ciparu radio, USB ligzda, 4 skaļruņi, Bluetooth® bezvadu tālruņa savienojamība ar kontroli uz stūres kolonnas, Dacia Media Control viedtālruņa lietotne	•	-	-	-
<b>Multivides sistēma Media Control:</b> DAB digitālais radio, USB pieslēgvietā, 4 skaļruņi, Bluetooth® bezvadu tālruņa savienojums ar vadību uz stūres kolonnas, viedtālruņa lietotne Dacia Media Control.	-	•	-	•
<b>Media Nav Live sistēma:</b> multivides sistēma ar 10 collu skārienekrānu, tiešsaistes navigācija ar automātiskiem kartes atjauninājumiem, reāllaika satiksmes informācija 8 gadus, DAB digitālais radio, 2 USB-C ligzdas, viedtālruņa ekrāna dublēšana ar USB kabeli vai bezvadu savienojumu Wi-Fi, Bluetooth®, 6 skaļruņi, Arkamys 3D Sound® audio sistēma, Dacia App Store un attālināto pakalpojumu pakotne	-	○	•	○ (skatīt aprīkojuma pakotnes)

TIEŠSAISTES PAKALPOJUMI				
Attālināto pakalpojumu pakotne (MY Dacia lietotnē) uz 8 gadiem: automašīnas atrašanās vietas noteikšana (attālināta ģeolokācija kartē), dati no borta datora (nobrauktais attālums, sniedzamība).	-	•	•	•
FOTA (Firmware Over-The-Air): nodrošina attālinātu programmatūras atjaunināšanu un uzlabojumu lejupielādi tieši automobilī, bez nepieciešamības apmeklēt servisa centru (pieejams 5 gadus).	-	•	•	•

APRĪKOJUMA PAKOTNES				
PARKING pakotne: priekšējie, aizmugurējie un sānu parkošanās sensori, Multiview kamera, aklās zonas brīdinājuma sistēma (BSW)	-	-	○	○
WINTER pakotne: apsildāmi priekšējie sēdekļi, apsildāms stūres rats	-	-	-	○
WINTER PLUS pakotne: apsildāms vējstikls, apsildāmi priekšējie sēdekļi, apsildāms stūres rats	-	-	-	○
WINTER pakotne: apsildāmi priekšējie sēdekļi, apsildāms stūres rats, vadītāja sēdekļa jostasvietas regulēšana + pasažiera sēdekļa augstuma regulēšana	-	○	○	-
WINTER PLUS pakotne: apsildāms vējstikls, apsildāmi priekšējie sēdekļi, apsildāms stūres rats, vadītāja sēdekļis ar jostasvietas atbalstu + pasažiera sēdekļa augstuma regulēšana	-	-	○	-
TECHNO pakotne (mild hybrid 140, Eco-G 120): 10 collu Media Nav Live multivides sistēma, bezvadu lādētājs, automātiskā stāvbremze	-	-	-	○
TECHNO pakotne (hybrid 155): 10 collu Media Nav Live multivides sistēma, bezvadu lādētājs, automātiskā stāvbremze, adaptīvā kruīza kontrole	-	-	-	○
TECHNO pakotne (hybrid-G 150 4x4): 10 collu Media Nav Live multivides sistēma, bezvadu lādētājs, adaptīvā kruīza kontrole	-	-	-	○

• standarta aprīkojums; ○ papildaprīkojums; - nav pieejams; P = komplekta sastāvdaļa. <sup>(1)</sup> Var atslēgt tikai 4x4 versijās. <sup>(2)</sup> Opcija "Rezerves ritenis + domkrats" aizstāj "Riepu remonta komplektu". <sup>(3)</sup> Attiecas uz noteiktām vadītāja atbalsta sistēmām.

KONFIGURĒJIET UN PASŪTIET

IZVĒLNE 

# IZMĒRI

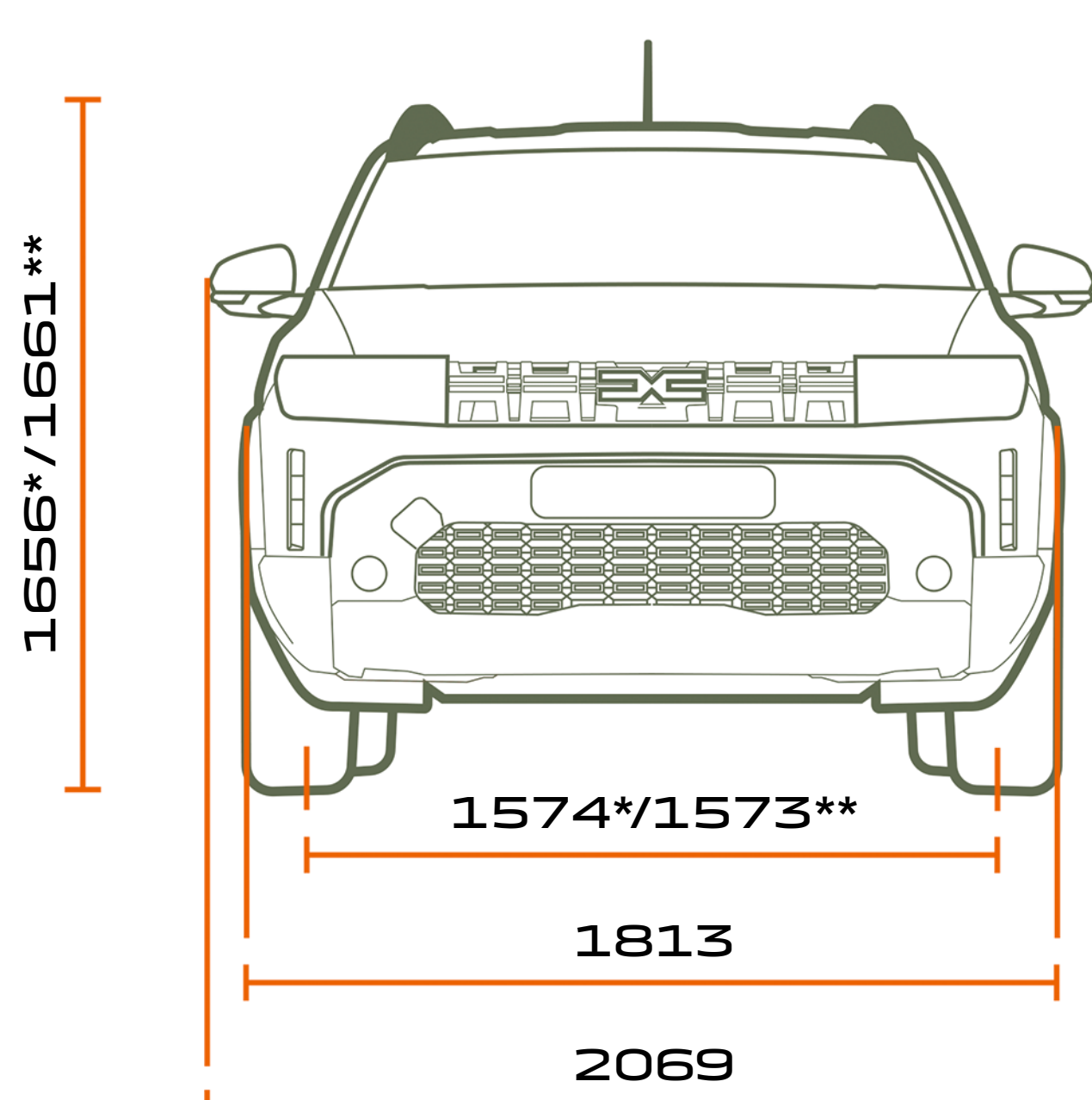

SKATS NO PRIEKŠPUSES

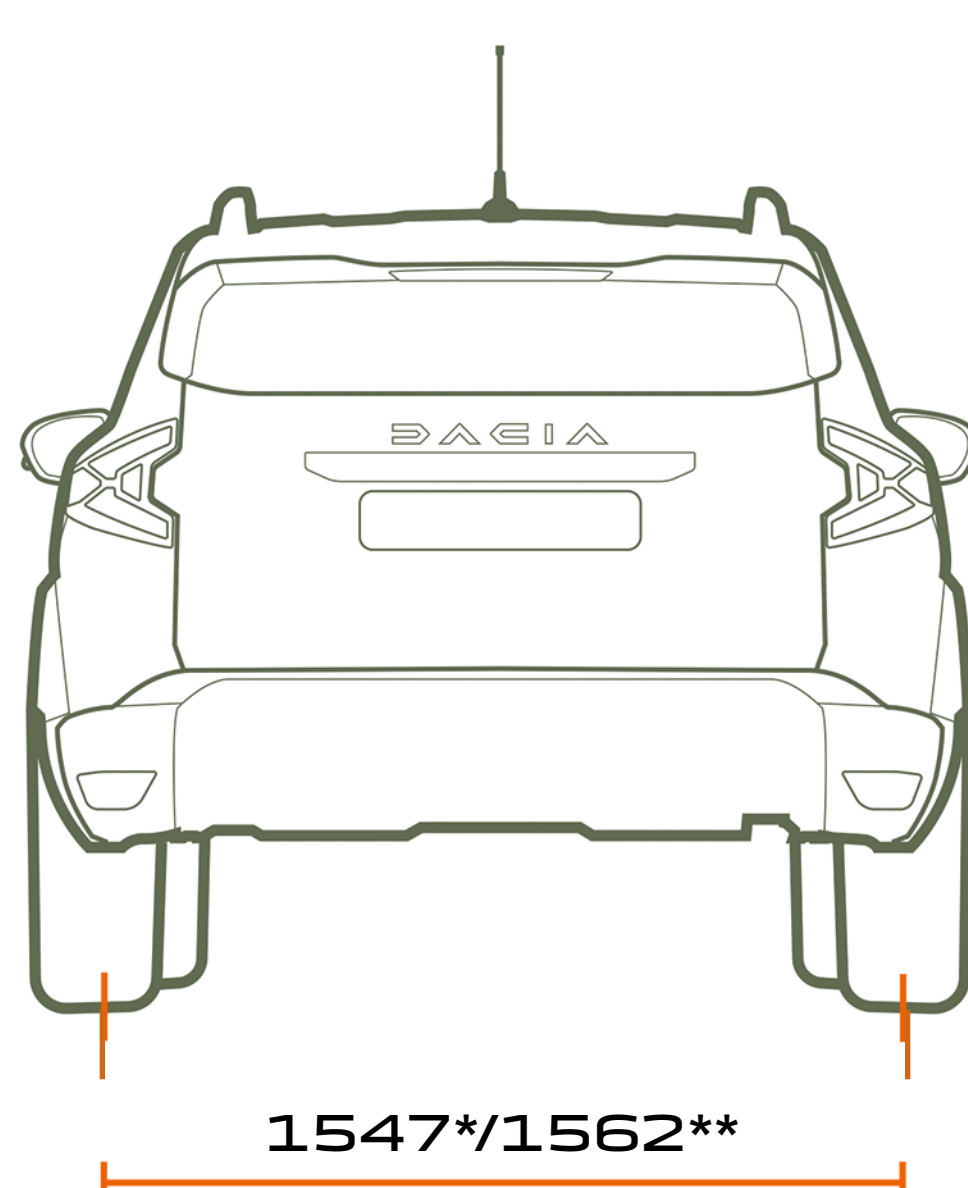

SKATS NO AIZMUGURES

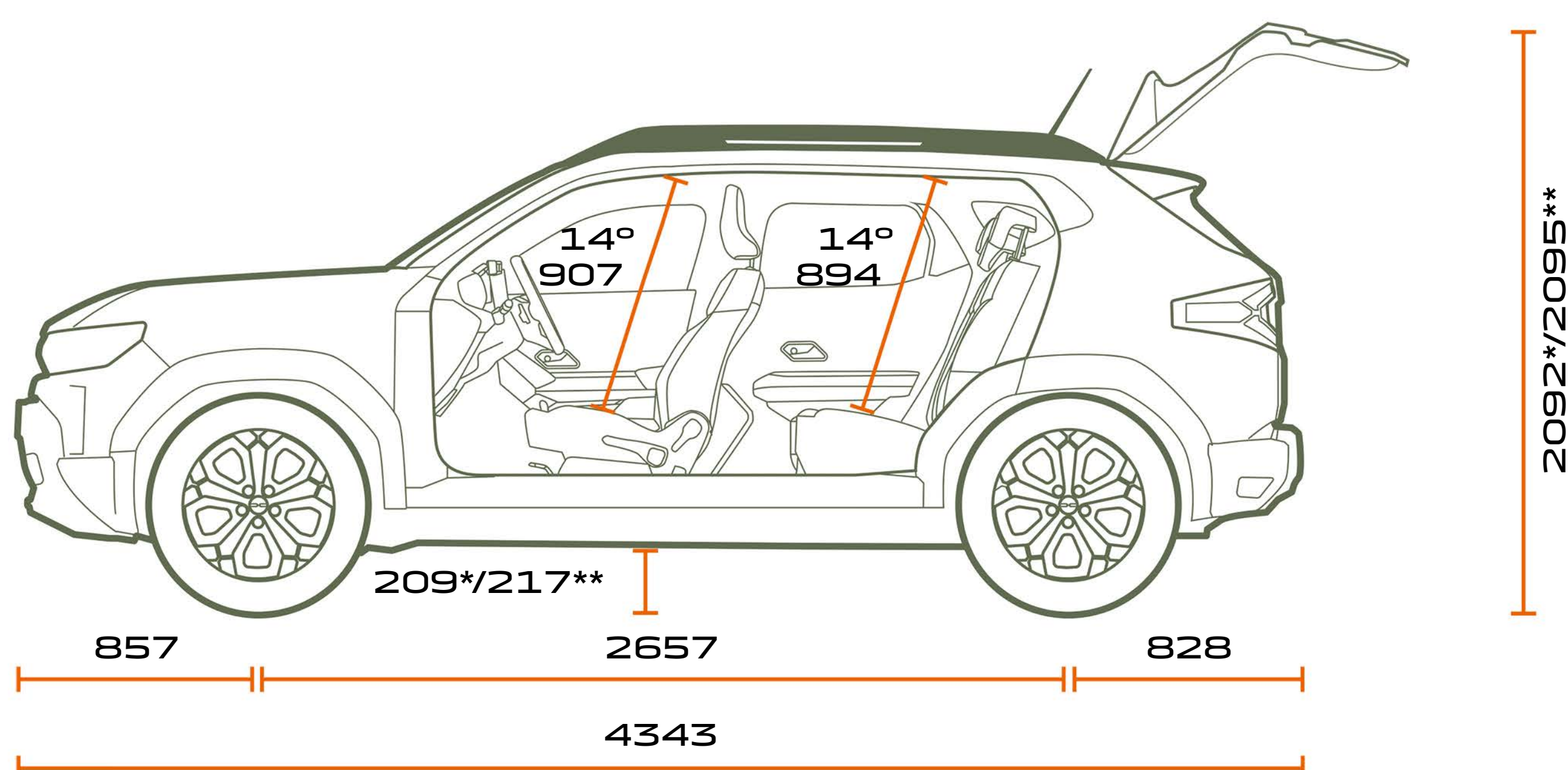

SKATS NO SĀNIEM

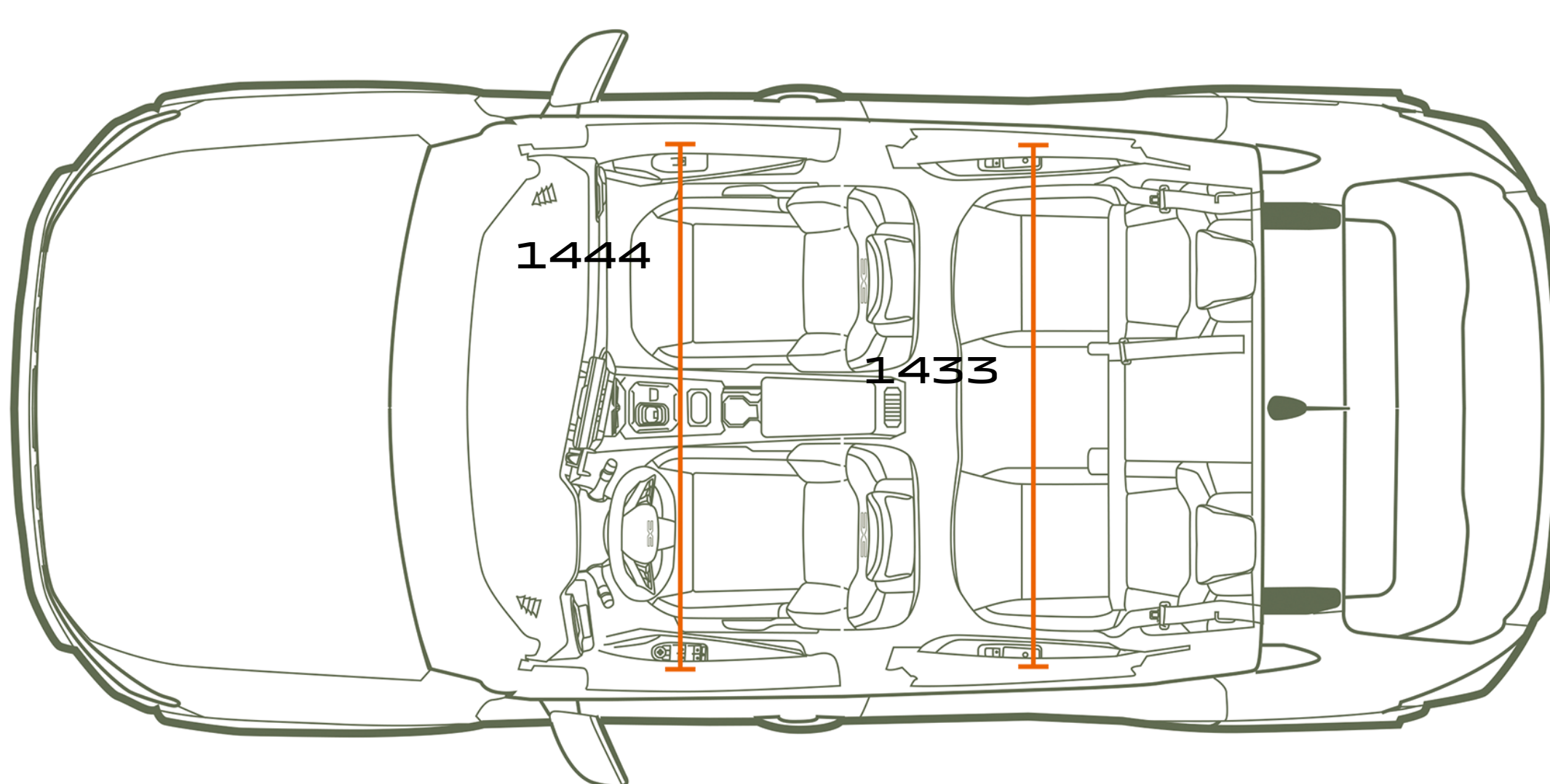

SKATS NO AUGŠAS

**BAGĀŽAS NODALĪJUMA TILPUMS (dm<sup>3</sup> - VDA standarts / litros)**

Maksimālā bagāžas nodalījuma ietilpība, mērot līdz iekšējam pārsegam, ar riepu remonta komplektu	517/456
Maksimālais bagāžas nodalījuma tilpums ar nolaistām aizmugurējo sēdekļu atzveltnēm un riepu remonta komplektu (4×2/4×4)	1609/1548

Izmēri milimetros.  
\* 4x2 versijai  
\* 4x4 versijai

# DACIA



Šīs brošūras saturs ir bijis precīzs un aktuāls tās publicēšanas brīdī. Tās sagatavošanā izmantoti pirmsizlaides modeļi vai prototipi. Īstenojot nepārtrauktu produktu uzlabošanas politiku, Dacia patur tiesības jebkurā laikā veikt izmaiņas tehniskajās specifikācijās, kā arī aprakstītajos un attēlotajos transportlīdzekļos un piederumos. Par šīm izmaiņām pēc iespējas drīzāk tiek informēti Dacia dīleri. Atkarībā no tirdzniecības valsts modeļu versijas var atšķirties, un noteikts aprīkojums var nebūt pieejams (kā standarta aprīkojums, papildaprīkojums vai piederumi). Aktuālākās informācijas saņemšanai aicinām konsultēties ar Dacia pārstāvi. Drukas ierobežojumu dēļ brošūrā redzami toņi un salona apdares krāsas var nedaudz atšķirties no faktiskajām. Visas tiesības aizsargātas. Jebkāda šī materiāla pilnīga vai daļēja pavairošana jebkādā formā vai ar jebkādiem līdzekļiem bez iepriekšējas rakstiskas Dacia atļaujas ir stingri aizliegta.

DACIA iesaka  Castrol

PUBLICIS : S. STAUB, P. CURTET, ©RENAULT MARKETING 3D-COMERCE, 08 2025

