

DACIA SANDERO



JŪSU SABIEDROTAIS PILSĒTAS DZĪVĒ

Dacia Sandero labāk nekā jebkad agrāk integrējas jūsu dzīvesveidā un vēlmēs. Tā līnijas apvieno izturību un dinamiku tīrā un atšķirīgā dizainā. Stilīgs, praktisks un moderns, tas piedāvā nepieciešamo aprīkojumu un komfortu, lai padarītu katru braucienu par patīkamu pieredzi.



**LĪDZ 1108 dm³
BAGĀŽNIEKA
TILPUMS¹**

**INDUKCIJAS
LĀDĒTĀJS²**

**10 COLLU EKRĀNS
AR SAVIENOJAMU
NAVIGĀCIJU²**

**JAUNS GAISMAS
PARAKSTS
PRIEKŠPUSĒ**

**INDUKCIJAS
LĀDĒTĀJS²**

¹Nolocīts aizmugurējais sēdekļis.

²Pieejams atkarībā no versijas.

INTERAKTĪVĀ IZVĒLNE

01. DIZAINS

02. BRAUKŠANAS PRIEKŠ

03. TELPA UN KOMFORTS

04. MULTIVIDE

05. VADĪTĀJA PALĪGSISTĒMAS

06. APRĪKOJUMS UN AKSESUĀRI

LABI IZSTRĀDĀTS STILS

Apbrīnojiet Dacia Sandero pārsteidzošo stilu ar pārveidoto priekšējo daļu. Jaunā pikseļu radiatora režģa estētika un apgrieztā T-veida apgaismojuma paraksts pauž tā modernitāti. Jauno priekšējo lukturu integrācija pastiprina rakstura un Dacia zīmola identitātes iespaidu.



Sandero atjauno savu uzmanību detaļām, pieņemot jaunus 16 collu vieglmetāla diskus, haizivs spuras formas antenu un jaunas virsbūves krāsas.

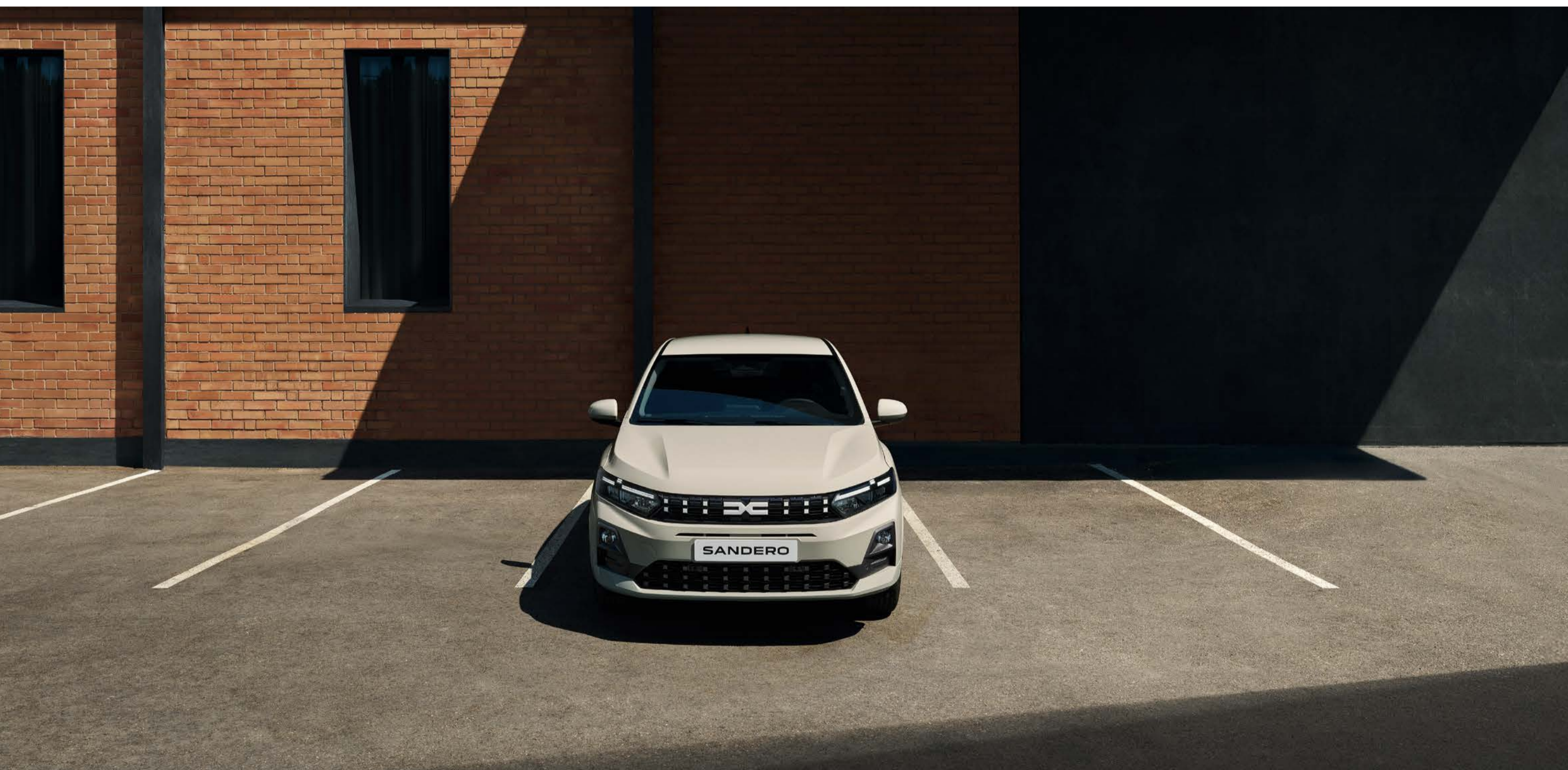

Jauns LED apgaismojuma paraksts



KONFIGURĒT UN REZERVĒT

AUGSTAS JAUDAS DZINĒJU KLĀSTS

Pilsētas automašīna, bet ne tikai tas, Dacia Sandero piedāvā plašu dzinēju klāstu visām jūsu vajadzībām un vajadzībām. Eco-G 120 dzinējs, kas pieejams ar 6 pakāpju manuālo vai automātisko pārnesumkārbu un dubulto benzīna un sašķidrinātās naftas gāzes tvertni, nodrošina kombinētu nobraukumu vairāk nekā 1500 km. Šiem dzinējiem ir arī tāda priekšrocība, ka tie samazina CO2 emisijas līdz pat 10%.



Šis jaunākās paaudzes 3 cilindru tiešās iesmidzināšanas dzinējs ar turbokompresoru, piedāvā jums vislabāko iespējamo braukšanas pieredzi un veiktspējas/degvielas patēriņa attiecību, kas ir pieejams arī ar TCe 100 dzinēju.

Dacia Sandero ir pieejams arī ar SCe 65, 65 ZS 3 cilindru benzīna dzinēju, kas paredzēts, lai optimizētu jūsu braucienus pilsētā. Aprīkots ar sadales ķēdi, tas samazina jūsu apkopes izmaksas un pierāda, ka ir uzticams ikdienas sabiedrotais.

ĒRTĀK UN SAVIENOTĀK NEKĀ JEBKAD

Sandero salons ir atsvaidzināts ar jaunu, elegantu un ergonomisku instrumentu paneli. Visās versijās ir pilnībā pārveidots arī salona dizains, ar jauniem, ērtiem sēdekļiem un specifisku zilu polsterējumu Journey versijā.

Jaunās gaisa atveres vizuāli harmonizējas ar ārējo dizainu. To modernā grafika atspoguļo jaunās tehnoloģiskās funkcijas, ko atradīsiet automobilī: regulējams stūres rats ar digitālajām vadības ierīcēm, 7 collu digitālais instrumentu panelis² un 10 collu multimediju ekrāns¹ ar savienotu navigāciju³ uzlabo braukšanas pieredzi un komfortu.



10 collu centrālajā ekrānā¹ piekļūstiet jaunām funkcijām, piemēram, viedtālruna spoguļošanai, kas ļauj skatīt iecienītākās lietotnes ekrānā, vai integrētajai Media Nav Live savienotajai navigācijai³ vienmērīgai braukšanai.

Pateicoties bezvadu uzlādei³, jūsu viedtālrunis paliek nemanāmi sinhronizēts. Tehnoloģijas arī palīdz padarīt braukšanu vieglāku un drošāku, piemēram, jaunākā uzlabotā vadītāja uzmanības uzraudzības sistēma.



7 collu digitālais instrumentu panelis² ar braukšanas režīma informāciju



Automātiskā pārnesumkārbā un indukcijas lādētājs³

¹Multimediju ekrāns 10 collu ir standarta aprīkojumā Expression aprīkojuma līmenī un augstāk, pēc izvēles Essential aprīkojuma līmenī.

²Digitālais instrumentu panelis ir standarta aprīkojumā tikai Journey aprīkojuma līmenī.

³Media Nav Live savienotā navigācija un bezvadu uzlāde ir iekļauta navigācijas pakotnē, pēc izvēles Journey aprīkojuma līmenī.

KONFIGURĒT UN REZERVĒT

PĀRŅEM TELPAS KONTROLI

Dacia Sandero lieliski pielāgojas jūsu dzīvei. Un tas ir atjautīgs, pateicoties lielajam bagāžniekam un nolokāmajiem aizmugurējiem sēdekļiem, lai pielāgotu telpu jūsu vajadzībām. Tas piedāvā arī daudz vietas mantu glabāšanai: krūzīšu turētāji, durvju kabatas, slēgts cimdu nodalījums un uzglabāšanas konsole – tas viss ideāli atbilst jūsu organizācijas vajadzībām. Ar jauno YouClip sistēmu jūs varat arī pakārt savas mantas, izmantojot stiprinājuma punktus un piederumus, kas palīdz uzturēt kārtību salonā.



Ar dāsnu plecu vietu vadītājam un plašu kāju vietu aizmugurējiem pasažieriem, izbaudiet optimālu komfortu. Sandero patiesi demonstrē savu viesmīlīgo dabu.

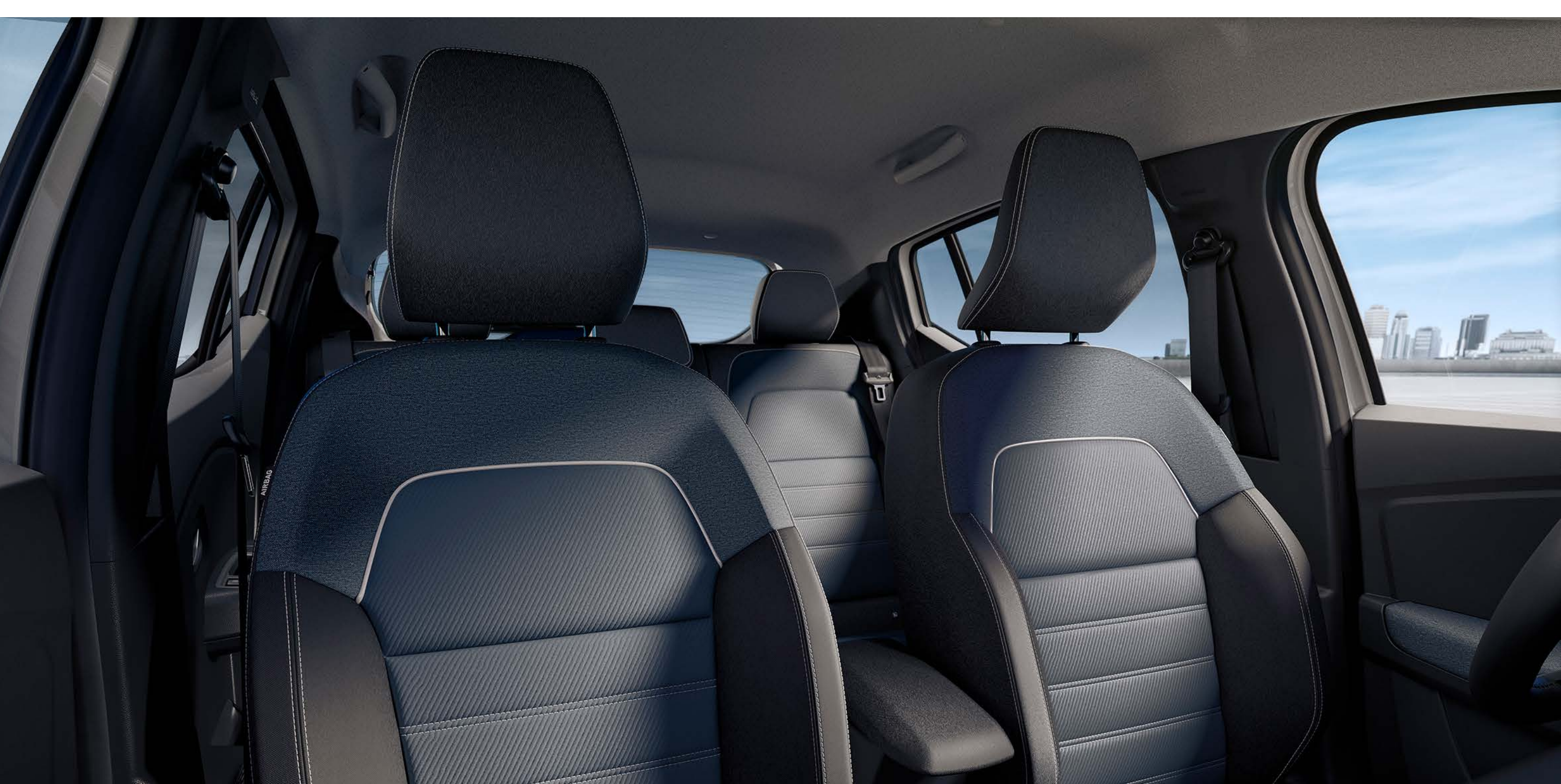

5 vietas



Bagāžas nodalījuma tilpums: 328 dm³ / 410 litri

YOUCLIP SISTĒMA: VAIRĀK VIETAS JUMS

YouClip optimizē jūsu komfortu un uzglabāšanas iespējas, ar savu vieno daudzfunkcionālo stiprināšanas sistēmu, lai piestiprinātu plašu piederumu klāstu, kas pieejams klāstā. Šie klipši piestiprinās pie stiprinājumiem, kas izvietoti visā pasažieru nodalījumā un bagāžniekā: līdz 3 stiprinājumiem standarta aprīkojumā.



2 papildu stiprināšanas punkti aiz galvas balstiem ir pieejami kā piederums, lai paplašinātu jūsu iespējas līdz 5 YouClip punktiem.



Standarta, 3 stiprinājuma punkti



YouClip - 3 vienā (dzērienu turētājs + lampa + āķis)

KONFIGURĒT UN REZERVĒT

IZVĒLIES SAVAS PREFERENCES MULTIVIDEI

Dacia Sandero ietver trīs jaunas visaptverošas multimediju pakotnes; aprīkojuma līmeni varat izvēlēties pats: Jaunā multivides vadība¹, ko var vadīt no viedtālruņa un kas ir integrēta instrumentu paneļa dizainā, ļauj kontrolēt radio, mūziku, Bluetooth® savienojumu, USB un tālruni.



Jaunais 10 collu multivides displejs² ar lietotājam draudzīgu, pielāgojamu saskarni ļauj ērti piekļūt GPS navigācijai, izmantojot viedtālruni, pārvaldīt zvanus un mūziku, kā arī izmantot bals komandas.



Jauns 10 collu multivides displejs²

Jaunā Media Nav Live³ pārveido jūsu informācijas paneli par patiesi inteliģentu komandu centru. No 10 collu skārienekrāna: reāllaika navigācija un savienotie pakalpojumi, integrēts lietotņu veikals un Arkamys® 3D audio sistēma augstas kvalitātes, ieskaujošai skaņai.

Šīs divas pēdējās sistēmas ir saderīgas ar Android Auto™ un Apple CarPlay® viedtālrunu spoguļošanu, izmantojot vadu un Wi-Fi savienojumus.



Jaunā Media Nav Live³



3D audio sistēma, ko izstrādājis Arkamys®³

¹Jauna multivides vadība, kas raksturīga tikai Essential aprīkojuma līmenim.

²Jauns 10 collu multivides displejs ir pieejams standarta aprīkojumā no Expression aprīkojuma līmeņa, Essential aprīkojuma līmenī tas ir pieejams kā papildaprīkojums.

³Jaunā Media Nav Live sistēma ir pieejama kā papildaprīkojums Journey aprīkojuma līmenī.

Android Auto™ ir Google Inc. preču zīme.

Apple CarPlay® ir Apple Inc. preču zīme.

KONFIGURĒT UN REZERVĒT

DROŠĪBA VIENMĒR

Uzņēmumā Dacia drošība vienmēr ir bijusi mūsu prioritāte. Dacia Sandero, kas ir veidots uz jaunākās platformas, kas paredzēta mūsu transportlīdzekļiem, ir aprīkots ar pastiprinātu virsbūves konstrukciju un nākamās paaudzes vadītāja palīdzības sistēmām. Pateicoties pogai "My Safety", dažas no šīm sistēmām var deaktivizēt gan iedarbinot dzinēju, gan braukšanas laikā. Ar Dacia brauciet ar pilnīgu sirdsmieru.

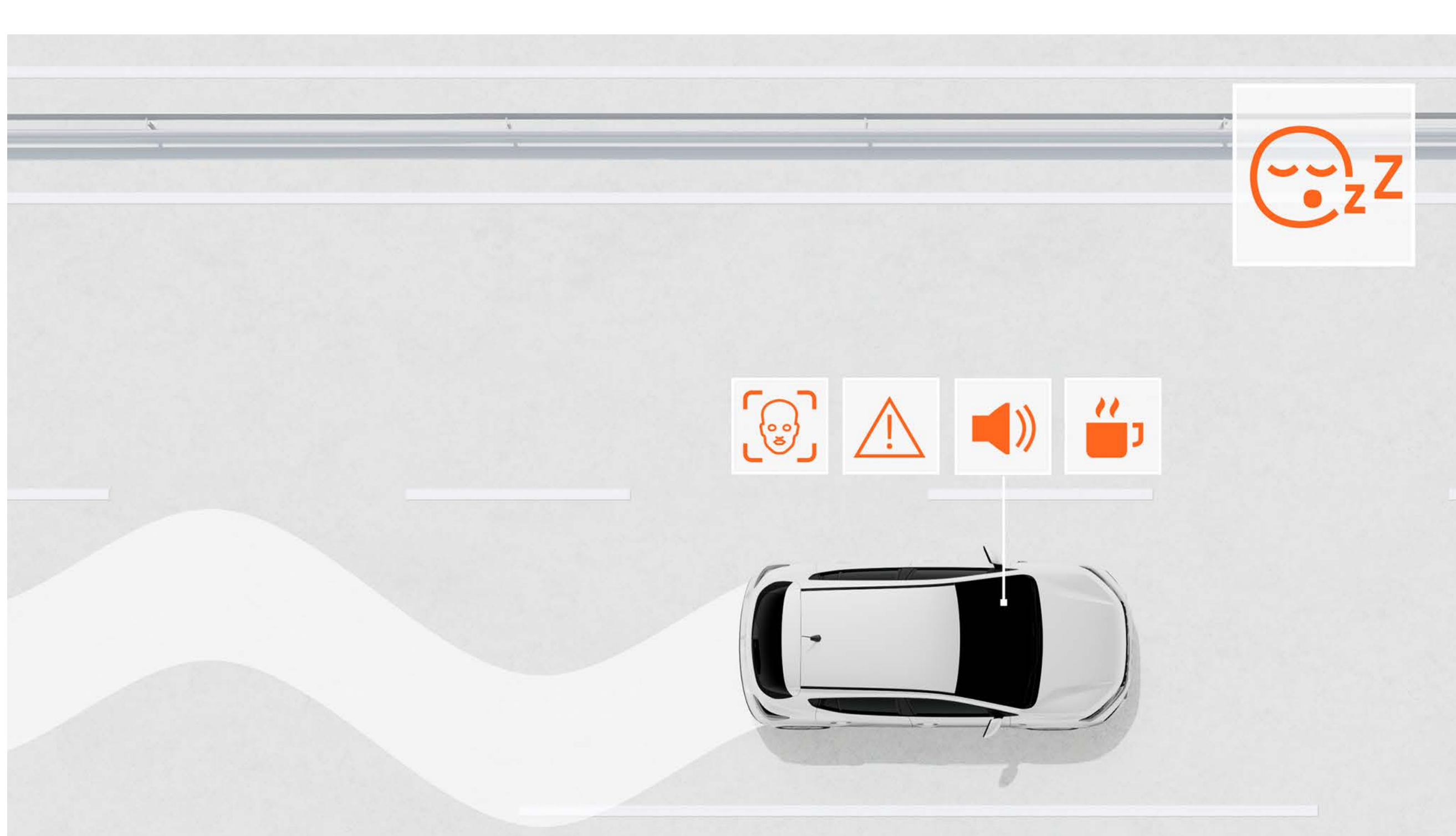

VADĪTĀJA UZMANĪBAS UZRAUDZĪBAS SISTĒMA

Šī sistēma brīdina vadītāju, ja tiek konstatēts nogurums, mudinot viņu ieturēt pārtraukumu.

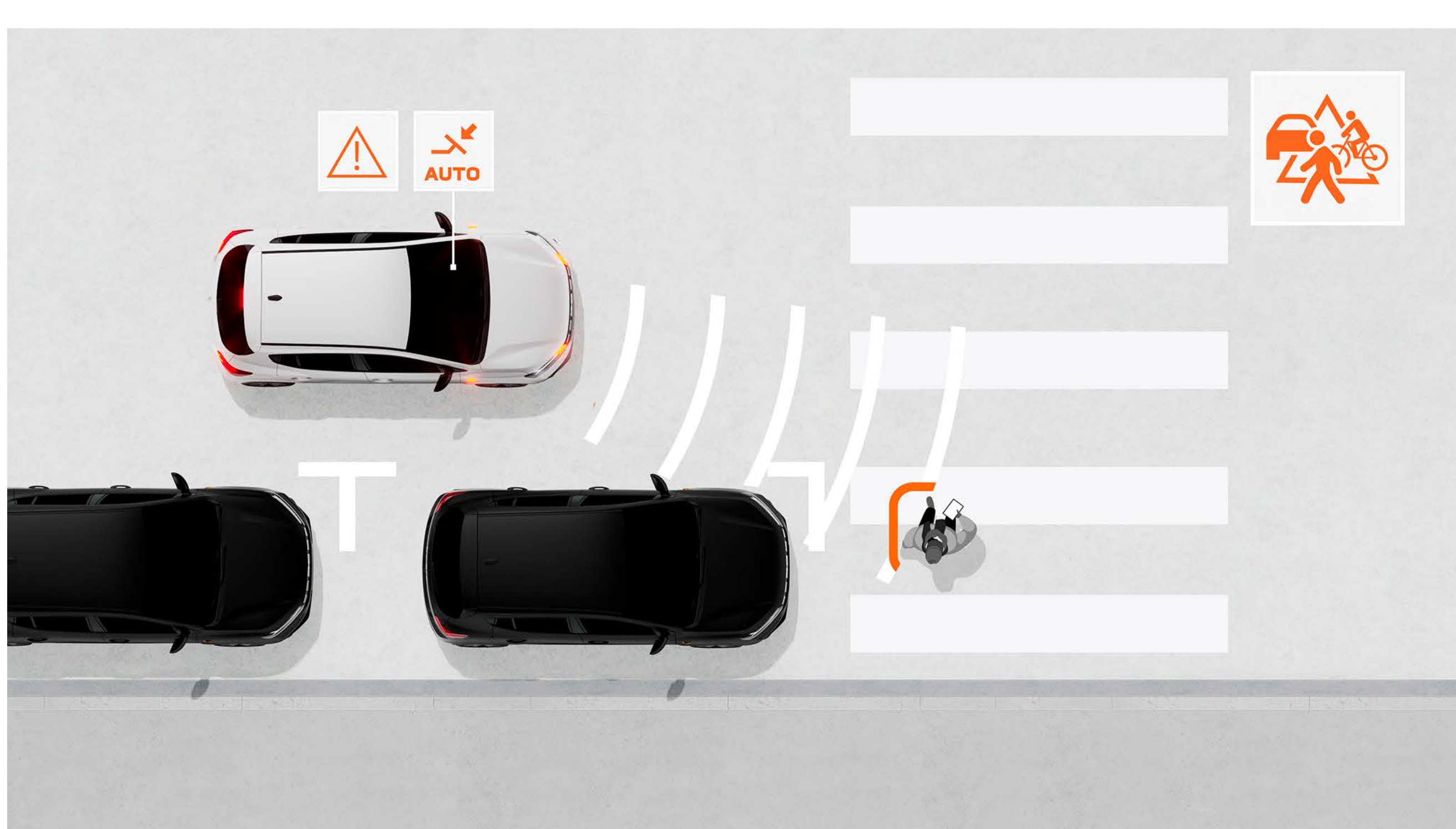

AUTOMĀTISKĀ AVĀRIJAS BREMZĒŠANAS SISTĒMA (AEBS) AR GĀJĒJU UN VELOSIPĒDĒTĀJU NOTEIKŠANU

Šī sistēma novērš frontālu sadursmju risku ar citiem transportlīdzekļiem, gājējiem vai velosipēdistiem, braucot gan taisni, gan krustojumos. Tā brīdina vadītāju un nepieciešamības gadījumā var automātiski bremsēt transportlīdzekli.

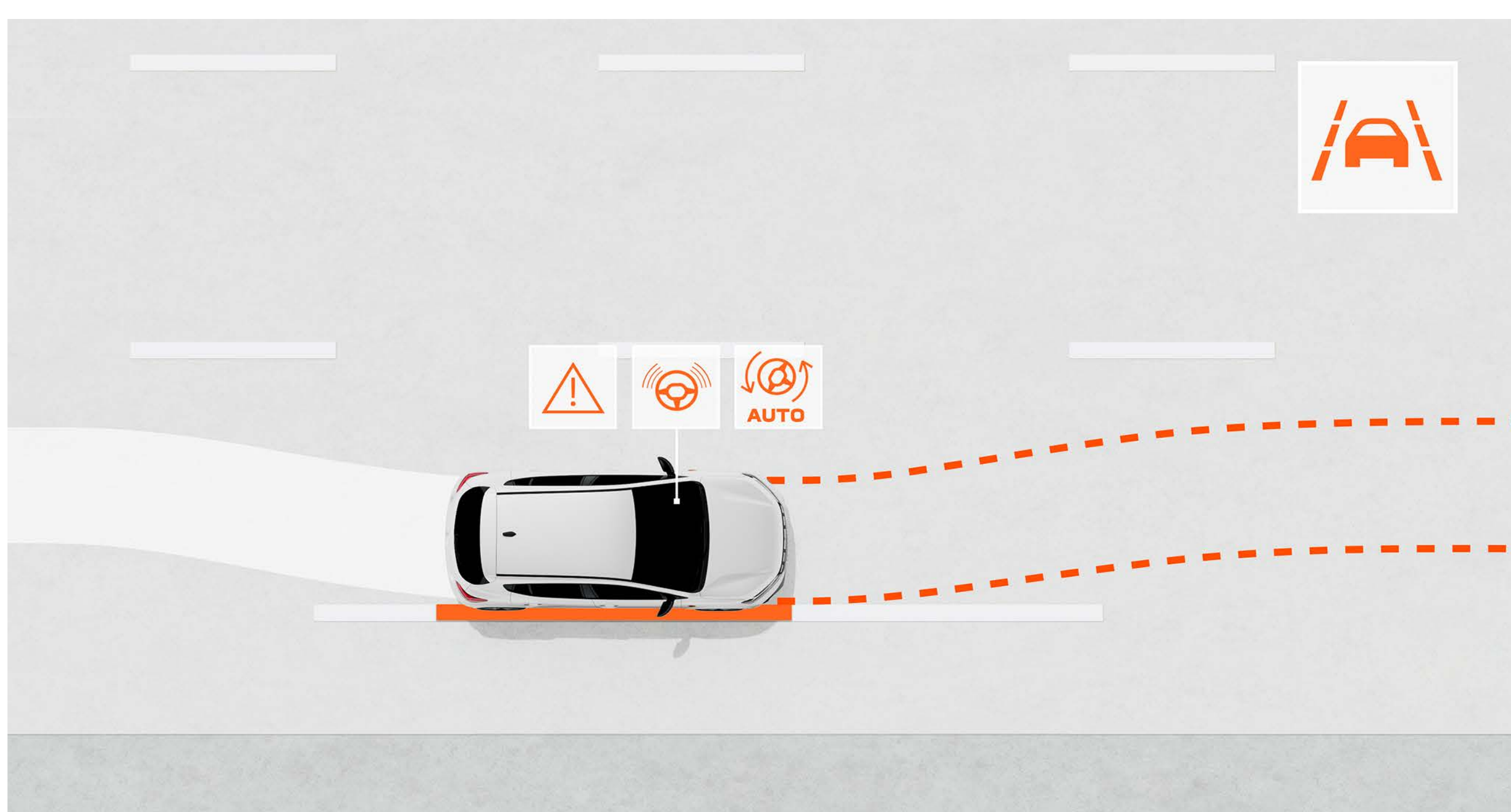

JOSLAS SAGLABĀŠANAS PALĪDZĪBA

Uzrauga transportlīdzekļa trajektoriju tās joslā un nepieciešamības gadījumā to koriģē, automātiski pielāgojot stūrēšanu.

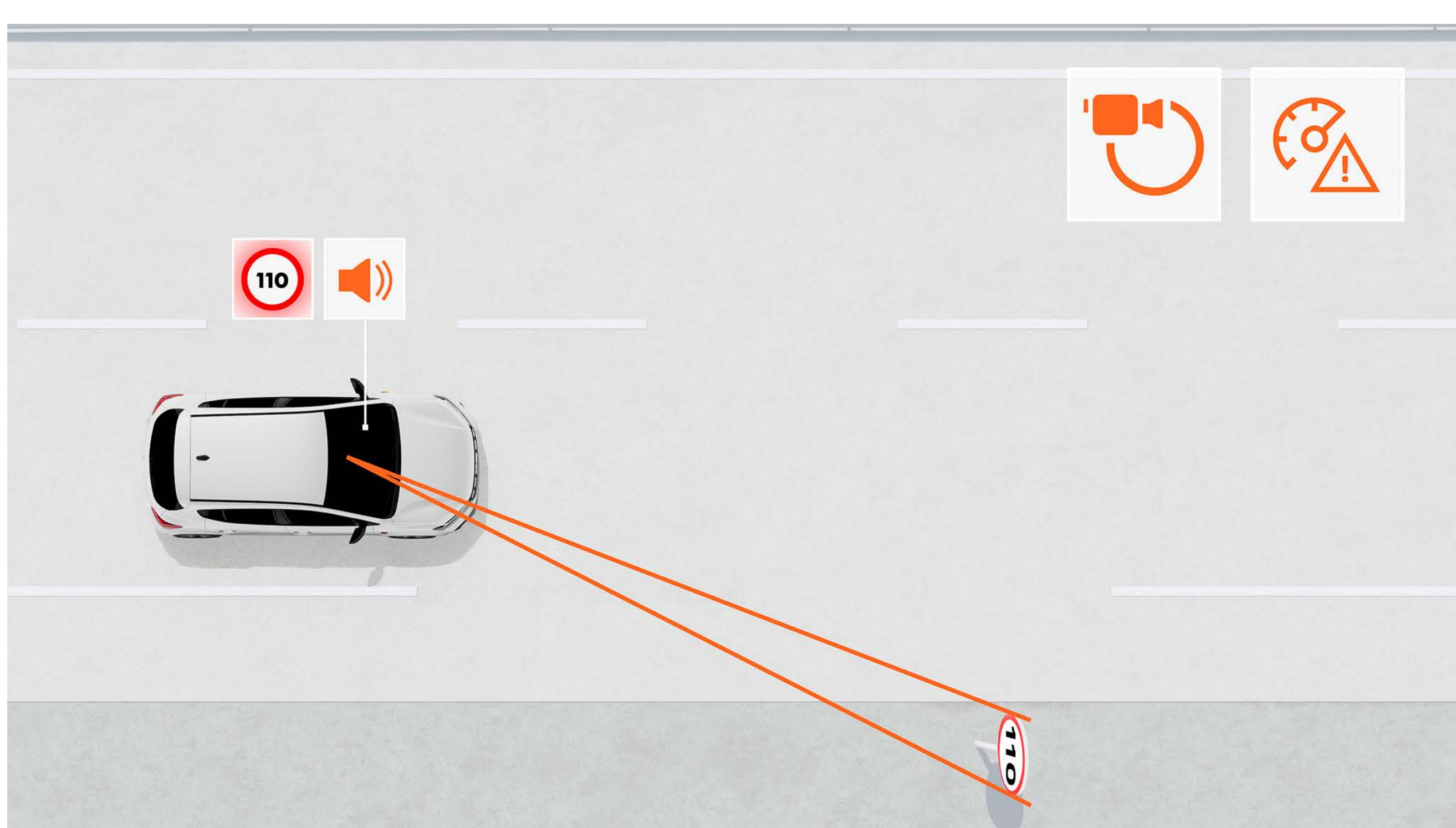

CEĻA ZĪMJU ATPAZĪŠANA AR ĀTRUMA PĀRSNIEGŠANAS BRĪDINĀJUMU

Šī sistēma reāllaikā un ar augstu uzticamību norāda maksimālo ātrumu uz ceļa un brīdina vadītāju, ja ātruma ierobežojums tiek pārsniegts, ar vizuāliem un skaņas brīdinājumiem (kurus var deaktivizēt).

KONFIGURĒT UN REZERVĒT

ATKLĀJIET APRĪKOJUMU

VIRSBŪVES KRĀSAS



APRĪKOJUMA VERSIJAS



AKSESUĀRI



IZMĒRI



06. VIRSBŪVES KRĀSAS

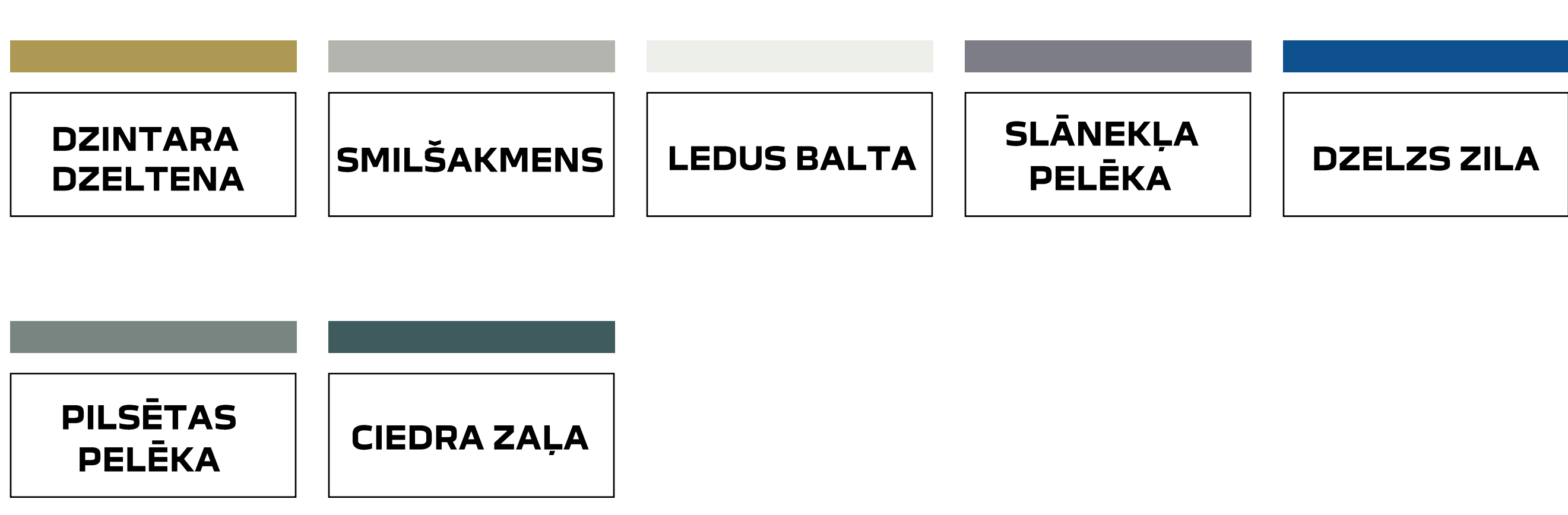

DZINTARA DZELTENA¹



SMILŠAKMENS¹



LEDUS BALTA^{2*}



SLĀNEKĻA PELĒKA^{1*}



DZELZS ZILA^{1*}



PILSĒTAS PELĒKA¹



CIEDRA ZAĻA¹

¹Metāliska.

²Nemetāliska.

*Tikai Essential versijai pieejami krāsu veidi.

Fotoattēliem ir tikai ilustratīviem raksturs.

KONFIGURĒT UN REZERVĒT

06. APRĪKOJUMA VERSIJAS

essential



GALVENAIS APRĪKOJUMS

ĀRĒJAIS APSKATS

- "Pixel" priekšējā radiatora reste ar Dacia logotipu
- Apgriezta "T" formas apgaismojuma signatūra un automātiskie LED dienas gaitas lukturi
- Krāsaini priekšējie bamperi
- Automātiskie LED dienas gaitas lukturi
- Virsbūves krāsas priekšējie/ aizmugurējie bamperi
- Melni ārējie durvju rokturi
- Melni ārējie spoguļi
- 15 collu Elma riteņu diski

SALONA APSKATS

- Balti gaisa ieplūdes atveru centri
- Miglas pelēkas krāsas gaisa ieplūdes atveru apmales un balti slīdņi
- Melni iekšējie durvju rokturi
- Nepieciešamā apdares daļai specifiska
- YouClip iepriekšēja elektroinstalācija
- Jauna stūre

AKTĪVĀ UN PASĪVĀ DROŠĪBA

- My Safety poga vadītāja palīgsistēmu pārvaldībai
- Bremžu pretbloķēšanas sistēma (ABS) + avārijas bremzēšanas palīgsistēma (EBA)
- Automātiskā avārijas bremzēšanas sistēma (AEBS) ar gājēju un velosipēdistu atpazīšanu
- Elektroniskā stabilitātes kontrole (ESC) + palīgsistēma braukšanai kalnā (HSA)
- Avārijas zvans (E-call)
- Negadījuma datu reģistrators
- Gatavs alkohola iedarbināšanai
- Ceļa zīme Atpazīšana ar ātruma ierobežojuma brīdinājumu
- Joslas maiņas brīdinājums
- Joslas saglabāšanas palīgsistēma
- Vadītāja uzmanības uzraudzības sistēma
- Priekšējais/aizmugurējais glābšanas kods@ QR kods
- Vadītāja/pasažiera priekšējais drošības spilvens (deaktivizējams)
- Sānu, plecu un aizkaru drošības spilveni
- Aizmugurējā parkošanās palīgsistēma
- Riepu spiediena kontroles sistēma

- Riepu remonta komplekts
- Isofix bērnu sēdekļu stiprinājumi aizmugurējiem sānu sēdekļiem
- Vadītāja miegainības noteikšanas kamera

BRAUKŠANAS UN VADĪBAS IERĪCES

- Lietus un gaismas sensori
- Elektriskais stūres pastiprinātājs
- Stop & Start sistēma
- Borta dators: nobrauktais attālums, vidējais ātrums, nobraukuma attālums, vidējais degvielas patēriņš (ieskaitot LPG)
- Ātruma ierobežotājs/kruīza kontrole REDZAMĪBA
- Manuāli regulējami ārējie spoguļi

KOMFORTS

- Automātiska durvju aizslēgšana braukšanas laikā + nolokāma atslēga
- Elektriski vadāmi priekšējie logu pacelāji
- Vadītāja sēdeklis ar regulējamu augstumu
- Stūre ar regulējamu augstumu
- Priekšējais salona apgaismojums
- 12 V kontaktligzda priekšā

MULTIVIDE UN AUDIO

- Jauna multivides vadība: DAB radio ar stūres vadības ierīcēm, papildu ieejas ligzda un 1 USB-C ports, 2 skaļruņi, Bluetooth® brīvroku zvani ar stūres vadības ierīcēm, fiksēts viedtālruņa turētājs uz instrumentu paneļa. Borta komplektā jauna Dacia Media Control viedtālruņa lietotne.

PAPILDAPRĪKOJUMS (pasūtāms)

- Multivides pakotne: Jauns multivides displejs: multivides sistēma ar 10 collu skārienekrānu, DAB digitālais radio, viedtālruņa spoguļošana, izmantojot USB kabeli un Wi-Fi, Bluetooth® savienojamība, satelīta vadība uz stūres, 4 skaļruņi, 3 USB-C porti + vidēja augstuma viduskonsole + Soft Feel stūre + haizivs spuras tipa antena
- Manuālais gaisa kondicionieris
- Rezerves ritenis + domkrats

expression



GALVENAIS APRĪKOJUMS expression = essential+

ĀRĒJAIS APRĪKOJUMS

- Virsbūves krāsas ārējie spoguļi
- Virsbūves krāsas ārējie durvju rokturi
- Haizivs spuras formas antena
- Miglas lukturi
- 16 collu Atara riteņu diski

SALONS

- Tērauda pelēki iekšējie durvju rokturi
- Jauna auduma apdare uz paneļa un priekšējo durvju roku balstiem
- Jauna mīksta stūre ar regulējamu augstumu un attālumu
- Jauna apdare, kas raksturīga Expression aprīkojumam
- Vidēja augstuma viduskonsole ar manuālu stāvbremzi¹

KOMFORTS

- Automātiskie vējstikla tīrītāji
- Elektriski regulējami ārējie spoguļi
- Manuāls gaisa kondicionieris
- Vadītāja pusē ar vienu pieskārienu elektriski paceļams logs (ar pretspiešanas funkciju), pasažiera pusē ar vienu pieskārienu elektriski paceļams logs

- Elektriski vadāmi aizmugurējie logi
- Vadītāja sēdeklis ar regulējamu augstumu

MULTIVIDE UN AUDIO

- Jauno multivides ierīču displejs: multimediju sistēma ar 10 collu skārienekrānu, DAB digitālais radio, viedtālruņa spoģuģošana, izmantojot USB kabeli un Wi-Fi, Bluetooth® savienojamģba, radio vadģba pie stģres, 4 skaģruģi, 3 USB-C porti

PAPILDAPRĪKOJUMS (pasģtģms)

- Automģtģskģ klimata kontrole
- Navigģcijas pakotģne: Jauno multivides ierģču komplekģts Nav Live: multimediju sistģma ar 10 collu skģrienekrģnu, savienota navigģcija ar reģllaika satģkģsmes informģciju, DAB digitģlais radio, viedtģlģruģģa spoģuģošana, izmantojot USB kabeli vai bezvadu reģģģmģ, izmantojot Wi-Fi, Bluetooth® savienojamģba, radio vadģba pie stģres, Arkamys® 3D skaģģas sistģma: 6 skaģruģi (4 skaģruģi + 2 augģstģfrekvences skaģruģi), 3 USB-C porti
- Atpakaģskata kamera
- Rezerves ritenģs + domkrats²

¹ Elektrģskģ stģvbremģze automģtģskģjai pģrnesumkģrbai.

² Rezerves rģteģģa opcģja nav pieejama modeģģiem ar Eco-G 120 ZS dzģnģģģiem un Eco-G 120 ZS dzģnģģģiem automģtģsko pģrnesumu kģrbu

journey



GALVENAIS APRĪKOJUMS Journey = Expression+

ĀRĒJAIS APRĪKOJUMS

- 16 collu Tamia vieglmetāla diski
- Tonēti aizmugurējie logi

SALONS

- Zila apdare (Journey versijā) + instrumentu panelis + durvju apdare
- Priekšējo durvju sliekšņi

AKTĪVĀ UN PASĪVĀ DROŠĪBA

- Atpakaļskata kamera
- Priekšējie parkošanās sensori
- Aklās zonas novērošana

BRAUKŠANAS UN VADĪBAS IERĪCES

- Elektriskā stāvbremze
- Bezatslēgas piekļuves karte

KOMFORTS

- Automātiskā klimata kontrole
- 7 collu digitālais instrumentu panelis
- Modulārs bagāžnieks ar divu līmeņu grīdu

MULTIVIDE UN AUDIO

- Noņemams tālruņa turētājs

PAPILDAPRĪKOJUMS (pasūtāms)

- Navigācijas pakotne: New Media Nav Live: multimediju sistēma ar 10 collu skārienekrānu, savienota navigācija ar reāllaika satiksmes informāciju, DAB digitālais radio, viedtālruņa spoguļošana, izmantojot USB kabeli vai bezvadu režīmā, izmantojot Wi-Fi, Bluetooth® savienojamība, satelīta vadība pie stūres, Arkamys® 3D skaņas sistēma®: 6 skaļruņi (4 skaļruņi + 2 augstfrekvences skaļruņi), 3 USB-C porti + bezvadu viedtālruņa uzlāde
- Braukšanas pakotne: daudzskata kamera + automātiska tālās/tuvās gaismas pārslēgšana + elektriski nolokāmi spoguļi
- Rezerves ritenis + domkrats¹

¹Rezerves riteņa opcija nav pieejama modeļiem ar Eco-G 120 ZS dzinējiem un Eco-G 120 ZS dzinējiem automātisko pārnesumu kārbu

KONFIGURĒT UN REZERVĒT

06. AKSESUĀRI



DACIA PĀRNĒSĀJAMĀIS AIZMUGURĒJAIS ROKU BALSTS UN DAUDZFUNKCIONĀLS ORGANIZATORS AIZ PRIEKŠĒ SĒDEKĻA
Radīts komfortam un praktiskumam, Dacia pārnēsājams roku balsts apvieno trīs funkcijas vienā aksesuārā: centrālo roku balstu, nodalījumiem paredzētu uzglabāšanas vietu un mugursomu, ko ņemt līdzi jebkur. Daudzfunkcionālais organizators viegli piestiprinās pie priekšējā sēdekļa atzveltnes un piedāvā mīksta kabatas, kā arī planšetdatora turētāju, kas ir ideāli piemērots aizmugurējiem pasažieriem.



SANDERO PREMIUM TEKSTILA GRĪDAS PAKLĀJIŅI UN SANDERO DURVJU SLIEKŠŅU UZLIKAS

Izbaudiet komfortu un aizsardzību ar šiem pēc pasūtījuma izgatavotajiem paklājiņiem, kas ir radīti, lai perfekti atbilstu jūsu transportlīdzeklim. Izšūti ar Sandero logotipu uz priekšējiem paklājiņiem, tie apvieno eleganci un praktiskumu. Viegli kopjami, ūdensnecaurlaidīgi un aprīkoti ar drošiem stiprinājumiem, tie efektīvi aizsargā pret nodilumu un netīrumiem. Izgatavoti no 33% pārstrādātiem materiāliem, tie atspoguļo atbildīgu pieeju. Papildiniet aizsardzību ar Sandero zīmola priekšējo durvju sliekšņu uzlikām.



UZ SAKABES STIPRINĀTI VELOSIPĒDU TURĒTĀJI

Kompakts un viegls, šis velosipēdu turētājs ļauj droši pārvadāt līdz 4 velosipēdiem. Saderīgs ar visiem standarta sakabes āķiem, tas ātri un vienkārši uzstādāms, bez sarežģītām regulēšanām. Ideāli piemērots sporta vai ģimenes izbraucieniem, apvienojot praktiskumu un uzticamību.



DACIA JUMTA KASTE

Palieliniet sava transportlīdzekļa kravnesību līdz 330 l vai 75 kg ar Dacia jumta kasti, kas izstrādāta, lai apvienotu izturību, praktiskumu un stilu. Pateicoties divām atverēm, tā atvieglo iekraušanu un izkraušanu, vienlaikus nodrošinot maksimālu drošību ar centrālo atslēgas sistēmu.



JUMTA SPOILERIS

Uzlabojiet sava transportlīdzekļa sportisko raksturu ar elegantu melnu jumta spoileri. Varat arī izvēlēties haizivs spuras formas, kas pieejama Essential versijā.

**LEJUPIELĀDĒT
AKSESUĀRU KATALOGU**

06. IZMĒRI

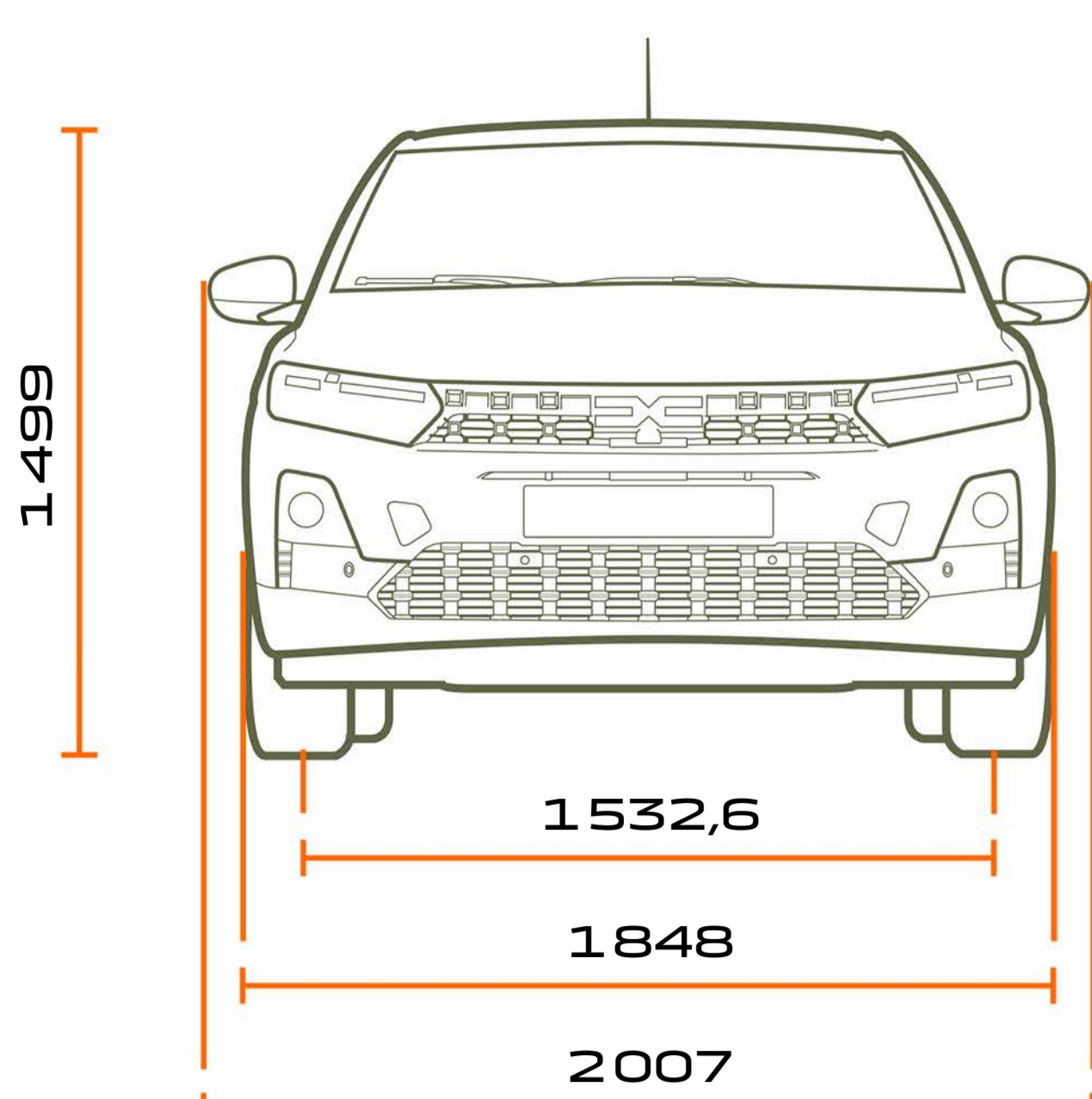

SKATS NO PRIEKŠAS

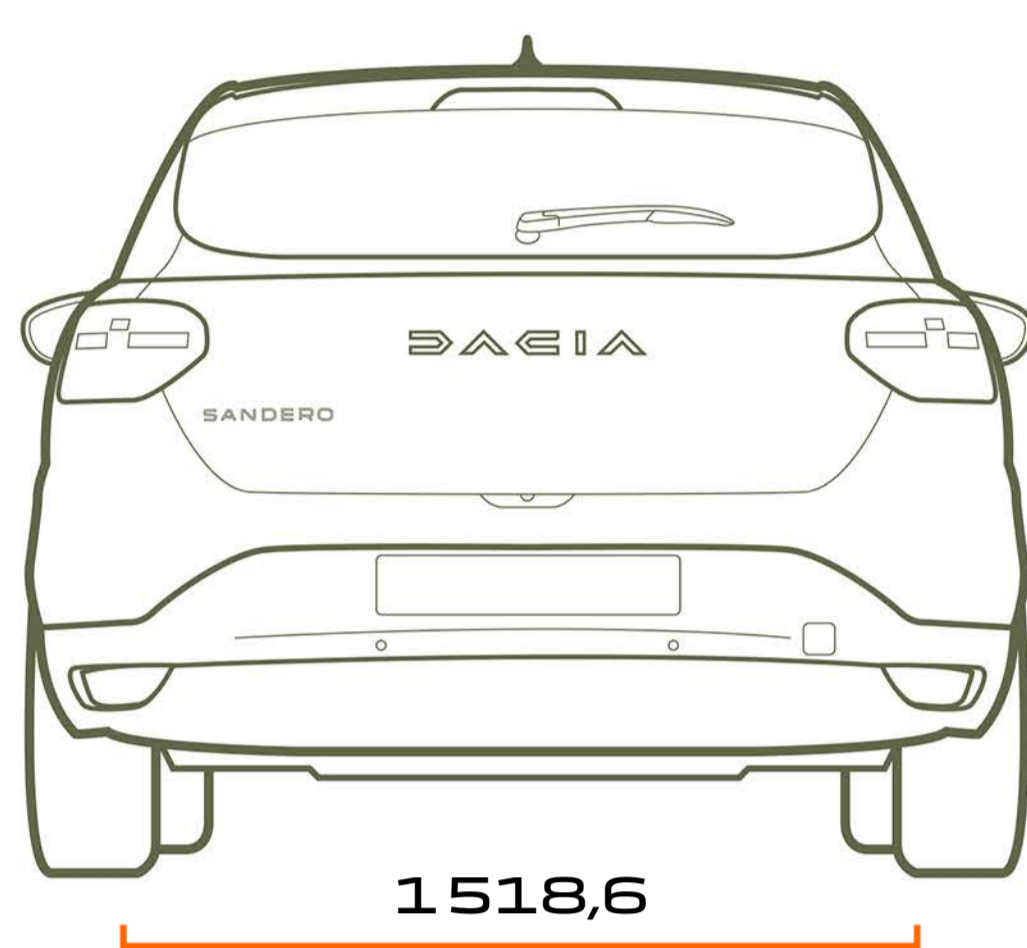

SKATS NO AIZMUGURES

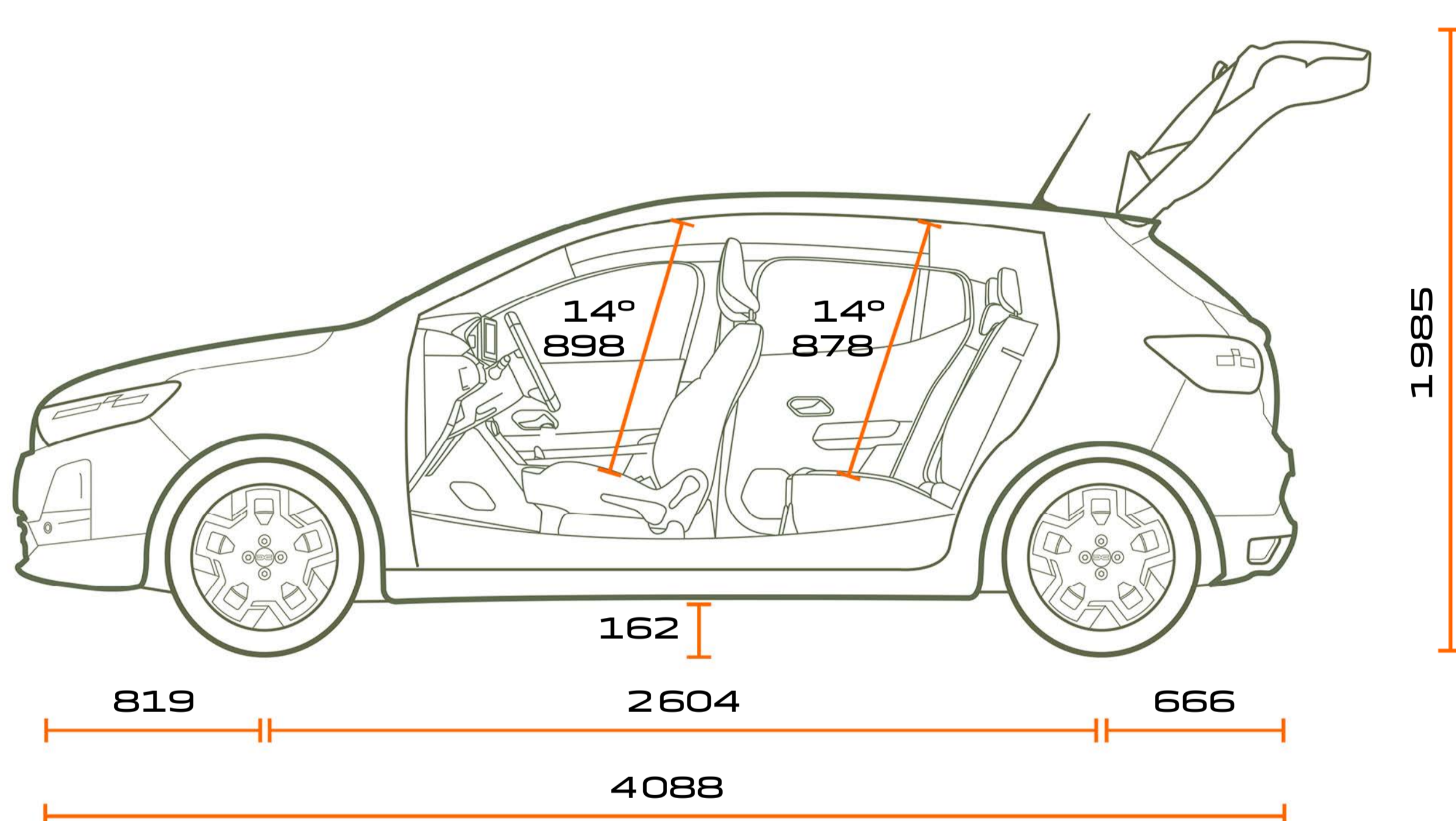

SKATS NO SĀNA

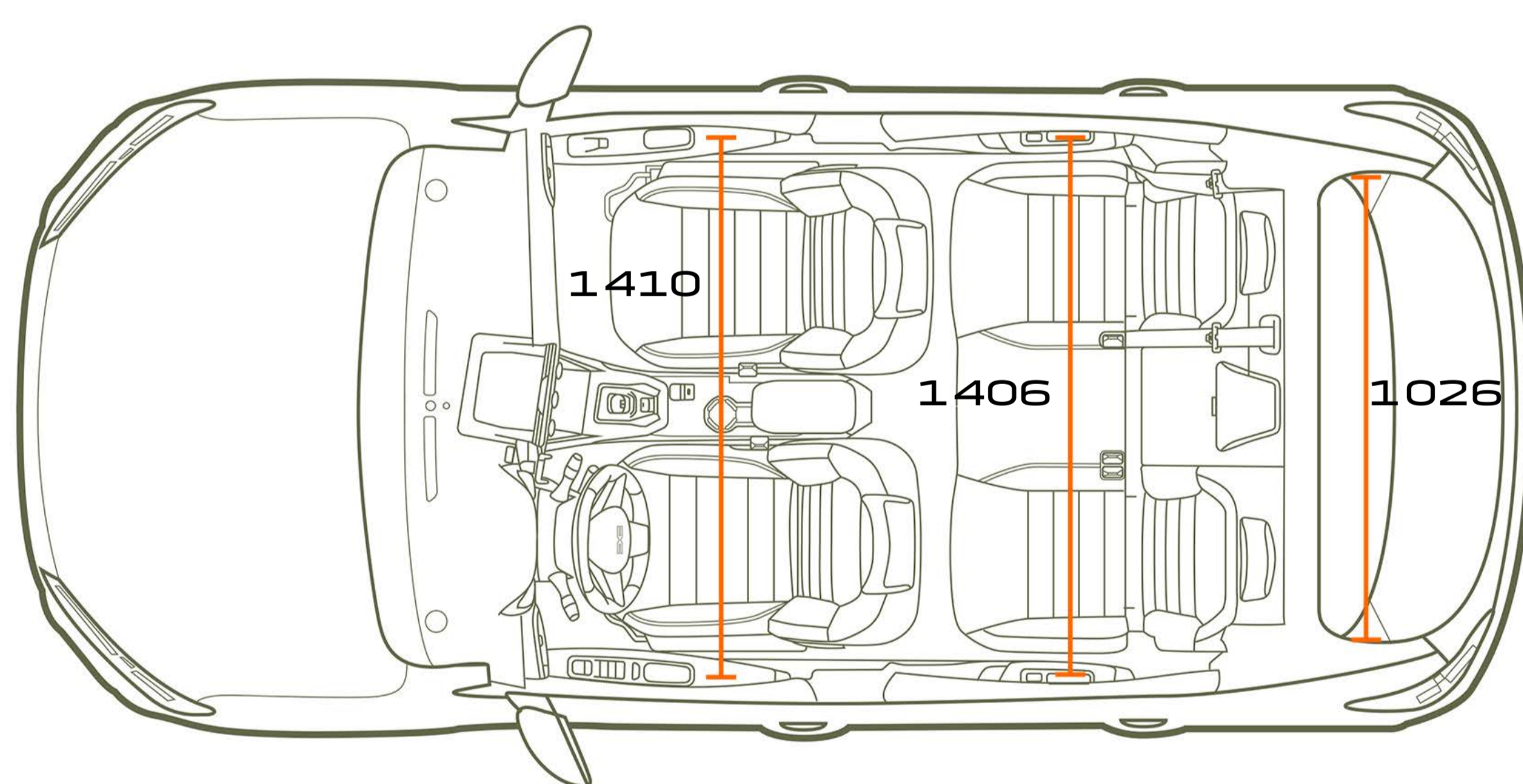

SKATS NO AUGŠAS

Bagāžnieka tilpums
(dm³ - VDA standarts/litri)

Minimālais bagāžnieka tilpums (ISO 3832 standarts):	328/410
Maksimālais bagāžnieka tilpums (ISO 3832 standarts):	1108/1455
Tilpums zem dubultās grīdas (ISO 3832):	78

Izmēri (mm)

KONFIGURĒT UN REZERVĒT

DACIA



Šis brošūras saturs bija precīzs un aktuāls tās publicēšanas brīdī. Šis dokuments ir sagatavots, pamatojoties uz pirmsizlaides modeļus vai prototipus. Dacia, īstenojot nepārtrauktu produktu uzlabošanas politiku, patur tiesības jebkurā laikā veikt izmaiņas tehniskajās specifikācijās, kā arī aprakstītajos un ilustrētajos transportlīdzekļos un piederumos. Par šīm izmaiņām pēc iespējas drīzāk tiek paziņots Dacia dīļeriem. Atkarībā no pārdošanas valsts versijas var atšķirties, un dažas iekārtas var nebūt pieejamas (kā standarta, papildaprīkojums vai piederumi). Lai iegūtu jaunāko informāciju, konsultējieties ar Dacia pārstāvi. Ar druku saistītu ierobežojumu dēļ šajā dokumentā attēlotās krāsas var nedaudz atšķirties no faktiskajām krāsām un salona apdares krāsām. Visas tiesības aizsargātas. Šis brošūras pilnīga vai daļēja reproducēšana jebkādā formā vai ar jebkādiem līdzekļiem ir aizliegta bez iepriekšējas rakstiskas Dacia atļaujas.

DACIA iesaka  Castrol



PUBLICIS – CRÉDITS PHOTO : S. STAUB, ©RENAULT MARKETING 3D-COMMERCE – JANVIER 2026



KONFIGURĒT
UN REZERVĒT

ATRAST
IZPLATĪTĀJU

SKATĪT MŪSU
NOLIKTAVU

